



Landeshauptstadt
München

Direktorium

Statistisches Amt

Amtliches Endergebnis der Bundestagswahl vom 22.09.2013

Erst- und Zweitstimmenergebnisse



© Deutscher Bundestag / Marc-Steffen Unger

Ein Service des
**Statistischen Amtes der
Landeshauptstadt München**

Weitere Informationen zur Wahl unter

<http://www.muenchen.de/statamt>



Vorwort zum Wahlbericht

Amtliches Endergebnis der Bundestagswahl 2013

Datum
09.10.2013

Es handelt sich hierbei um eine Zusammenstellung aus Ergebnispräsentationen des Wahlamtes zur Bundestagswahl 2013 sowie aus Wahlanalysen des Statistischen Amtes.

Das vollständige Angebot statistischer Analysen steht Ihnen über den Link zur Bundestagswahl auf der Startseite des Statistischen Amtes unter <http://www.muenchen.de/statamt> zur Verfügung.

Auf unseren Internetseiten finden Sie den interaktiven Münchener Wahlatlas zur Bundestagswahl 2013, der die Möglichkeit bietet, Wahlergebnisse soziodemografischen Strukturen in den Wahlbezirken und Wahlkreisen sowie in den Stadtbezirken gegenüber zu stellen. Für den vorliegenden Wahlbericht (Teil C) wurden aus dem Wahlatlas exemplarisch nur einige Übersichtskarten mit Stimmenanteilen der Parteien entnommen.

Des Weiteren präsentieren wir Ihnen die Ergebnisse unserer Wählerwanderungsanalyse, die zeigt, inwieweit die Parteien ihre Anhängerschaft mobilisieren konnten bzw. Wählerstimmen an andere Parteien abgeben mussten. Die bei der Wählerwanderungsanalyse eingesetzte Methode wurde durch das Statistische Beratungslabor am Institut für Statistik der Ludwig-Maximilians-Universität evaluiert und bereit gestellt.

Berücksichtigen Sie bitte, dass es sich bei dem vorliegenden Wahlbericht um die vom Bundeswahlleiter überprüften und freigegebenen amtlichen Endergebnisse handelt. Im Umlauf befindliche Tabellen, Grafiken und Karten aus der Wahlnacht können aufgrund der verwendeten vorläufigen Ergebnisse davon abweichen.

Wir hoffen, Ihnen mit diesen Unterlagen wieder interessantes Informationsmaterial anbieten zu können. Für Rückfragen steht Ihnen das Wahlteam des Statistischen Amtes gerne zur Verfügung.

Mit freundlichen Grüßen

Uta Thien-Seitz

und das gesamte Wahlteam des Statistischen Amtes

Inhaltsverzeichnis Wahlbericht

Bundestagswahl 2013 – Amtliches Endergebnis Erst- und Zweitstimmen

Teil A: Wahlausgang in München im Überblick

Seite

Übersicht Teil A	A 1
Kurzanalyse	A 2

Teil B: Wahlergebnisse in den Wahlkreisen

Seite Erst-
stimme / Seite Zweit-
stimme

Übersicht Teil B	B 1
Ergebnistabellen	B 2 / B 10
Wahlkreise	
Stadtbezirke	
Stadtweites Ergebnis	B 5 / B 14
Stimmenanteile	
Gewinn und Verluste der Stimmenanteile	
Wahlkreis 218 München-Nord	B 6 / B 15
Stimmenanteile	
Gewinn und Verluste der Stimmenanteile	
Wahlkreis 219 München-Ost	B 7 / B 16
Stimmenanteile	
Gewinn und Verluste der Stimmenanteile	
Wahlkreis 220 München-Süd	B 8 / B 17
Stimmenanteile	
Gewinn und Verluste der Stimmenanteile	
Wahlkreis 221 München- West/Mitte	B 9 / B 18
Stimmenanteile	
Gewinn und Verluste der Stimmenanteile	

Teil C: Thematische Karten

Seite Erst- / Seite Zweit-
stimme / stimme

Übersicht Teil C	C 1
Wahlbeteiligung	C 2 / C 10
Stadtbezirke	
Wahlbezirke (ohne Briefwähler)	
Mehrheiten	C 3 / C 11
Stadtbezirke	
Wahlbezirke (ohne Briefwähler)	
CSU	C 4 / C 12
Anteile	
Hochburgen	
SPD	C 5 / C 13
Anteile	
Hochburgen	
GRÜNE	C 6 / C 14
Anteile	
Hochburgen	
FDP	C 7 / C 15
Anteile	
Hochburgen	
DIE LINKE	C 8 / C 16
Anteile	
Hochburgen	
AfD	C 9 / C 17
Anteile	
Hochburgen	

Teil D: Wählerwanderungsanalyse

Seite

Übersicht Teil D	D 1
Tabelle	D 2
Wählerwanderung in %	
Grafiken	D 3
Wichtigste Wanderungssalden auf einen Blick	
CSU	
SPD	
GRÜNE	
FDP	
DIE LINKE	
AfD	
NICHTWÄHLER	
Methodik Erläuterung	D 9

Übersicht Teil A

Wahlausgang in München im Überblick - Bundestagswahl 2013

Seite

Kurzanalyse: Allgemeines A 2

Kurzanalyse: Erststimmen A 3

Kurzanalyse: Zweitstimmen A 6

Kurzanalyse Bundestagswahl 22.09.2013

Amtliches Endergebnis

Das Wichtigste auf einen Blick

Für die Bundestagswahl 2013 wurde München in **insgesamt 939 Wahlbezirke**, davon **237 Briefwahlbezirke**, eingeteilt.

Insgesamt gibt es in München **4 Wahlkreise**:

- Wahlkreis 218: München – Nord
- Wahlkreis 219: München – Ost
- Wahlkreis 220: München – Süd
- Wahlkreis 221: München – West/Mitte

Zur Wahl standen **21 Parteien**, davon **15 für die Erststimme**, **20 für die Zweitstimme**.

CSU	Christlich-Soziale Union in Bayern e.V.	
SPD	Sozialdemokratische Partei Deutschlands	
FDP	Freie Demokratische Partei	
GRÜNE	BÜNDNIS 90/DIE GRÜNEN	
DIE LINKE	DIE LINKE	
PIRATEN	Piratenpartei Deutschland	
NPD	Nationaldemokratische Partei Deutschlands	
ÖDP	Ökologisch-Demokratische Partei	
REP	DIE REPUBLIKANER	Nur mit Zweitstimme wählbar
Bündnis 21/RRP	Bündnis 21/RRP	Nur mit Zweitstimme wählbar
BP	Bayernpartei	
Tierschutzpartei	PARTEI MENSCH UMWELT TIERSCHUTZ	Nur mit Zweitstimme wählbar
DIE VIOLETTEN	Die Violetten - für spirituelle Politik	Nur mit Zweitstimme wählbar
BüSo	Bürgerrechtsbewegung Solidarität	
MLPD	Marxistisch-Leninistische Partei Deutschlands	
AfD	Alternative für Deutschland	
pro Deutschland	Bürgerbewegung pro Deutschland	
DIE FRAUEN	Feministische Partei DIE FRAUEN	Nur mit Zweitstimme wählbar
FREIE WÄHLER	FREIE WÄHLER Bayern	
PARTEI DER VERNUNFT	Partei der Vernunft	Nur mit Zweitstimme wählbar
BB	BÜRGER-BLOCK e.V.	Nur mit Erststimme wählbar

1 Wahlbeteiligung

- In den 939 Wahlbezirken gaben **653.205 Wähler** von insgesamt **917.063 Wahlberechtigten** ihre Stimme ab. Die **Wahlbeteiligung** lag bei **71,2%** und war somit um **2,2%-Punkte niedriger** als bei der letzten Bundestagswahl (2009: 73,4%).
- **262.092** Münchner nutzten dabei die Möglichkeit der **Briefwahl**, das sind **40,1%** aller Wähler.
- **4.818 Erststimmen** waren **ungültig**. Der Anteil ungültiger Stimmen lag bei **0,7%**.
- **2.989 Zweitstimmen** waren **ungültig**. Der Anteil ungültiger Stimmen lag bei **0,5%**.

2 Amtliches Endergebnis der Erststimmen in München

2.1 Gesamtstadt-Ergebnisse: Erststimmen

- Die **CSU** erhielt in München mit **43,5%** (absolut **281.849**) die **meisten Erststimmen**. Im Vergleich zur letzten Bundestagswahl **2009** (Ergebnis 09: **36,9%**) **verbesserte** sich das Erststimmenergebnis der CSU um **6,6%-Punkte**.
- Auf die **SPD** entfielen **29,3%** (absolut: **189.666**) der Wählerstimmen, das sind **0,1%-Punkte** weniger als **2009** (Ergebnis 09: **29,4%**).
- Auf dem **dritten** Platz lagen die **Grünen** mit **11,3%** der Erststimmen (absolut: **73.212**). Im Vergleich zur Bundestagswahl vor vier Jahren verzeichneten die Grünen leichte **Verluste** von **1,4%-Punkten** verzeichnen - **2009** erzielten sie **12,7%** der Erststimmen.
- Vergleichbar zum bundesweiten Trend erlitt die **FDP** auch in München große **Stimmenverluste**: Mit **3,7%** der Stimmen (absolut: **24.303**) **verschlechterte** die FDP ihr Erststimmenergebnis um **8,2%-Punkte** gegenüber der letzten Bundestagswahl (Ergebnis **09: 11,9%**).
- Die **Linken verloren** mit **24.597** Stimmen (**3,8%** der Erststimmen) **1,5%-Punkte Vergleich zu 2009**.
- **Sonstige Parteien:**
 - Piratenpartei Deutschland 2,6%,
 - Nationaldemokratische Partei Deutschlands 0,6%,
 - Ökologisch-Demokratische Partei 1,6%,
 - Bayernpartei 0,3%,
 - Bürgerrechtsbewegung Solidarität 0,1%,
 - Marxistisch-Leninistische Partei Deutschlands 0,0%,
 - Alternative für Deutschland 0,7%,
 - Bürgerbewegung pro Deutschland 0,1%,
 - FREIE WÄHLER Bayern 2,2%,
 - BÜRGER-BLOCK e.V. 0,0%.

2.2 Ergebnisse in den 4 Wahlkreisen: Erststimmen

In allen vier Wahlkreisen erhielt die CSU die meisten Erststimmen, jeweils gefolgt von der SPD. Die CSU schnitt in den Briefwahlbezirken generell besser ab als in den Urnenbezirken, bei der SPD verhielt es sich genau umgekehrt.

- Im **Wahlkreis 218 München-Nord** erhielt die **CSU** mit [REDACTED] **43,2%** der Erststimmen. [REDACTED] von der **SPD** lag mit **31,4%** auf dem **zweiten Rang**.

Partei	Wahlkreiskandidaten/innen Wahlkreis 218	Prozent
CSU	[REDACTED]	43,2 %
SPD	[REDACTED]	31,4 %
FDP	[REDACTED]	3,7 %
Grüne	[REDACTED]	10,3 %
Die Linke	[REDACTED]	3,7 %
Piraten	[REDACTED]	3,2 %
NPD	[REDACTED]	0,7 %
ÖDP	[REDACTED]	1,5 %
BüSo	[REDACTED]	0,1 %
MLPD	[REDACTED]	0,1 %
Freie Wähler	[REDACTED]	1,9 %

- Mit **44,6%** der Wählerstimmen gewann im **Wahlkreis 219 München-Ost** die **CSU** mit [REDACTED] und erzielte einen Vorsprung von **15,9%-Punkten** gegenüber [REDACTED] von der **SPD**, die **28,7%** erhielt.

Partei	Wahlkreiskandidaten/innen Wahlkreis 219	Prozent
CSU	[REDACTED]	44,6 %
SPD	[REDACTED]	28,7 %
FDP	[REDACTED]	4,1 %
Grüne	[REDACTED]	10,2 %
Die Linke	[REDACTED]	3,4 %
Piraten	[REDACTED]	2,2 %
NPD	[REDACTED]	0,7 %
ÖDP	[REDACTED]	1,6 %
BP	[REDACTED]	1,2 %
BüSo	[REDACTED]	0,1 %
Freie Wähler	[REDACTED]	3,0 %

- Im **Wahlkreis 220 München-Süd** erreichte die **CSU** mit [REDACTED] **43,4%** der Erststimmen. Die **SPD** kam mit [REDACTED] auf **28,4%**.

Partei	Wahlkreiskandidaten/innen Wahlkreis 220	Prozent
CSU	[REDACTED]	43,4 %
SPD	[REDACTED]	28,4 %
FDP	[REDACTED]	3,0 %
Grüne	[REDACTED]	11,4 %
Die Linke	[REDACTED]	3,9 %
Piraten	[REDACTED]	2,6 %
NPD	[REDACTED]	0,5 %
ÖDP	[REDACTED]	1,7 %
BüSo	[REDACTED]	0,1 %
AfD	[REDACTED]	3,0 %
Freie Wähler	[REDACTED]	1,9 %

- **CSU-** ■ für den **Wahlkreis 221 München-West/Mitte** erzielte **42,6%** der Erststimmen und lag somit vor ■ **SPD-** ■, ■ **28,6%** erhielt.

Partei	Wahlkreiskandidaten/innen Wahlkreis 221	Prozent
CSU	■	42,6 %
SPD	■	28,6 %
FDP	■	4,0 %
Grüne	■	13,1 %
Die Linke	■	4,1 %
Piraten	■	2,6 %
NPD	■	0,6 %
ÖDP	■	1,6 %
BüSo	■	0,1 %
Pro Deutschland	■	0,4 %
Freie Wähler	■	2,1 %
BB	■	0,1 %

2.3 Ergebnis in den Wahlbezirken (auf Basis der 702 Urnenbezirke): Erststimmen

- In **563 der 702 Urnenbezirke** (ohne Briefwahlbezirke) konnte die **CSU** die Mehrheit erzielen.
- In **134 Urnenbezirken** erreichte dies die **SPD**.
- In **5 Urnenbezirken** hatten die **CSU und SPD** die gleiche Anzahl an Stimmen.

2.4 Ergebnisse der Erststimmen im Vergleich Deutschland, Bayern, München für die 6 größten Parteien

in %	Deutschland	Bayern	München
Wahlbeteiligung	71,5 %	70,0 %	71,2 %
CDU/CSU	45,3 %	53,9 %	43,5 %
SPD	29,4 %	22,0 %	29,3 %
FDP	2,4 %	2,8 %	3,7 %
Grüne	7,3 %	7,7 %	11,3 %
Linke	8,2 %	3,4 %	3,8 %
AfD	1,9 %	2,2 %	0,7 %

3 Amtliches Endergebnis der Zweitstimmen in München

3.1 Gesamtstadt-Ergebnisse: Zweitstimmen

- Mit deutlichen Stimmengewinnen gegenüber der Bundestagswahl 2009 wurde die **CSU** mit **37,8%** der Zweitstimmen (absolut: **245.767**) erneut **stärkste Kraft in München**. Bei der letzten Bundestagswahl **2009** erreichte die **CSU 32,1%** - das entspricht einem **Plus** bei Zweitstimme um **5,7%-Punkte**.
- Auf die **SPD** entfielen **23,9%** (absolut: **155.522**) der Wählerstimmen, das sind **4,6%-Punkte mehr** als bei der **Bundestagswahl 2009** (Ergebnis 09: **19,3%**).
- **Stimmenverluste** dagegen bei den **Grünen**. Sie erhielten **14,1%** der Wählerstimmen (absolut: **91.401**) und liegen damit um **3,4%-Punkte unter** ihrem Zweitstimmenergebnis von **2009** (Ergebnis 09: **17,5%**).
- Deutliche **Verluste** musste die **FDP** verbuchen. Mit einem Zweitstimmenanteil von **7,7%** (absolut: **50.130**) verschlechterte sich ihr Ergebnis von **2009** um **9,9%-Punkte** (Ergebnis 09: **17,6%**).
- Die **Linken** erzielten einen Zweitstimmenanteil von **4,6%** (absolut: **29.872**), einen Verlust um **2,1%-Punkten** gegenüber **2009**.
- Die neu an den Start gegangene Partei **Alternative für Deutschland** erhielt **4,5% der Zweitstimmen**.
- **Sonstige Parteien:**
 - Piratenpartei Deutschland 2,5%,
 - Nationaldemokratische Partei Deutschlands 0,4%,
 - Ökologisch-Demokratische Partei 1,0%,
 - DIE REPUBLIKANER 0,2%,
 - Bündnis 21/RRP 0,0%,
 - Bayernpartei 0,6%,
 - PARTEI MENSCH UMWELT TIERSCHUTZ 0,7%,
 - Die Violetten - für spirituelle Politik 0,1%,
 - Bürgerrechtsbewegung Solidarität 0,0%,
 - Marxistisch-Leninistische Partei Deutschlands 0,0%,
 - Bürgerbewegung pro Deutschland 0,1%,
 - Feministische Partei DIE FRAUEN 0,1%,
 - FREIE WÄHLER Bayern 1,5%,
 - Partei der Vernunft 0,1%.

3.2 Ergebnisse in den Wahlkreisen: Zweitstimmen

In allen vier Wahlkreisen ging die Mehrheit der Stimmen an die CSU, während die SPD jeweils das zweitbeste Ergebnis erzielen konnte.

- Im **Wahlkreis 218 München-Nord** erreichte die **CSU** einen Zweitstimmenanteil von **36,8%** und lag vor der **SPD**, auf die **24,7%** der Stimmen entfielen. Die **FDP** kam auf **8,2%**, die **Grünen** auf **13,6%**, die **Linken** **4,6%** und die **AfD** auf **4,6%** der Zweitstimmen.
- Mit **39,5%** war das Ergebnis der **CSU** im **Wahlkreis 219 München-Ost** um **16,2%-Punkte** besser als das **SPD**-Zweitstimmenergebnis, das bei **23,3%** lag. Die **Grünen** erhielten **12,9%** der Zweitstimmen, gefolgt von der **FDP** mit **8,2%**. Der Zweitstimmenanteil der **Linken** lag bei **4,2%**, die **AfD** bei **4,6%**.
- Im **Wahlkreis 220 München-Süd** dominierte die **CSU** mit **37,9%** der Zweitstimmen. Die **SPD** kam auf **24,0%**, die **Grünen** auf **14,0%**. Auf die **FDP** entfielen **7,0%**, auf die **Linken** **4,8%** und auf die **AfD** **4,6%**.
- Im **Wahlkreis 221 München-West/Mitte** erhielt die **CSU** mit **37,0%**, gefolgt von der **SPD** mit **23,7%**. Die **Grünen** erreichten **15,6%** und damit ihr bestes Zweitstimmenergebnis in den Münchner Wahlkreisen. Die **FDP** kam auf **7,4%**, die **Linken** auf **4,8%** und die **AfD** auf **4,2%** der Zweitstimmen.

3.3 Ergebnis in den Wahlbezirken (auf Basis der 702 Urnenbezirke) : Zweitstimmen

- In **608 der 702 Urnenbezirke** (ohne Briefwahlbezirke) konnte die **CSU** die **Mehrheit** erzielen.
- In **85 Urnenbezirken** erreichte dies die **SPD**.
- In **2 Urnenbezirken** hatten die **CSU** und **SPD** die gleiche Anzahl an Stimmen.
- **7 der Urnenbezirke** ging mehrheitlich an die **Grünen** (allein 3 davon im 2. Stadtbezirk Ludwigsvorstadt – Isarvorstadt).

3.4 Ergebnisse der Zweitstimmen im Vergleich Deutschland, Bayern, München für die 6 größten Parteien

in %	Deutschland	Bayern	München
Wahlbeteiligung	71,5 %	70,0 %	71,2 %
CDU/CSU	41,5 %	49,3 %	37,8 %
SPD	25,7 %	20,0 %	23,9 %
FDP	4,8 %	5,1 %	7,7 %
Grüne	8,4 %	8,4 %	14,1 %
Linke	8,6 %	3,8 %	4,6 %
AfD	4,7 %	4,3 %	4,5 %

3.5 Ergebnisse der Zweitstimmen in ausgewählten Städten

Stadt	Wahlbeteiligung	CDU/CSU	SPD	FDP	GRÜNE	LINKE	AfD	Sonstige
München	71,2%	37,8%	23,9%	7,7%	14,1%	4,6%	4,5%	7,4%
Ausgewählte deutsche Städte								
Berlin	72,5%	28,5%	24,6%	3,6%	12,3%	18,5%	4,9%	7,7%
Hamburg	70,3%	32,1%	32,4%	4,8%	12,7%	8,8%	4,2%	5,0%
Dresden	74,1%	38,6%	14,9%	3,1%	9,1%	18,7%	6,9%	8,6%
Dortmund	68,1%	29,0%	39,5%	4,0%	9,6%	7,8%	4,1%	6,0%
Düsseldorf	73,3%	38,8%	28,2%	7,6%	9,6%	7,0%	4,2%	4,6%
Hannover	72,4%	31,6%	35,1%	4,5%	13,9%	7,2%	3,5%	4,2%
Stuttgart	76,7%	38,3%	21,9%	7,5%	15,8%	6,4%	4,3%	5,7%
Frankfurt a. M.	70,7%	33,7%	26,6%	7,0%	14,4%	8,5%	5,1%	4,7%
Leipzig	67,9%	34,6%	18,7%	3,0%	9,2%	21,9%	5,6%	7,0%
Ausgewählte bayerische Städte								
Nürnberg	66,9%	37,1%	27,7%	4,9%	10,9%	6,6%	4,6%	8,2%
Augsburg	64,1%	43,6%	22,2%	4,7%	10,5%	5,6%	5,4%	8,0%
Regensburg	66,4%	42,5%	20,9%	5,3%	13,2%	5,1%	4,2%	8,8%
Würzburg	69,0%	39,9%	22,8%	6,1%	14,9%	4,9%	4,1%	7,4%
Fürth	65,2%	35,9%	28,6%	4,8%	10,6%	7,0%	4,8%	8,2%
Erlangen	74,2%	36,8%	25,6%	6,0%	14,1%	5,3%	4,1%	8,0%

3.6 Die wichtigsten Ergebnisse der Wählerwanderungsanalyse auf Basis der Zweitstimme

Die Bundestagswahl 2013 wird geprägt durch folgende primäre **Wählerwanderungen**:

- **Aus Sicht der CSU:**
 - **CSU hat ausschließlich Zugewinne durch die FDP:** Mehr als 42 100 FDP-Wähler der letzten Bundestagswahl haben diesmal ihre Stimme der CSU gegeben
 - **Abgegeben** hat die CSU vor allem **an die Nichtwähler** (8 500 Stimmen) sowie an die **AfD** ca. 1 700 Wählerstimmen.
 - Die CSU hat eine **Haltequote von ca. 90%**, d.h. 90% der CSU-Wähler bei der letzten Bundestagswahl haben auch diesmal wieder die CSU gewählt.

- **Aus Sicht der SPD:**
 - **Große Zugewinne von den Grünen:** Mehr als 20 100 Stimmen haben die Grünen an die SPD abgegeben. Desweiteren hat die SPD 5 500 Wählerstimmen **von der FDP** und 3 800 Wählerstimmen **von den Linken gewonnen**.
 - Die SPD besitzt eine **Haltequote von ca. 89%**, d.h. 89% der SPD-Wähler der letzten Bundestagswahl haben auch diesmal wieder die SPD gewählt.

- **Aus Sicht der Grünen:**
 - **Grüne verlieren an alle Parteien: Die größten Verluste** der Grünen mit ca. 20 100 Wählerstimmen **an die SPD, gefolgt** von 2 900 Stimmen an die **Linken**.
 - **Die Haltequote der Grünen** liegt bei **71%**, d.h. 71% der Grünen-Wähler bei der letzten Bundestagswahl haben bei dieser Wahl wieder für die Grünen gestimmt.

- **Aus Sicht der FDP:**
 - **FDP verliert an nahezu alle Parteien:** Allein rund 42 100 Stimmen **an die CSU**, ca. 13 300 Stimmen **an die AfD**, 5 500 Stimmen **an die SPD**, ca. 4 000 Stimmen **an die sonstigen Parteien** und ca. 2 400 Stimmen **an die Nichtwähler**.
 - Die FDP konnte **nur knapp 37%** ihrer Wähler von der letzten Bundestagswahl **halten**.

- **Aus Sicht der Linken:**
 - **Die Linken** konnten bei dieser Wahl ihre **Wählerschaft nicht so recht mobilisieren:** ca. 9 100 **Linke-Wähler der letzten Bundestagswahl** haben sich **dieses Mal** der Wahl **enthalten**.
 - **Zugewinne konnten von den Grünen** verbucht (2 900 Wählerstimmen) werden.
 - **Verluste an SPD** (3 800 Wählerstimmen), **AfD** (ca. 2 600 Stimmen) und **an die Sonstigen** (3 400 Stimmen).
 - Die Linken konnte **ca. 45%** ihrer Wähler aus der letzten Bundestagswahl **halten**.

- **Aus Sicht der AfD:**
 - **Große Wanderung von der FDP zur AfD:** ca. 13 300 Wähler wechselten **von der FDP** zur AfD, ca. 6 900 Stimmen bekam die AfD von Wählern, die bei der letzten Bundestagswahl Parteien **aus dem „Pool“ der Sonstigen Parteien** gewählt haben.

Hinweis: Details zur Wählerwanderungsanalyse in Teil D des vorliegenden Wahlberichts.

Übersicht Teil B

Wahlergebnisse in den Wahlkreisen - Bundestagswahl 2013

<u>Erststimmen</u>	Seite
Ergebnistabellen	
Wahlkreise	B 2
Stadtbezirke	B 3
Stadtweites Ergebnis	
Ergebnisgrafiken Stimmenanteile, Gewinn und Verluste	B 5
Wahlkreis 218 München-Nord	
Ergebnisgrafiken Stimmenanteile, Gewinn und Verluste	B 6
Wahlkreis 219 München-Ost	
Ergebnisgrafiken Stimmenanteile, Gewinn und Verluste	B 7
Wahlkreis 220 München-Süd	
Ergebnisgrafiken Stimmenanteile, Gewinn und Verluste	B 8
Wahlkreis 221 München-West/Mitte	
Ergebnisgrafiken Stimmenanteile, Gewinn und Verluste	B 9
<u>Zweitstimmen</u>	
Ergebnistabellen	
Wahlkreise	B 10
Stadtbezirke	B 11
Stadtweites Ergebnis	
Ergebnisgrafiken Stimmenanteile, Gewinn und Verluste	B 14
Wahlkreis 218 München-Nord	
Ergebnisgrafiken Stimmenanteile, Gewinn und Verluste	B 15
Wahlkreis 219 München-Ost	
Ergebnisgrafiken Stimmenanteile, Gewinn und Verluste	B 16
Wahlkreis 220 München-Süd	
Ergebnisgrafiken Stimmenanteile, Gewinn und Verluste	B 17
Wahlkreis 221 München-West/Mitte	
Ergebnisgrafiken Stimmenanteile, Gewinn und Verluste	B 18

Bundestagswahl 2013

Erststimmen (amt. Endergebnis)

Wahlkreis	Wahlberechtigte	Wähler	Wahlbeteiligung in %	Wahlscheine	ungültige Stimmen	CSU		SPD		FDP		GRÜNE		DIE LINKE	
						absolut	in %	absolut	in %	absolut	in %	absolut	in %	absolut	in %
218	225 536	155 942	69,1	64 270	1 185	66 930	43,3	48 625	31,4	5 749	3,7	15 962	10,3	5 722	3,7
219	236 493	168 795	71,4	67 496	1 355	74 745	44,6	48 051	28,7	6 920	4,1	17 100	10,2	5 713	3,4
220	215 351	154 146	71,6	62 923	975	66 513	43,4	43 571	28,5	4 650	3,0	17 407	11,4	6 027	3,9
221	239 683	174 322	72,7	71 494	1 303	73 661	42,6	49 419	28,6	6 984	4,0	22 743	13,1	7 135	4,1
Gesamtstadt	917 063	653 205	71,2	266 183	4 818	281 849	43,5	189 666	29,3	24 303	3,8	73 212	11,3	24 597	3,8

Wahlkreis	Wahlberechtigte	Wähler	Wahlbeteiligung in %	Wahlscheine	ungültige Stimmen	PIRATEN		NPD		ÖDP		BP		BüSo	
						absolut	in %	absolut	in %	absolut	in %	absolut	in %	absolut	in %
218	225 536	155 942	69,1	64 270	1 185	4 979	3,2	1 142	0,7	2 320	1,5			228	0,2
219	236 493	168 795	71,4	67 496	1 355	3 757	2,2	1 145	0,7	2 702	1,6	2 080	1,2	249	0,2
220	215 351	154 146	71,6	62 923	975	3 950	2,6	744	0,5	2 598	1,7			138	0,1
221	239 683	174 322	72,7	71 494	1 303	4 420	2,6	996	0,6	2 796	1,6			185	0,1
Gesamtstadt	917 063	653 205	71,2	266 183	4 818	17 106	2,6	4 027	0,6	10 416	1,6	2 080	0,3	800	0,1

Wahlkreis	Wahlberechtigte	Wähler	Wahlbeteiligung in %	Wahlscheine	ungültige Stimmen	MLPD		AfD		pro Deutschland		FREIE WÄHLER		BB	
						absolut	in %	absolut	in %	absolut	in %	absolut	in %	absolut	in %
218	225 536	155 942	69,1	64 270	1 185										
219	236 493	168 795	71,4	67 496	1 355	164	0,1					2 936	1,9	4 978	3,0
220	215 351	154 146	71,6	62 923	975			4 661	3,0			2 912	1,9		
221	239 683	174 322	72,7	71 494	1 303					735	0,4	3 713	2,2	232	0,1
Gesamtstadt	917 063	653 205	71,2	266 183	4 818	164	0,0	4 661	0,7	735	0,1	14 539	2,2	232	0,0

CSU = Christlich-Soziale Union in Bayern e.V., SPD = Sozialdemokratische Partei Deutschlands, FDP = Freie Demokratische Partei, GRÜNE = BÜNDNIS 90/DIE GRÜNEN, DIE LINKE = DIE LINKE, PIRATEN = Piratenpartei Deutschland, NPD = Nationaldemokratische Partei Deutschlands, ÖDP = Ökologisch-Demokratische Partei, BP = Bayerpartei, BüSo = Bürgerrechtsbewegung Solidarität, MLPD = Marxistisch-Leninistische Partei Deutschlands, AfD = Alternative für Deutschland, pro Deutschland = Bürgerbewegung pro Deutschland, FREIE WÄHLER = FREIE WÄHLER Bayern, BB = BÜRGER-BLOCK e.V.

Bundestagswahl 2013

Erststimmen (amtl. Ergebnisse)

Stadtbezirk	Wahlberechtigte	Wähler	Wahlbeteiligung in %	Wahlscheine	ungültige Stimmen	CSU		SPD		FDP		GRÜNE		DIE LINKE		PIRATEN		NPD	
						absolut	in %	absolut	in %	absolut	in %	absolut	in %	absolut	in %	absolut	in %	absolut	in %
1	13 513	10 083	74,6	4 707	75	4 416	44,1	2 730	27,3	696	7,0	1 263	12,6	292	2,9	183	1,8	31	0,3
2	31 812	23 247	73,1	10 154	166	7 791	33,8	7 039	30,5	1 166	5,1	4 619	20,0	1 025	4,4	655	2,8	45	0,2
3	35 050	26 002	74,2	12 050	149	10 396	40,2	7 819	30,2	1 300	5,0	3 693	14,3	853	3,3	916	3,5	78	0,3
4	44 861	33 531	74,7	15 053	229	13 030	39,1	11 129	33,4	1 422	4,3	4 442	13,3	1 109	3,3	987	3,0	134	0,4
5	39 168	29 128	74,4	12 416	198	9 671	33,4	9 286	32,1	1 188	4,1	5 195	18,0	1 376	4,8	715	2,5	103	0,4
6	25 366	18 559	73,2	7 744	138	6 209	33,7	6 025	32,7	543	3,0	2 944	16,0	900	4,9	552	3,0	76	0,4
7	34 986	24 439	69,9	10 097	160	10 402	42,8	7 107	29,3	670	2,8	2 694	11,1	978	4,0	703	2,9	126	0,5
8	16 331	11 435	70,0	4 499	85	3 400	30,0	3 737	32,9	421	3,7	2 134	18,8	715	6,3	415	3,7	57	0,5
9	62 711	46 197	73,7	20 192	343	18 197	39,7	13 728	29,9	2 124	4,6	6 490	14,2	1 944	4,2	1 070	2,3	238	0,5
10	30 642	20 642	67,4	7 781	171	9 345	45,7	6 487	31,7	547	2,7	1 563	7,6	847	4,1	599	2,9	212	1,0
11	37 235	22 894	61,5	8 439	231	9 348	41,3	7 700	34,0	674	3,0	1 842	8,1	1 027	4,5	884	3,9	246	1,1
12	44 328	31 622	71,3	13 772	221	14 091	44,9	9 336	29,7	1 330	4,2	3 215	10,2	1 113	3,5	1 046	3,3	208	0,7
13	54 822	40 996	74,8	17 166	348	19 825	48,8	10 844	26,7	2 172	5,3	3 532	8,7	1 012	2,5	828	2,0	214	0,5
14	25 590	16 992	66,4	6 646	160	7 193	42,7	5 042	30,0	571	3,4	1 519	9,0	666	4,0	481	2,9	191	1,1
15	41 641	30 749	73,8	11 700	180	15 397	50,4	7 628	25,0	1 178	3,9	2 583	8,5	774	2,5	624	2,0	193	0,6
16	61 759	40 847	66,1	14 861	394	18 243	45,1	12 521	31,0	1 115	2,8	3 008	7,4	1 593	3,9	926	2,3	413	1,0
17	30 892	21 018	68,0	8 169	130	7 733	37,0	6 596	31,6	525	2,5	2 597	12,4	1 080	5,2	654	3,1	133	0,6
18	34 738	25 123	72,3	10 762	127	10 533	42,1	6 772	27,1	841	3,4	3 416	13,7	1 034	4,1	615	2,5	91	0,4
19	58 453	42 790	73,2	17 587	271	20 630	48,5	11 209	26,4	1 483	3,5	3 959	9,3	1 293	3,0	930	2,2	189	0,4
20	30 916	22 217	71,9	8 564	149	11 006	49,9	5 862	26,6	588	2,7	1 797	8,1	742	3,4	496	2,3	129	0,6
21	46 532	34 984	75,2	14 451	254	16 422	47,3	9 200	26,5	1 491	4,3	3 890	11,2	1 116	3,2	782	2,3	183	0,5
22	26 642	18 749	70,4	6 652	169	9 590	51,6	4 769	25,7	547	2,9	1 464	7,9	736	4,0	439	2,4	183	1,0
23	20 328	15 051	74,0	5 566	107	8 152	54,6	3 542	23,7	467	3,1	1 332	8,9	426	2,9	290	1,9	94	0,6
24	33 420	21 251	63,6	7 175	184	10 720	50,9	6 154	29,2	476	2,3	1 207	5,7	773	3,7	547	2,6	264	1,3
25	35 327	24 659	69,8	9 980	179	10 109	41,3	7 404	30,3	768	3,1	2 814	11,5	1 173	4,8	769	3,1	196	0,8
Gesamtstadt	917 063	653 205	71,2	266 183	4818	281 849	43,5	189 666	29,3	24 303	3,8	73 212	11,3	24 597	3,8	17 106	2,6	4 027	0,6

CSU = Christlich-Soziale Union in Bayern e.V., SPD = Sozialdemokratische Partei Deutschlands, FDP = Freie Demokratische Partei, GRÜNE = BÜNDNIS 90/DIE GRÜNEN, DIE LINKE = DIE LINKE, PIRATEN = Piratenpartei Deutschland, NPD = Nationaldemokratische Partei Deutschlands, ÖDP = Ökologisch-Demokratische Partei, BP = Bayernpartei, BüSo = Bürgerrechtsbewegung Solidarität, MLPD = Marxistisch-Leninistische Partei Deutschlands, AfD = Alternative für Deutschland, pro Deutschland = Bürgerbewegung pro Deutschland, FREIE WÄHLER = FREIE WÄHLER Bayern, BB = BÜRGER-BLOCK e.V.

Bundestagswahl 2013

Erststimmen (amtl. Ergebnisse)

Stadtbezirk	Wahlberechtigte	Wähler	Wahlbeteiligung in %	ÖDP		BP		BüSo		MLPD		AfD		pro Deutschland		FREIE WÄHLER		BB	
				absolut	in %	absolut	in %	absolut	in %	absolut	in %	absolut	in %	absolut	in %	absolut	in %	absolut	in %
1	13 513	10 083	74,6	123	1,2	53	0,5	9	0,1							212	2,1		
2	31 812	23 247	73,1	274	1,2			20	0,1					50	0,2	384	1,7	13	0,1
3	35 050	26 002	74,2	367	1,4			29	0,1	17	0,1					385	1,5		
4	44 861	33 531	74,7	468	1,4			39	0,1	27	0,1					515	1,6		
5	39 168	29 128	74,4	472	1,6	247	0,9	39	0,1							638	2,2		
6	25 366	18 559	73,2	311	1,7			14	0,1			486	2,6			361	2,0		
7	34 986	24 439	69,9	407	1,7			17	0,1			732	3,0			443	1,8		
8	16 331	11 435	70,0	169	1,5			17	0,2					53	0,5	224	2,0	8	0,1
9	62 711	46 197	73,7	830	1,8			51	0,1					176	0,4	934	2,0	72	0,2
10	30 642	20 642	67,4	356	1,7			41	0,2	17	0,1					457	2,2		
11	37 235	22 894	61,5	355	1,6			41	0,2	65	0,3					481	2,1		
12	44 328	31 622	71,3	432	1,4			40	0,1	21	0,1					569	1,8		
13	54 822	40 996	74,8	739	1,8	415	1,0	41	0,1							1 026	2,5		
14	25 590	16 992	66,4	247	1,5	328	2,0	50	0,3							544	3,2		
15	41 641	30 749	73,8	474	1,6	399	1,3	47	0,2							1 272	4,2		
16	61 759	40 847	66,1	647	1,6	638	1,6	63	0,2							1 286	3,2		
17	30 892	21 018	68,0	366	1,8			17	0,1			712	3,4			475	2,3		
18	34 738	25 123	72,3	495	2,0			18	0,1			691	2,8			490	2,0		
19	58 453	42 790	73,2	659	1,6			54	0,1			1 379	3,2			734	1,7		
20	30 916	22 217	71,9	360	1,6			18	0,1			661	3,0			409	1,9		
21	46 532	34 984	75,2	695	2,0			33	0,1					131	0,4	730	2,1	57	0,2
22	26 642	18 749	70,4	267	1,4			23	0,1					101	0,5	435	2,3	26	0,1
23	20 328	15 051	74,0	179	1,2			10	0,1					85	0,6	348	2,3	19	0,1
24	33 420	21 251	63,6	342	1,6			38	0,2	17	0,1					529	2,5		
25	35 327	24 659	69,8	382	1,6			31	0,1					139	0,6	658	2,7	37	0,2
Gesamtstadt	917 063	653 205	71,2	10 416	1,6	2 080	0,3	800	0,1	164	0,0	4 661	0,7	735	0,1	14 539	2,2	232	0,0

CSU = Christlich-Soziale Union in Bayern e.V., SPD = Sozialdemokratische Partei Deutschlands, FDP = Freie Demokratische Partei, GRÜNE = BÜNDNIS 90/DIE GRÜNEN, DIE LINKE = DIE LINKE, PIRATEN = Piratenpartei Deutschland, NPD = Nationaldemokratische Partei Deutschlands, ÖDP = Ökologisch-Demokratische Partei, BP = Bayernpartei, BüSo = Bürgerrechtsbewegung Solidarität, MLPD = Marxistisch-Leninistische Partei Deutschlands, AfD = Alternative für Deutschland, pro Deutschland = Bürgerbewegung pro Deutschland, FREIE WÄHLER = FREIE WÄHLER Bayern, BB = BÜRGER-BLOCK e.V.

Wahlergebnisse in den Wahlkreisen - Bundestagswahl 2013

Erststimmen - Amtliches Endergebnis

Stand der Daten:

24.09.2013 um 12:10 Uhr

Stadtgebiet München

Stimmenanteile Bundestagswahl 2013

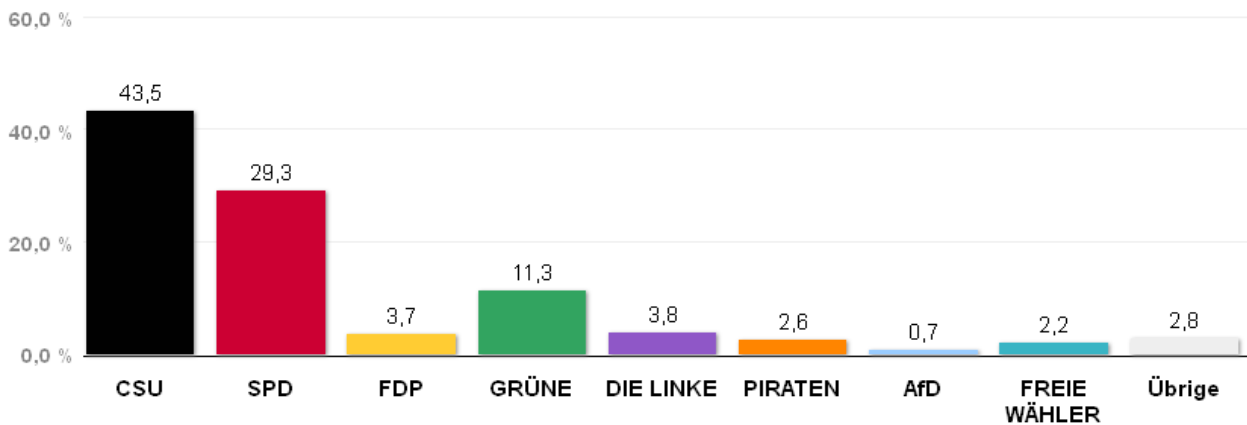

Quelle: LH München, Kreisverwaltungsreferat- Wahlamt.

Gewinn und Verlust gegenüber der Bundestagswahl 2009

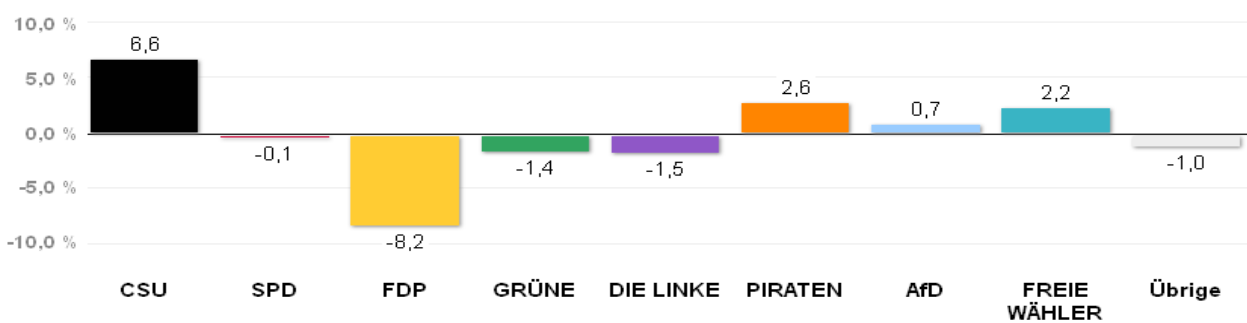

Quelle: LH München, Kreisverwaltungsreferat- Wahlamt.

Wahlergebnisse in den Wahlkreisen - Bundestagswahl 2013

Erststimmen - Amtliches Endergebnis

Stand der Daten:

24.09.2013 um 12:10 Uhr

Wahlkreis 218 München-Nord

Stimmenanteile Bundestagswahl 2013

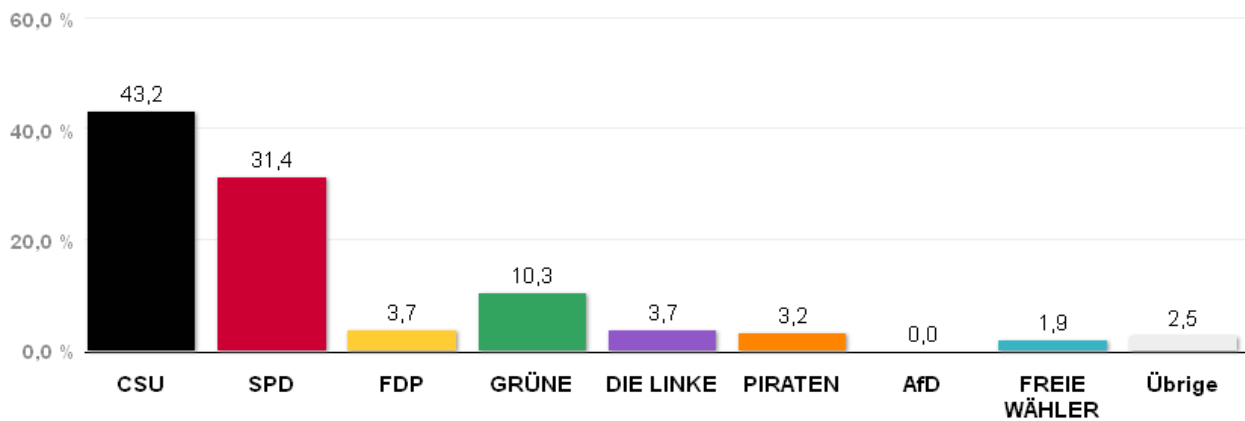

Quelle: LH München, Kreisverwaltungsreferat- Wahlamt.

Gewinn und Verlust gegenüber der Bundestagswahl 2009

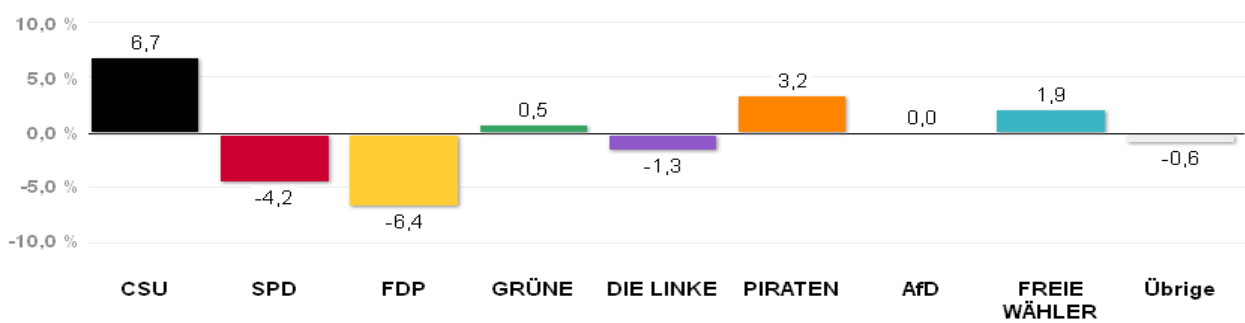

Quelle: LH München, Kreisverwaltungsreferat- Wahlamt.

Wahlergebnisse in den Wahlkreisen - Bundestagswahl 2013

Erststimmen - Amtliches Endergebnis

Stand der Daten:

24.09.2013 um 12:10 Uhr

Wahlkreis 219 München-Ost

Stimmenanteile Bundestagswahl 2013

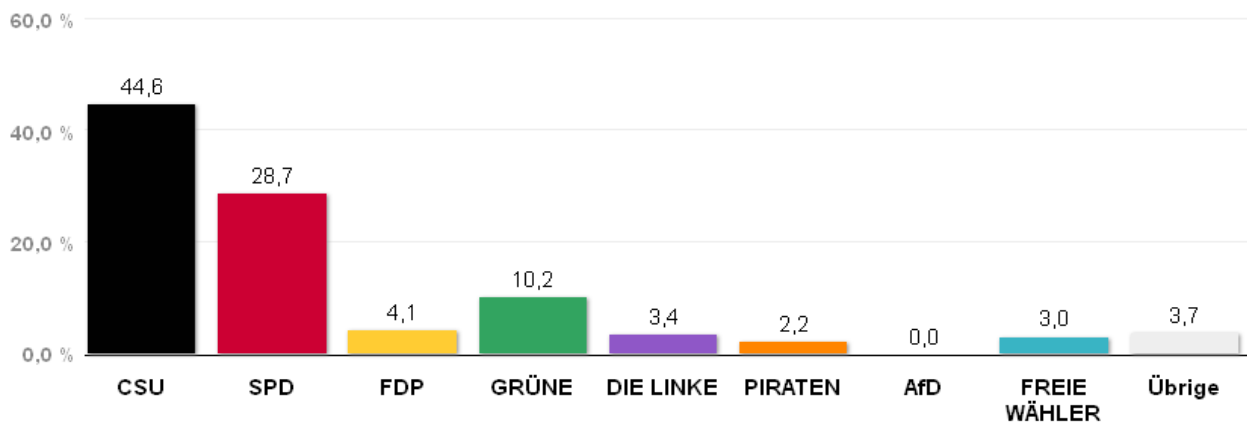

Quelle: LH München, Kreisverwaltungsreferat- Wahlamt.

Gewinn und Verlust gegenüber der Bundestagswahl 2009

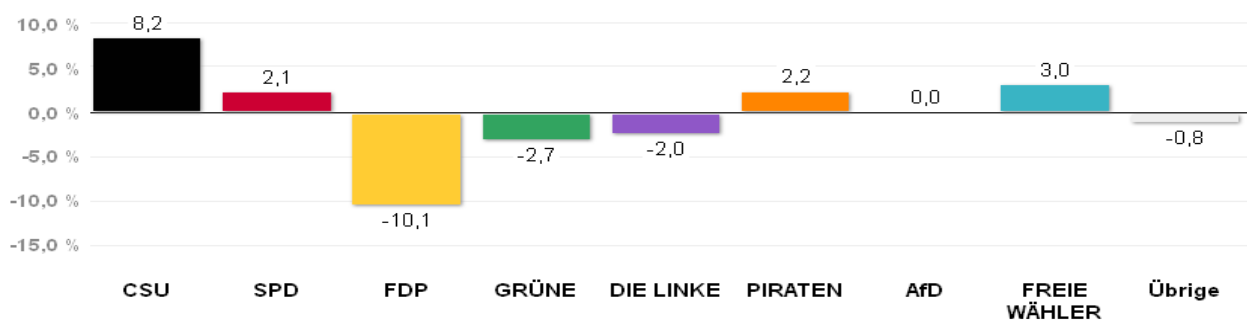

Quelle: LH München, Kreisverwaltungsreferat- Wahlamt.

Wahlergebnisse in den Wahlkreisen - Bundestagswahl 2013

Erststimmen - Amtliches Endergebnis

Stand der Daten:

24.09.2013 um 12:10 Uhr

Wahlkreis 220 München-Süd

Stimmenanteile Bundestagswahl 2013

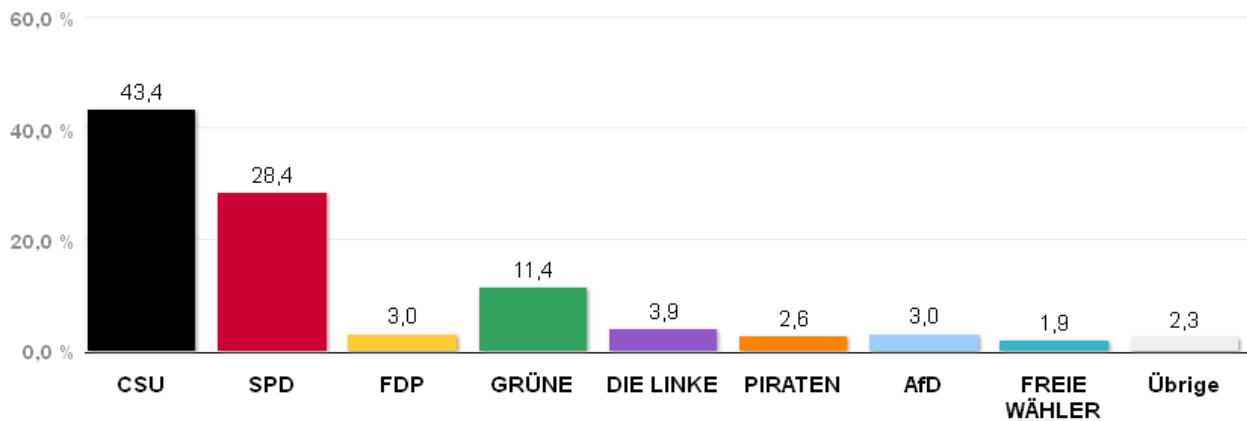

Quelle: LH München, Kreisverwaltungsreferat- Wahlamt.

Gewinn und Verlust gegenüber der Bundestagswahl 2009

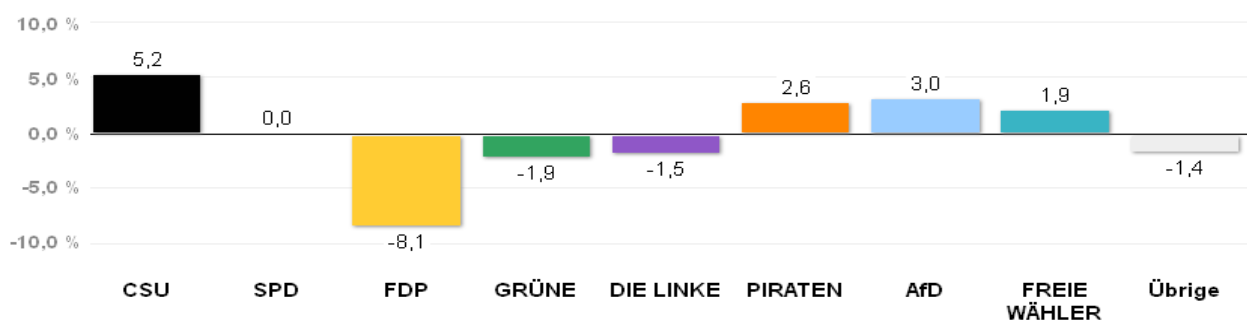

Quelle: LH München, Kreisverwaltungsreferat- Wahlamt.

Wahlergebnisse in den Wahlkreisen - Bundestagswahl 2013

Erststimmen - Amtliches Endergebnis

Stand der Daten:

24.09.2013 um 12:10 Uhr

Wahlkreis 221 München-West/Mitte

Stimmenanteile Bundestagswahl 2013

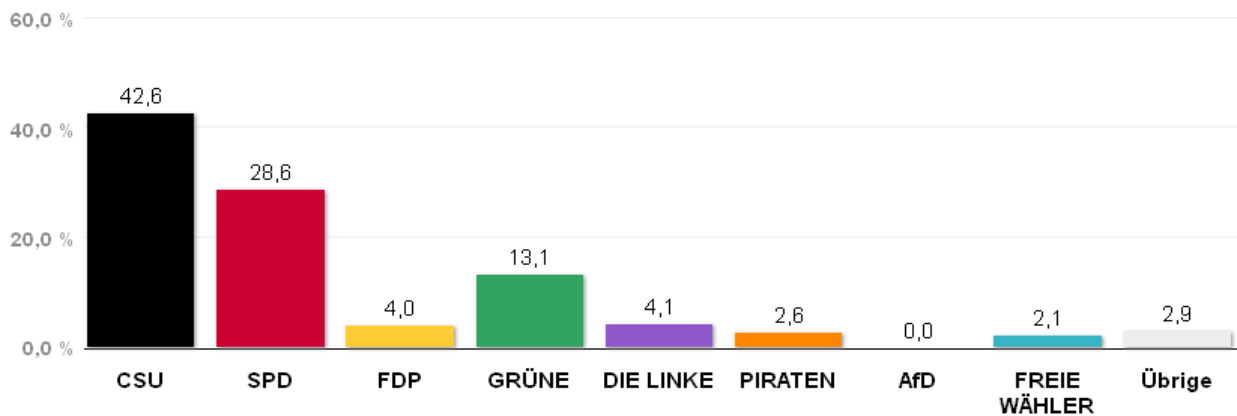

Quelle: LH München, Kreisverwaltungsreferat- Wahlamt.

Gewinn und Verlust gegenüber der Bundestagswahl 2009

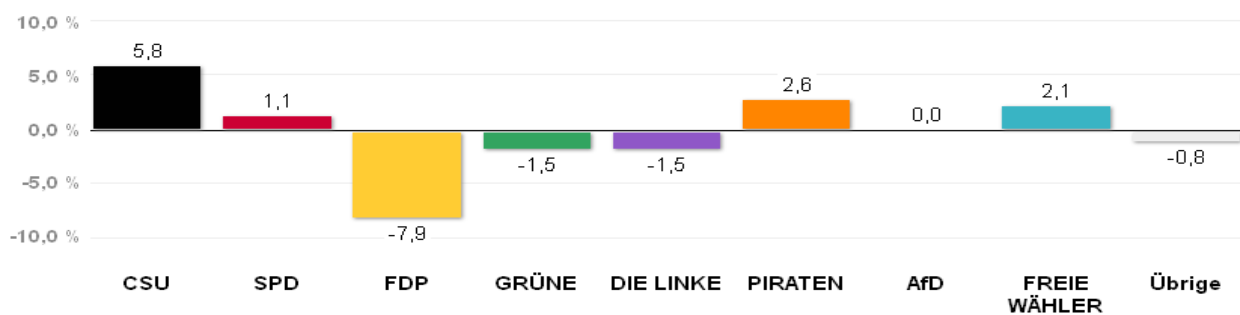

Quelle: LH München, Kreisverwaltungsreferat- Wahlamt.

Bundestagswahl 2013

Zweitstimmen (amtl. Endergebnis)

Wahlkreis	Wahlberechtigte	Wähler	Wahlbeteiligung in %	Wahlscheine	ungültige Stimmen	CSU		SPD		FDP		GRÜNE		DIE LINKE		PIRATEN	
						absolut	in %	absolut	in %	absolut	in %	absolut	in %	absolut	in %	absolut	in %
218	225 536	155 942	69,1	64 270	698	57 100	36,8	38 350	24,7	12 778	8,2	21 174	13,6	7 088	4,6	4 223	2,7
219	236 493	168 795	71,4	67 496	753	66 349	39,5	39 187	23,3	13 775	8,2	21 719	12,9	7 131	4,2	3 814	2,3
220	215 351	154 146	71,6	62 923	749	58 097	37,9	36 877	24,0	10 727	7,0	21 440	14,0	7 341	4,8	4 003	2,6
221	239 683	174 322	72,7	71 494	789	64 221	37,0	41 108	23,7	12 850	7,4	27 068	15,6	8 312	4,8	4 313	2,5
Gesamtstadt	917 063	653 205	71,2	266 183	2 989	245 767	37,8	155 522	23,9	50 130	7,7	91 401	14,1	29 872	4,6	16 353	2,5

Wahlkreis	Wahlberechtigte	Wähler	Wahlbeteiligung in %	NPD		ÖDP		REP		Bündnis 21/RRP		BP		Tierschutzpartei		DIE VIOLETTEN	
				absolut	in %	absolut	in %	absolut	in %	absolut	in %	absolut	in %	absolut	in %	absolut	in %
218	225 536	155 942	69,1	654	0,4	1 544	1,0	262	0,2	42	0,0	900	0,6	1 071	0,7	209	0,1
219	236 493	168 795	71,4	621	0,4	1 575	0,9	297	0,2	47	0,0	1 235	0,7	1 124	0,7	210	0,1
220	215 351	154 146	71,6	632	0,4	1 418	0,9	283	0,2	46	0,0	1 088	0,7	1 092	0,7	224	0,2
221	239 683	174 322	72,7	643	0,4	1 770	1,0	272	0,2	51	0,0	1 002	0,6	1 219	0,7	249	0,1
Gesamtstadt	917 063	653 205	71,2	2 550	0,4	6 307	1,0	1 114	0,2	186	0,0	4 225	0,7	4 506	0,7	892	0,1

Wahlkreis	Wahlberechtigte	Wähler	Wahlbeteiligung in %	BüSo		MLPD		AfD		pro Deutschland		DIE FRAUEN		FREIE WÄHLER		PARTEI DER VERNUNFT	
				absolut	in %	absolut	in %	absolut	in %	absolut	in %	absolut	in %	absolut	in %	absolut	in %
218	225 536	155 942	69,1	56	0,0	60	0,0	7 106	4,6	110	0,1	196	0,1	2 193	1,4	128	0,1
219	236 493	168 795	71,4	45	0,0	41	0,0	7 807	4,7	113	0,1	206	0,1	2 600	1,6	146	0,1
220	215 351	154 146	71,6	49	0,0	42	0,0	7 082	4,6	82	0,1	256	0,2	2 493	1,6	125	0,1
221	239 683	174 322	72,7	60	0,0	125	0,1	7 249	4,2	201	0,1	291	0,2	2 387	1,4	142	0,1
Gesamtstadt	917 063	653 205	71,2	210	0,0	268	0,0	29 244	4,5	506	0,1	949	0,2	9 673	1,5	541	0,1

CSU = Christlich-Soziale Union in Bayern e.V., SPD = Sozialdemokratische Partei Deutschlands, FDP = Freie Demokratische Partei, GRÜNE = BÜNDNIS 90/DIE GRÜNEN, DIE LINKE = DIE LINKE, PIRATEN = Piratenpartei Deutschland, NPD = Nationaldemokratische Partei Deutschlands, ÖDP = Ökologisch-Demokratische Partei, REP = DIE REPUBLIKANER, Bündnis 21/RRP = Bündnis 21/RRP, BP = Bayernpartei, Tierschutzpartei = PARTEI MENSCH UMWELT TIERSCHUTZ, DIE VIOLETTEN = Die Violetten - für spirituelle Politik, BüSo = Bürgerrechtsbewegung Solidarität, MLPD = Marxistisch-Leninistische Partei Deutschlands, AfD = Alternative für Deutschland, pro Deutschland = Bürgerbewegung pro Deutschland, DIE FRAUEN = Feministische Partei DIE FRAUEN, FREIE WÄHLER = FREIE WÄHLER Bayern, PARTEI DER VERNUNFT = Partei der Vernunft.

Bundestagswahl 2013

Zweitstimmen (amtl. Ergebnisse)

Stadtbezirk	Wahlberechtigte	Wähler	Wahlbeteiligung in %	Wahlscheine	ungültige Stimmen	CSU		SPD		FDP		GRÜNE		DIE LINKE		PIRATEN		NPD	
						absolut	in %	absolut	in %	absolut	in %	absolut	in %	absolut	in %	absolut	in %	absolut	in %
1	13 513	10 083	74,6	4 707	35	3 709	36,9	2 088	20,8	1 361	13,5	1 603	16,0	374	3,7	228	2,3	14	0,1
2	31 812	23 247	73,1	10 154	91	6 694	28,9	5 510	23,8	2 113	9,1	5 334	23,0	1 299	5,6	683	3,0	24	0,1
3	35 050	26 002	74,2	12 050	81	8 696	33,6	5 957	23,0	2 761	10,7	4 689	18,1	1 110	4,3	773	3,0	39	0,2
4	44 861	33 531	74,7	15 053	110	10 961	32,8	8 468	25,3	3 190	9,5	5 812	17,4	1 447	4,3	871	2,6	76	0,2
5	39 168	29 128	74,4	12 416	112	8 617	29,7	7 163	24,7	2 288	7,9	6 361	21,9	1 628	5,6	820	2,8	40	0,1
6	25 366	18 559	73,2	7 744	111	5 596	30,3	4 698	25,5	1 069	5,8	3 756	20,4	1 134	6,2	561	3,0	63	0,3
7	34 986	24 439	69,9	10 097	118	9 217	37,9	6 084	25,0	1 534	6,3	3 267	13,4	1 220	5,0	688	2,8	100	0,4
8	16 331	11 435	70,0	4 499	55	2 941	25,8	2 891	25,4	718	6,3	2 604	22,9	884	7,8	400	3,5	39	0,3
9	62 711	46 197	73,7	20 192	199	15 724	34,2	11 259	24,5	3 776	8,2	7 705	16,8	2 327	5,1	1 166	2,5	154	0,3
10	30 642	20 642	67,4	7 781	83	8 164	39,7	5 252	25,6	1 218	5,9	2 117	10,3	1 012	4,9	530	2,6	116	0,6
11	37 235	22 894	61,5	8 439	140	8 136	35,8	6 234	27,4	1 322	5,8	2 599	11,4	1 258	5,5	739	3,3	144	0,6
12	44 328	31 622	71,3	13 772	137	11 746	37,3	7 332	23,3	3 136	10,0	4 283	13,6	1 365	4,3	860	2,7	104	0,3
13	54 822	40 996	74,8	17 166	152	17 161	42,0	8 868	21,7	4 378	10,7	4 467	10,9	1 326	3,3	783	1,9	106	0,3
14	25 590	16 992	66,4	6 646	94	6 493	38,4	4 173	24,7	1 036	6,1	1 948	11,5	826	4,9	459	2,7	102	0,6
15	41 641	30 749	73,8	11 700	121	13 932	45,5	6 379	20,8	2 467	8,1	3 332	10,9	963	3,1	618	2,0	108	0,4
16	61 759	40 847	66,1	14 861	239	16 437	40,5	10 516	25,9	2 245	5,5	4 008	9,9	2 014	5,0	906	2,2	251	0,6
17	30 892	21 018	68,0	8 169	93	6 904	33,0	5 439	26,0	1 075	5,1	3 280	15,7	1 284	6,1	703	3,4	110	0,5
18	34 738	25 123	72,3	10 762	79	9 034	36,1	5 694	22,7	2 010	8,0	4 113	16,4	1 201	4,8	616	2,5	80	0,3
19	58 453	42 790	73,2	17 587	215	17 747	41,7	9 753	22,9	3 551	8,3	4 780	11,2	1 583	3,7	946	2,2	169	0,4
20	30 916	22 217	71,9	8 564	133	9 599	43,5	5 209	23,6	1 488	6,7	2 244	10,2	919	4,2	489	2,2	110	0,5
21	46 532	34 984	75,2	14 451	156	14 330	41,2	7 802	22,4	2 807	8,1	4 750	13,6	1 246	3,6	716	2,1	123	0,4
22	26 642	18 749	70,4	6 652	89	8 407	45,1	4 277	22,9	1 080	5,8	1 762	9,4	799	4,3	358	1,9	119	0,6
23	20 328	15 051	74,0	5 566	76	7 215	48,2	3 086	20,6	1 005	6,7	1 519	10,1	478	3,2	283	1,9	54	0,4
24	33 420	21 251	63,6	7 175	147	9 397	44,5	5 107	24,2	1 151	5,5	1 674	7,9	896	4,3	450	2,1	175	0,8
25	35 327	24 659	69,8	9 980	123	8 910	36,3	6 283	25,6	1 351	5,5	3 394	13,8	1 279	5,2	707	2,9	130	0,5
Gesamtstadt	917 063	653 205	71,2	266 183	2 989	245 767	37,8	155 522	23,9	50 130	7,7	91 401	14,1	29 872	4,6	16 353	2,5	2 550	0,4

CSU = Christlich-Soziale Union in Bayern e.V., SPD = Sozialdemokratische Partei Deutschlands, FDP = Freie Demokratische Partei, GRÜNE = BÜNDNIS 90/DIE GRÜNEN, DIE LINKE = DIE LINKE, PIRATEN = Piratenpartei Deutschland, NPD = Nationaldemokratische Partei Deutschlands, ODP = Ökologisch-Demokratische Partei, REP = DIE REPUBLIKANER, Bündnis 21/RRP, BP = Bayerpartei, Tierschutzpartei = PARTEI MENSCH UMWELT TIERSCHUTZ, DIE VIOLETTEN = Die Violetten - für spirituelle Politik, BüSo = Bürgerrechtsbewegung Solidarität, MLPD = Marxistisch-Leninistische Partei Deutschlands, AfD = Alternative für Deutschland, pro Deutschland = Bürgerbewegung pro Deutschland, DIE FRAUEN = Feministische Partei DIE FRAUEN, FREIE WÄHLER = FREIE WÄHLER Bayern, PARTEI DER VERNUNFT = Partei der Vernunft.

Bundestagswahl 2013

Zweitstimmen (amtl. Ergebnisse)

Stadtbezirk	Wahlberechtigte	Wähler	Wahlbeteiligung in %	Wahlscheine	ungültige Stimmen	ÖDP		REP		Bündnis 21/RRP		BP		Tierschutzpartei		DIE VIOLETTEN		BüSo	
						absolut	in %	absolut	in %	absolut	in %	absolut	in %	absolut	in %	absolut	in %	absolut	in %
1	13 513	10 083	74,6	4 707	35	63	0,6	6	0,1	2	0,0	29	0,3	43	0,4	15	0,2	3	0,0
2	31 812	23 247	73,1	10 154	91	166	0,7	11	0,1	1	0,0	75	0,3	139	0,6	32	0,1	4	0,0
3	35 050	26 002	74,2	12 050	81	248	1,0	14	0,1	4	0,0	80	0,3	157	0,6	41	0,2	10	0,0
4	44 861	33 531	74,7	15 053	110	325	1,0	16	0,1	5	0,0	130	0,4	194	0,6	49	0,2	8	0,0
5	39 168	29 128	74,4	12 416	112	277	1,0	20	0,1	2	0,0	133	0,5	175	0,6	38	0,1	6	0,0
6	25 366	18 559	73,2	7 744	111	187	1,0	25	0,1	6	0,0	100	0,5	109	0,6	33	0,2	6	0,0
7	34 986	24 439	69,9	10 097	118	225	0,9	47	0,2	11	0,1	209	0,9	153	0,6	42	0,2	3	0,0
8	16 331	11 435	70,0	4 499	55	111	1,0	22	0,2	6	0,1	77	0,7	89	0,8	19	0,2	3	0,0
9	62 711	46 197	73,7	20 192	199	530	1,2	54	0,1	13	0,0	228	0,5	293	0,6	78	0,2	14	0,0
10	30 642	20 642	67,4	7 781	83	251	1,2	63	0,3	8	0,0	183	0,9	175	0,9	28	0,1	11	0,1
11	37 235	22 894	61,5	8 439	140	244	1,1	62	0,3	12	0,1	157	0,7	182	0,8	17	0,1	12	0,1
12	44 328	31 622	71,3	13 772	137	262	0,8	36	0,1	7	0,0	147	0,5	204	0,7	44	0,1	6	0,0
13	54 822	40 996	74,8	17 166	152	422	1,0	51	0,1	9	0,0	243	0,6	259	0,6	40	0,1	10	0,0
14	25 590	16 992	66,4	6 646	94	165	1,0	47	0,3	5	0,0	223	1,3	148	0,9	24	0,1	8	0,1
15	41 641	30 749	73,8	11 700	121	279	0,9	63	0,2	7	0,0	207	0,7	180	0,6	41	0,1	8	0,0
16	61 759	40 847	66,1	14 861	239	369	0,9	110	0,3	22	0,1	400	1,0	319	0,8	52	0,1	10	0,0
17	30 892	21 018	68,0	8 169	93	176	0,8	66	0,3	6	0,0	197	0,9	173	0,8	42	0,2	6	0,0
18	34 738	25 123	72,3	10 762	79	257	1,0	45	0,2	6	0,0	174	0,7	188	0,8	39	0,2	11	0,0
19	58 453	42 790	73,2	17 587	215	374	0,9	69	0,2	9	0,0	251	0,6	307	0,7	43	0,1	18	0,0
20	30 916	22 217	71,9	8 564	133	199	0,9	31	0,1	8	0,0	157	0,7	162	0,7	25	0,1	5	0,0
21	46 532	34 984	75,2	14 451	156	439	1,3	53	0,2	5	0,0	182	0,5	202	0,6	44	0,1	15	0,0
22	26 642	18 749	70,4	6 652	89	154	0,8	55	0,3	10	0,1	167	0,9	159	0,9	25	0,1	8	0,0
23	20 328	15 051	74,0	5 566	76	123	0,8	26	0,2	3	0,0	105	0,7	119	0,8	20	0,1	1	0,0
24	33 420	21 251	63,6	7 175	147	214	1,0	71	0,3	6	0,0	203	1,0	159	0,8	30	0,1	9	0,0
25	35 327	24 659	69,8	9 980	123	247	1,0	51	0,2	13	0,1	168	0,7	218	0,9	31	0,1	15	0,1
Gesamtstadt	917 063	653 205	71,2	266 183	2 989	6 307	1,0	1 114	0,2	186	0,0	4 225	0,7	4 506	0,7	892	0,1	210	0,0

CSU = Christlich-Soziale Union in Bayern e.V., SPD = Sozialdemokratische Partei Deutschlands, FDP = Freie Demokratische Partei, GRÜNE = BÜNDNIS 90/DIE GRÜNEN, DIE LINKE = DIE LINKE, PIRATEN = Piratenpartei Deutschland, NPD = Nationaldemokratische Partei Deutschlands, ÖDP = Ökologisch-Demokratische Partei, REP = DIE REPUBLIKANER, Bündnis 21/RRP = Bündnis 21/RRP, BP = Bayernpartei, Tierschutzpartei = PARTEI MENSCH UMWELT TIERSCHUTZ, DIE VIOLETTEN = Die Violetten - für spirituelle Politik, BüSo = Bürgerrechtsbewegung Solidarität, MLPD = Marxistisch-Leninistische Partei Deutschlands, AfD = Alternative für Deutschland, pro Deutschland = Bürgerbewegung pro Deutschland, DIE FRAUEN = Feministische Partei DIE FRAUEN, FREIE WÄHLER = FREIE WÄHLER Bayern, PARTEI DER VERNUNFT = Partei der Vernunft.

Bundestagswahl 2013

Zweitstimmen (amtli. Ergebnisse)

Stadtbezirk	Wahlberechtigte	Wähler	Wahlbeteiligung in %	Wahlscheine	ungültige Stimmen	MLPD		AfD		pro Deutschland		DIE FRAUEN		FREIE WÄHLER		PARTEI DER VERNUNFT	
						absolut	in %	absolut	in %	absolut	in %	absolut	in %	absolut	in %	absolut	in %
1	13 513	10 083	74,6	4 707	35	1	0,0	412	4,1	3	0,0	7	0,1	82	0,8	5	0,1
2	31 812	23 247	73,1	10 154	91	6	0,0	766	3,3	9	0,0	24	0,1	251	1,1	15	0,1
3	35 050	26 002	74,2	12 050	81	8	0,0	980	3,8	6	0,0	29	0,1	298	1,2	21	0,1
4	44 861	33 531	74,7	15 053	110	11	0,0	1 407	4,2	17	0,1	32	0,1	382	1,1	20	0,1
5	39 168	29 128	74,4	12 416	112	5	0,0	1 042	3,6	12	0,0	40	0,1	328	1,1	21	0,1
6	25 366	18 559	73,2	7 744	111	7	0,0	739	4,0	11	0,1	35	0,2	296	1,6	17	0,1
7	34 986	24 439	69,9	10 097	118	1	0,0	1 095	4,5	17	0,1	36	0,2	352	1,5	20	0,1
8	16 331	11 435	70,0	4 499	55	4	0,0	381	3,4	20	0,2	20	0,2	139	1,2	12	0,1
9	62 711	46 197	73,7	20 192	199	52	0,1	1 861	4,1	48	0,1	96	0,2	585	1,3	35	0,1
10	30 642	20 642	67,4	7 781	83	4	0,0	1 010	4,9	26	0,1	28	0,1	341	1,7	22	0,1
11	37 235	22 894	61,5	8 439	140	26	0,1	1 164	5,1	26	0,1	36	0,2	358	1,6	26	0,1
12	44 328	31 622	71,3	13 772	137	6	0,0	1 480	4,7	17	0,1	37	0,1	389	1,2	24	0,1
13	54 822	40 996	74,8	17 166	152	6	0,0	2 109	5,2	21	0,1	41	0,1	519	1,3	25	0,1
14	25 590	16 992	66,4	6 646	94	0	0,0	848	5,0	14	0,1	26	0,2	322	1,9	31	0,2
15	41 641	30 749	73,8	11 700	121	8	0,0	1 383	4,5	26	0,1	31	0,1	572	1,9	24	0,1
16	61 759	40 847	66,1	14 861	239	21	0,1	2 013	5,0	37	0,1	61	0,2	777	1,9	40	0,1
17	30 892	21 018	68,0	8 169	93	18	0,1	955	4,6	6	0,0	32	0,2	424	2,0	29	0,1
18	34 738	25 123	72,3	10 762	79	8	0,0	1 089	4,4	19	0,1	47	0,2	397	1,6	16	0,1
19	58 453	42 790	73,2	17 587	215	2	0,0	2 188	5,1	21	0,1	77	0,2	663	1,6	24	0,1
20	30 916	22 217	71,9	8 564	133	6	0,0	1 016	4,6	8	0,0	29	0,1	361	1,6	19	0,1
21	46 532	34 984	75,2	14 451	156	7	0,0	1 535	4,4	33	0,1	46	0,1	468	1,3	25	0,1
22	26 642	18 749	70,4	6 652	89	3	0,0	895	4,8	26	0,1	39	0,2	301	1,6	16	0,1
23	20 328	15 051	74,0	5 566	76	47	0,3	607	4,1	29	0,2	19	0,1	224	1,5	12	0,1
24	33 420	21 251	63,6	7 175	147	5	0,0	1 065	5,1	18	0,1	34	0,2	425	2,0	15	0,1
25	35 327	24 659	69,8	9 980	123	6	0,0	1 204	4,9	36	0,2	47	0,2	419	1,7	27	0,1
Gesamtstadt	917 063	653 205	71,2	266 183	2 989	268	0,0	29 244	4,5	506	0,1	949	0,2	9 673	1,5	541	0,1

CSU = Christlich-Soziale Union in Bayern e.V., SPD = Sozialdemokratische Partei Deutschlands, FDP = Freie Demokratische Partei, GRÜNE = BÜNDNIS 90/DIE GRÜNEN, DIE LINKE = DIE LINKE, PIRATEN = Piratenpartei Deutschland, NPD = Nationaldemokratische Partei Deutschlands, ÖDP = Ökologisch-Demokratische Partei, REP = DIE REPUBLIKANER, Bündnis 21/RRP = Bündnis 21/RRP, BP = Bayernpartei, Tierschutzpartei = PARTEI MENSCH UMWELT TIERSCHUTZ, DIE VIOLETTEN = Die Violettten - für spirituelle Politik, BüSo = Bürgerrechtsbewegung Solidarität, MLPD = Marxistisch-Leninistische Partei Deutschlands, AfD = Alternative für Deutschland, pro Deutschland = Bürgerbewegung pro Deutschland, DIE FRAUEN = Feministische Partei DIE FRAUEN, FREIE WÄHLER = FREIE WÄHLER Bayern, PARTEI DER VERNUNFT = Partei der Vernunft.

Wahlergebnisse in den Wahlkreisen - Bundestagswahl 2013

Zweitstimmen - Amtliches Endergebnis

Stand der Daten:
24.09.2013 um 12:10 Uhr

Stadtgebiet München

Stimmenanteile Bundestagswahl 2013

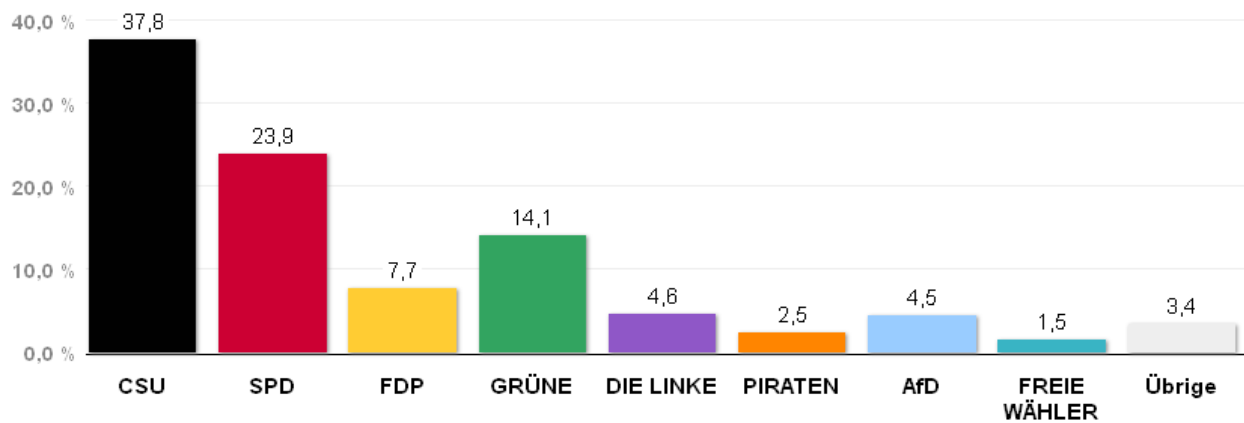

Quelle: LH München, Kreisverwaltungsreferat- Wahlamt.

Gewinn und Verlust gegenüber der Bundestagswahl 2009

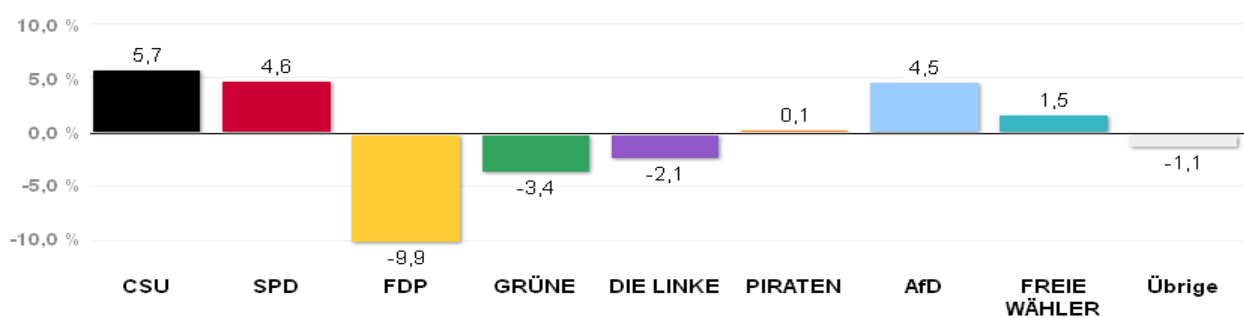

Quelle: LH München, Kreisverwaltungsreferat- Wahlamt.

Wahlergebnisse in den Wahlkreisen - Bundestagswahl 2013

Zweitstimmen - Amtliches Endergebnis

Stand der Daten:

24.09.2013 um 12:10 Uhr

Wahlkreis 218 München-Nord

Stimmenanteile Bundestagswahl 2013

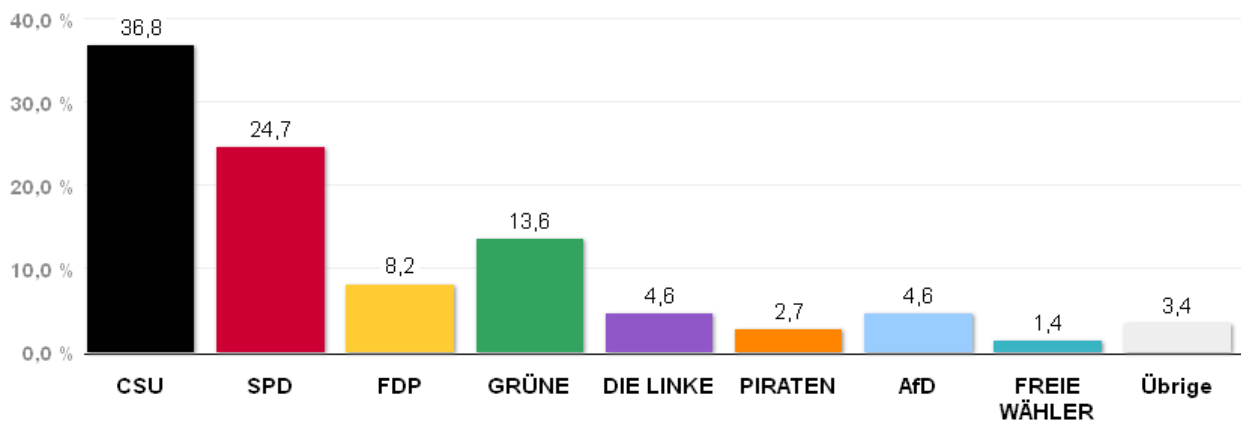

Quelle: LH München, Kreisverwaltungsreferat- Wahlamt.

Gewinn und Verlust gegenüber der Bundestagswahl 2009

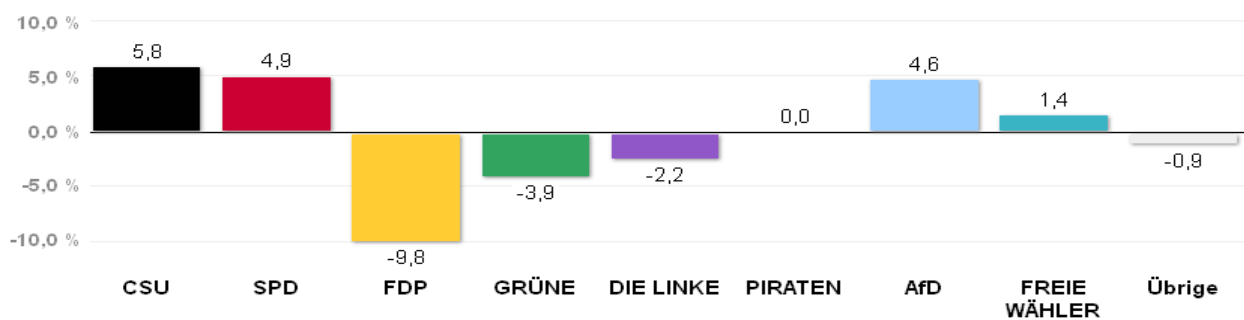

Quelle: LH München, Kreisverwaltungsreferat- Wahlamt.

Wahlergebnisse in den Wahlkreisen - Bundestagswahl 2013

Zweitstimmen - Amtliches Endergebnis

Stand der Daten:

24.09.2013 um 12:10 Uhr

Wahlkreis 219 München-Ost

Stimmenanteile Bundestagswahl 2013

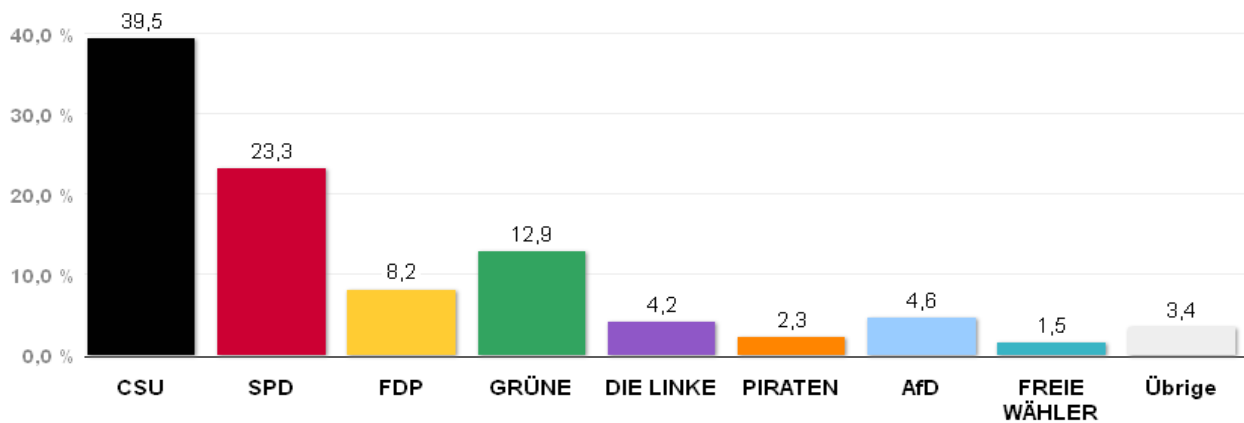

Quelle: LH München, Kreisverwaltungsreferat- Wahlamt.

Gewinn und Verlust gegenüber der Bundestagswahl 2009

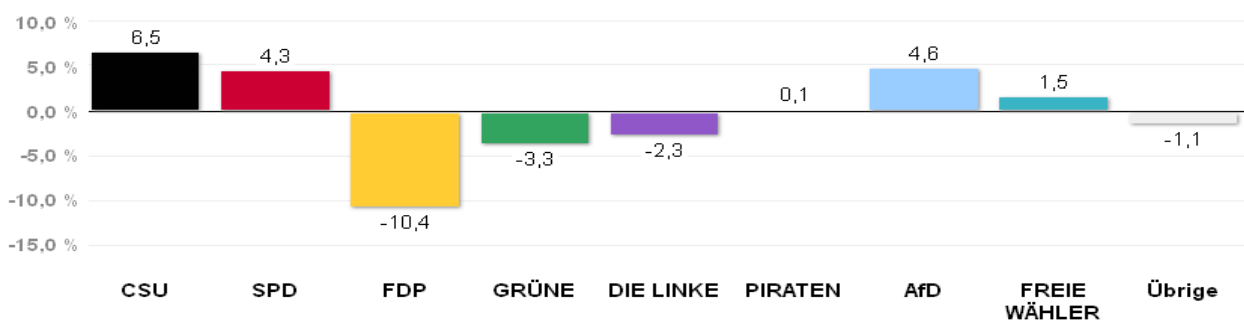

Quelle: LH München, Kreisverwaltungsreferat- Wahlamt.

Wahlergebnisse in den Wahlkreisen - Bundestagswahl 2013

Zweitstimmen - Amtliches Endergebnis

Stand der Daten:

24.09.2013 um 12:10 Uhr

Wahlkreis 220 München-Süd

Stimmenanteile Bundestagswahl 2013

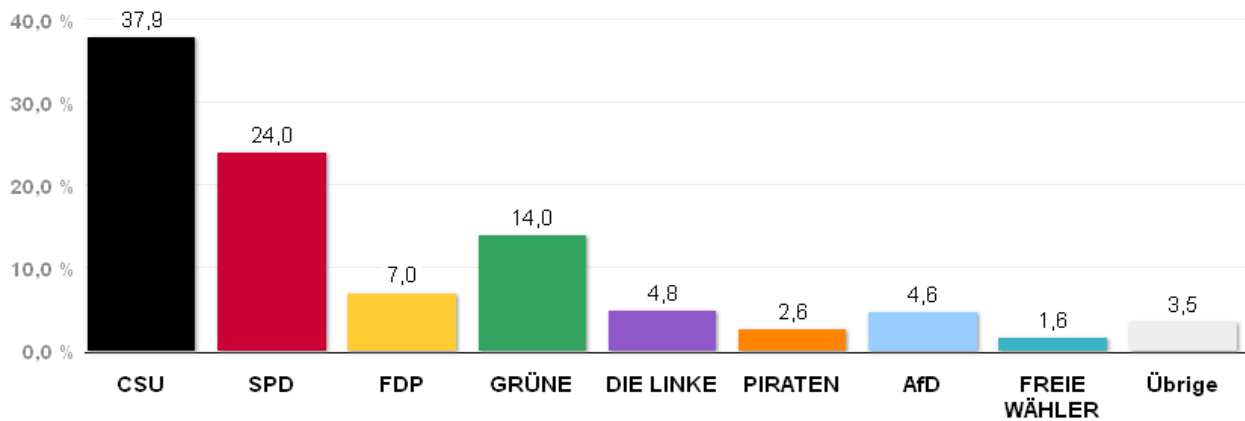

Quelle: LH München, Kreisverwaltungsreferat- Wahlamt.

Gewinn und Verlust gegenüber der Bundestagswahl 2009

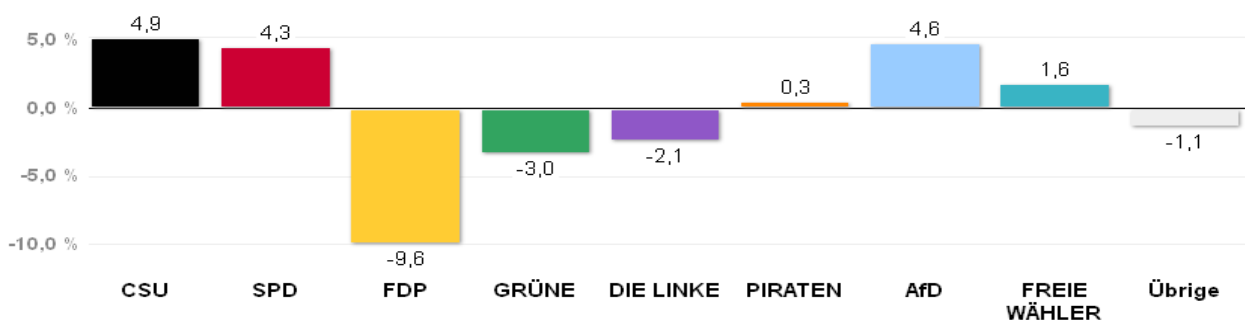

Quelle: LH München, Kreisverwaltungsreferat- Wahlamt.

Wahlergebnisse in den Wahlkreisen - Bundestagswahl 2013

Zweitstimmen - Amtliches Endergebnis

Stand der Daten:

24.09.2013 um 12:10 Uhr

Wahlkreis 221 München-West/Mitte

Stimmenanteile Bundestagswahl 2013

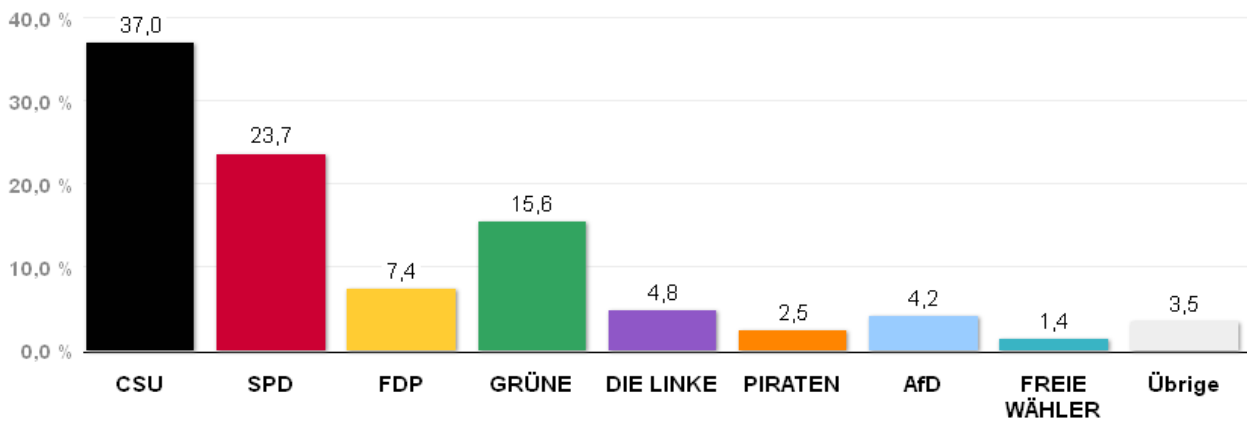

Quelle: LH München, Kreisverwaltungsreferat- Wahlamt.

Gewinn und Verlust gegenüber der Bundestagswahl 2009

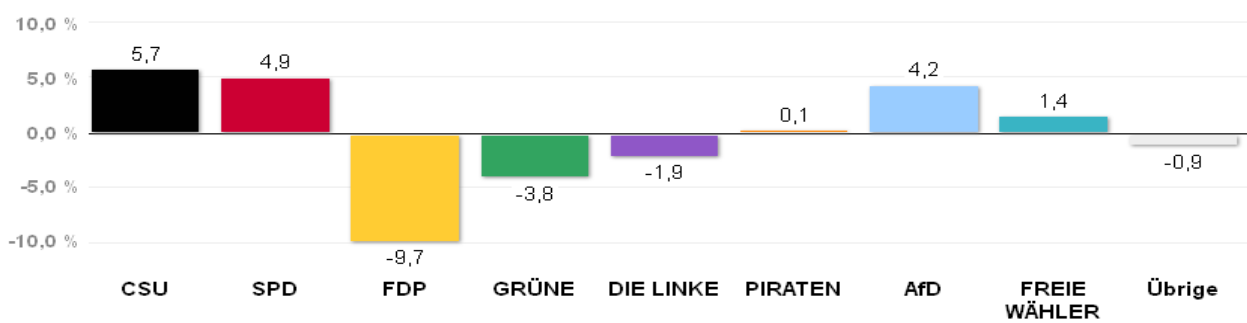

Quelle: LH München, Kreisverwaltungsreferat- Wahlamt.

Übersicht Teil C

Thematische Karten - Bundestagswahl 2013

<u>Erststimmen</u>	Seite
Wahlbeteiligung	
Stadtbezirke	C 2
Wahlbezirke (ohne Briefwähler)	C 2
Mehrheiten	
Stadtbezirke	C 3
Wahlbezirke (ohne Briefwähler)	C 3
CSU: Anteile, Hochburgen	
Wahlbezirke (ohne Briefwähler).....	C 4
SPD: Anteile, Hochburgen	
Wahlbezirke (ohne Briefwähler).....	C 5
GRÜNE: Anteile, Hochburgen	
Wahlbezirke (ohne Briefwähler).....	C 6
FDP: Anteile, Hochburgen	
Wahlbezirke (ohne Briefwähler).....	C 7
DIE LINKE: Anteile, Hochburgen	
Wahlbezirke (ohne Briefwähler).....	C 8
AfD: Anteile, Hochburgen	
Wahlbezirke (ohne Briefwähler).....	C 9
<u>Zweitstimmen</u>	
Wahlbeteiligung	
Stadtbezirke	C 10
Wahlbezirke (ohne Briefwähler)	C 10
Mehrheiten	
Stadtbezirke	C 11
Wahlbezirke (ohne Briefwähler)	C 11
CSU: Anteile, Hochburgen	
Wahlbezirke (ohne Briefwähler).....	C 12
SPD: Anteile, Hochburgen	
Wahlbezirke (ohne Briefwähler).....	C 13
GRÜNE: Anteile, Hochburgen	
Wahlbezirke (ohne Briefwähler).....	C 14
FDP: Anteile, Hochburgen	
Wahlbezirke (ohne Briefwähler).....	C 15
DIE LINKE: Anteile, Hochburgen	
Wahlbezirke (ohne Briefwähler).....	C 16
AfD: Anteile, Hochburgen	
Wahlbezirke (ohne Briefwähler).....	C 17

Thematische Karten – Bundestagswahl 2013

Erststimmen – Amtliches Endergebnis

Wahlbeteiligung – Stadtbezirke

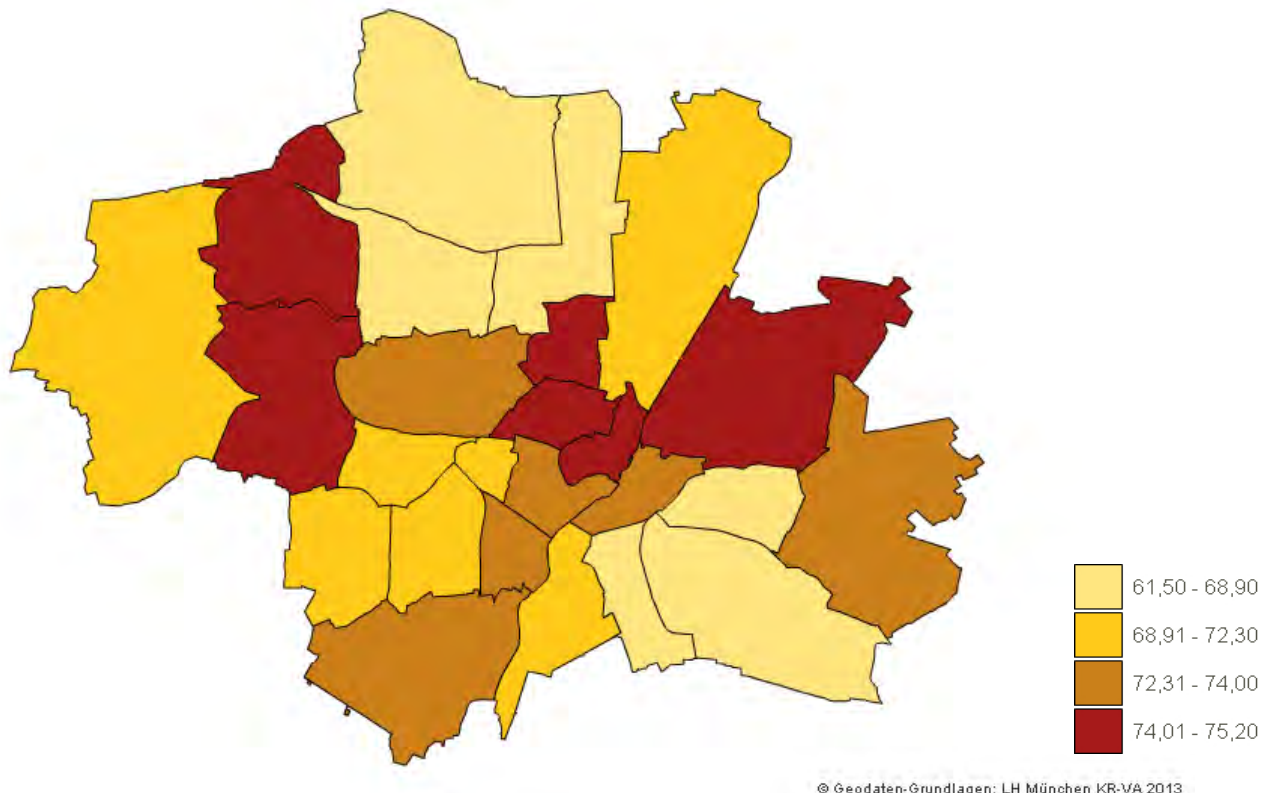

Wahlbeteiligung – Wahlbezirke

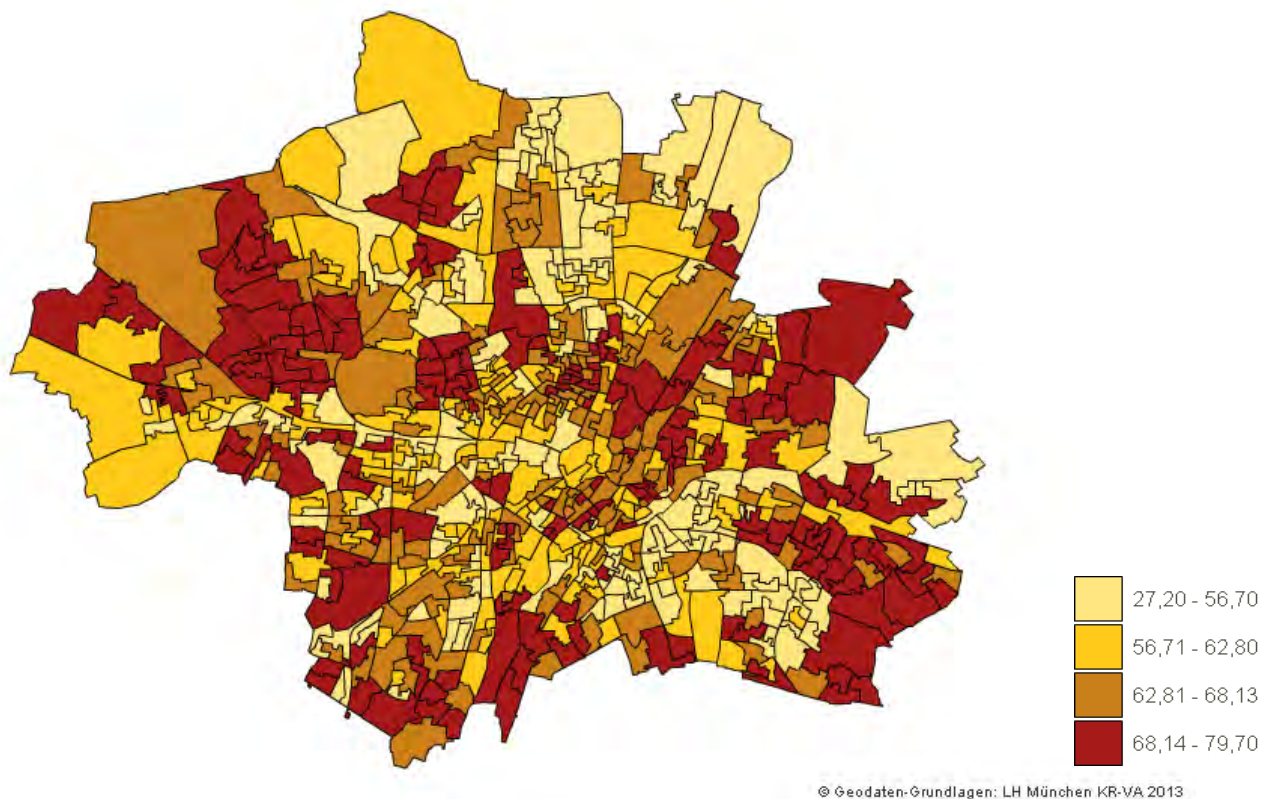

Thematische Karten – Bundestagswahl 2013

Erststimmen – Amtliches Endergebnis

Mehrheiten – Stadtbezirke



© Geodaten-Grundlagen: LH München KR-VA 2013

© Statistisches Amt, Direktorium, Landeshauptstadt München

Thematische Karten – Bundestagswahl 2013

Erststimmen – Amtliches Endergebnis

CSU – Anteile – Wahlbezirke



© Geodaten-Grundlagen: LH München KR-VA 2013

CSU – Hochburgen – Wahlbezirke

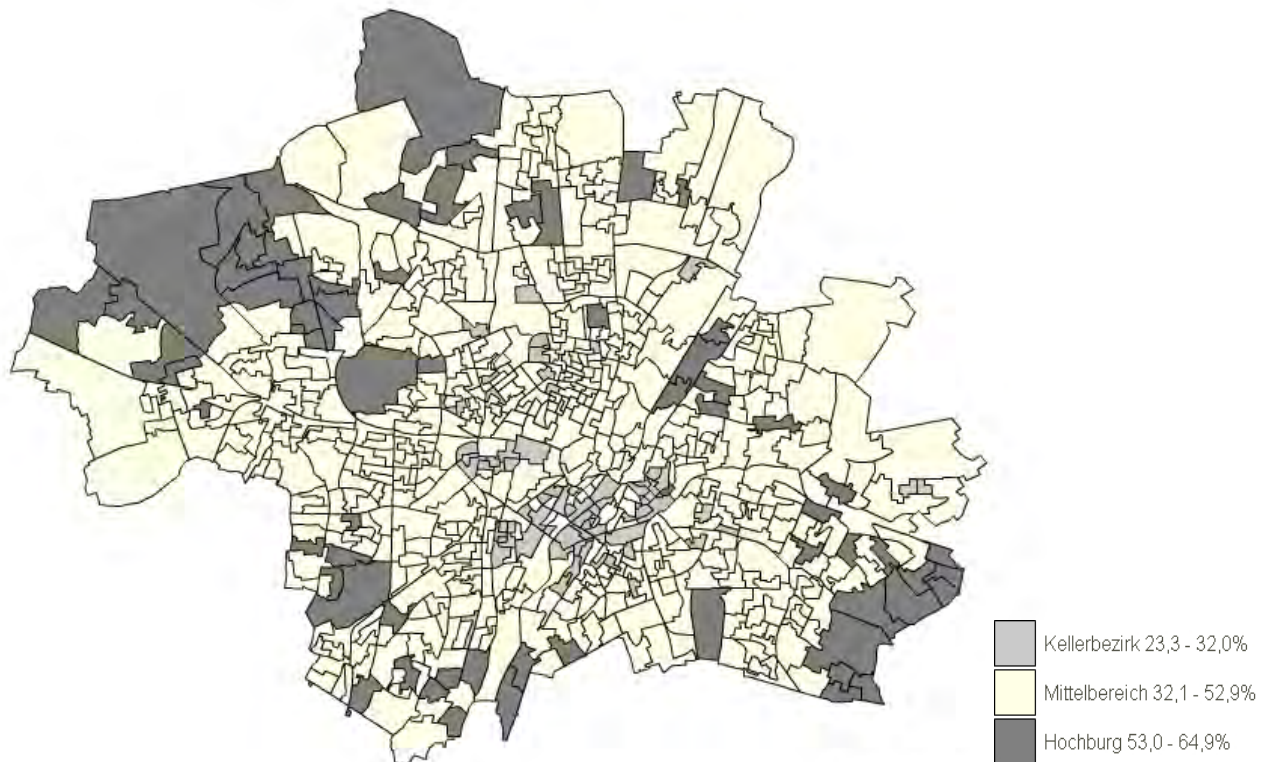

© Geodaten-Grundlagen: LH München KR-VA 2013

© Statistisches Amt, Direktorium, Landeshauptstadt München

Thematische Karten – Bundestagswahl 2013

Erststimmen – Amtliches Endergebnis

SPD – Anteile – Wahlbezirke

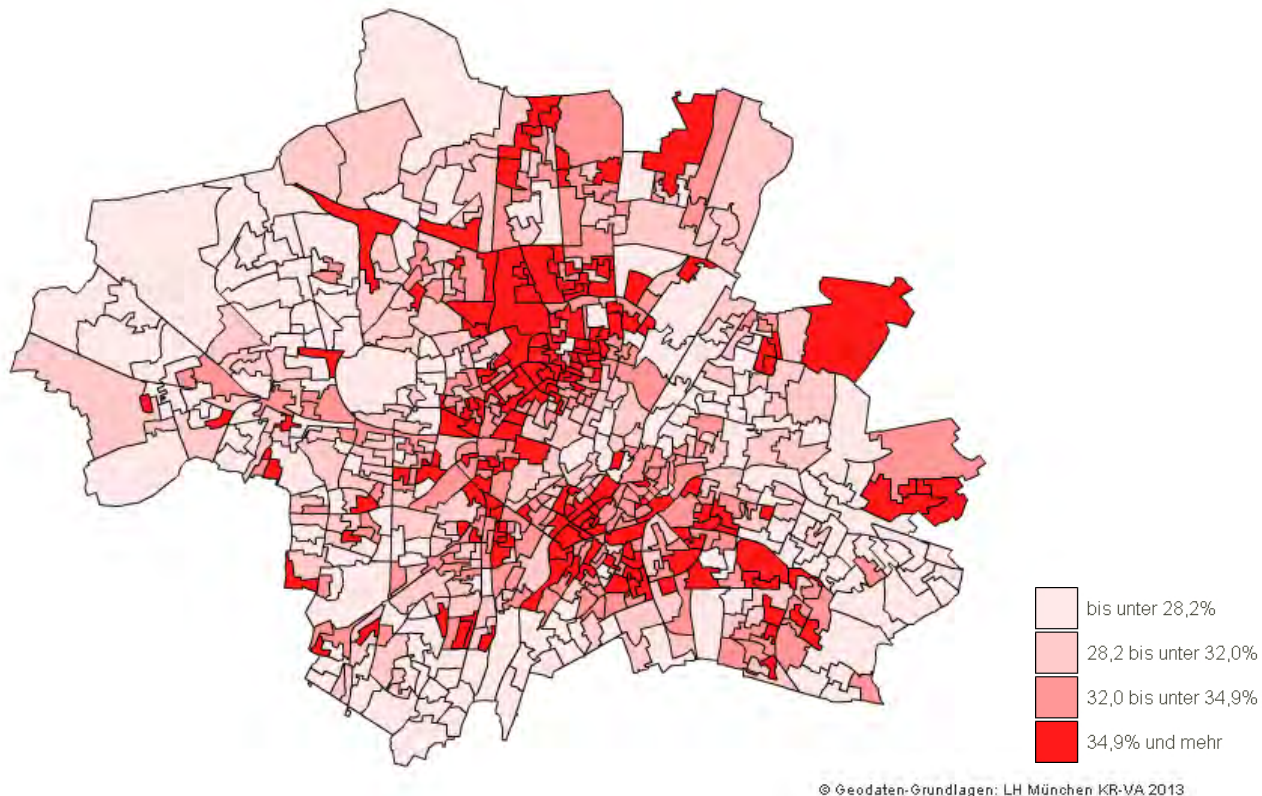

SPD – Hochburgen – Wahlbezirke

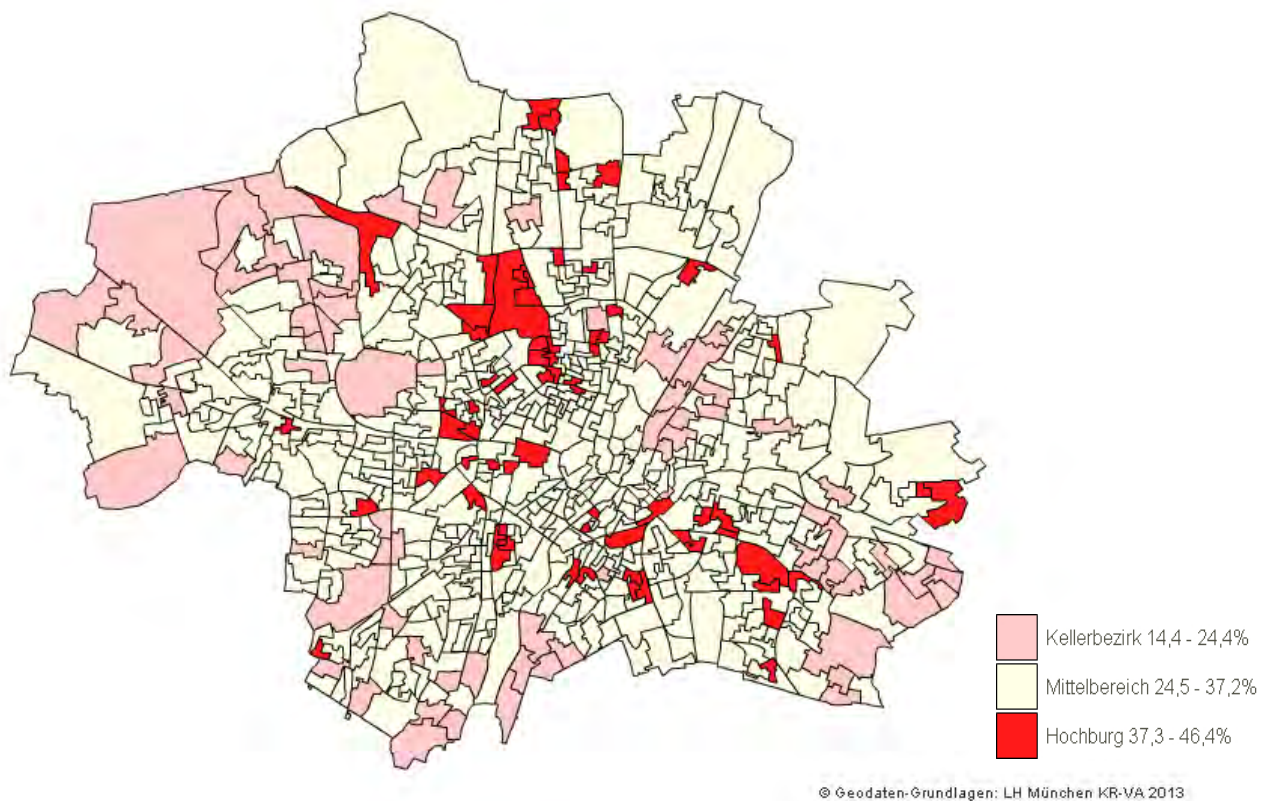

Thematische Karten – Bundestagswahl 2013

Erststimmen – Amtliches Endergebnis

Grüne – Anteile – Wahlbezirke

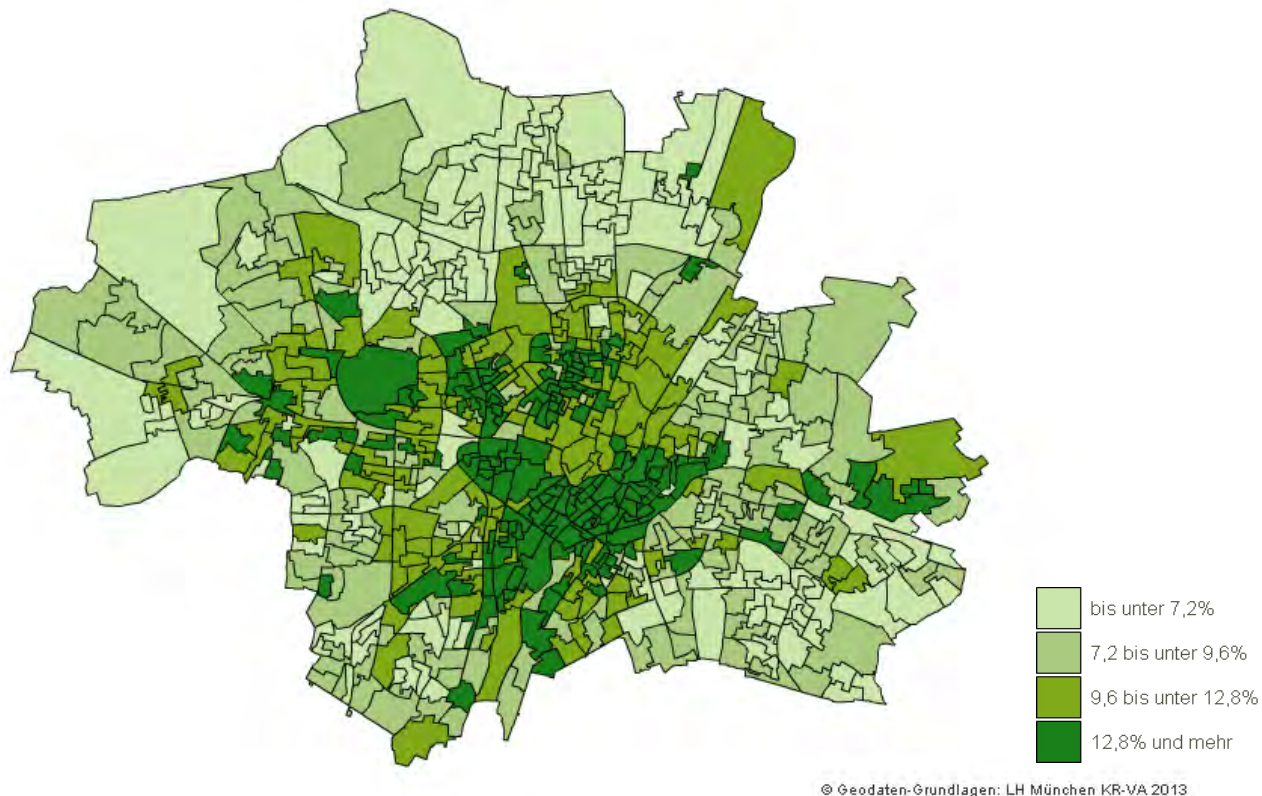

Grüne – Hochburgen – Wahlbezirke

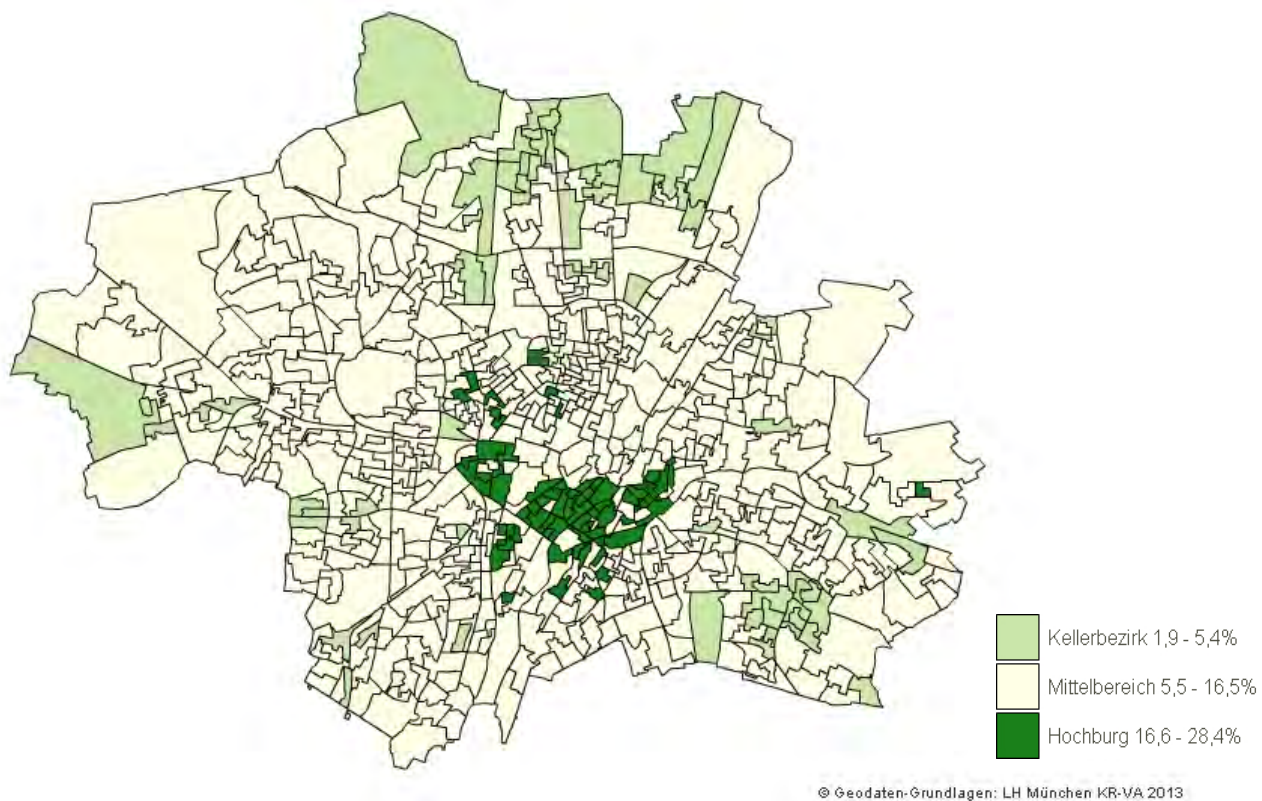

Thematische Karten – Bundestagswahl 2013

Erststimmen – Amtliches Endergebnis

FDP – Anteile – Wahlbezirke

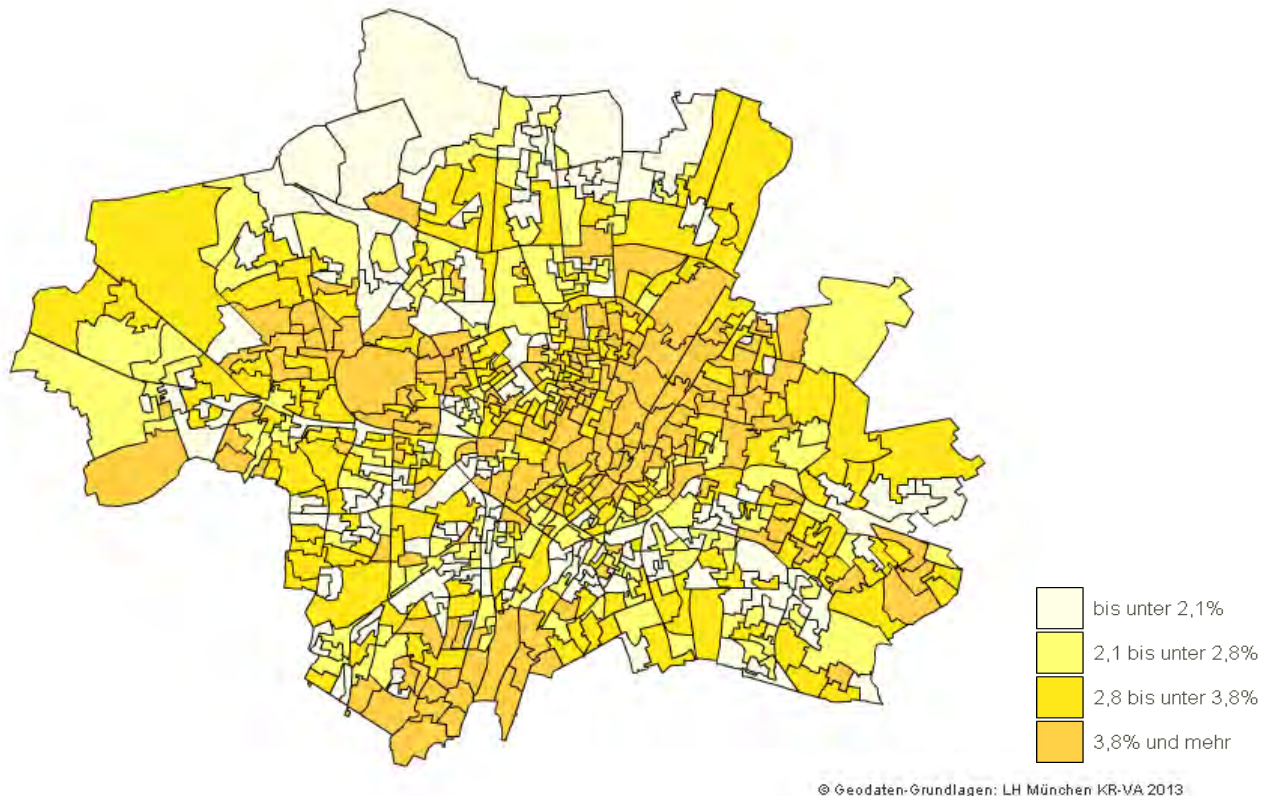

FDP – Hochburgen – Wahlbezirke

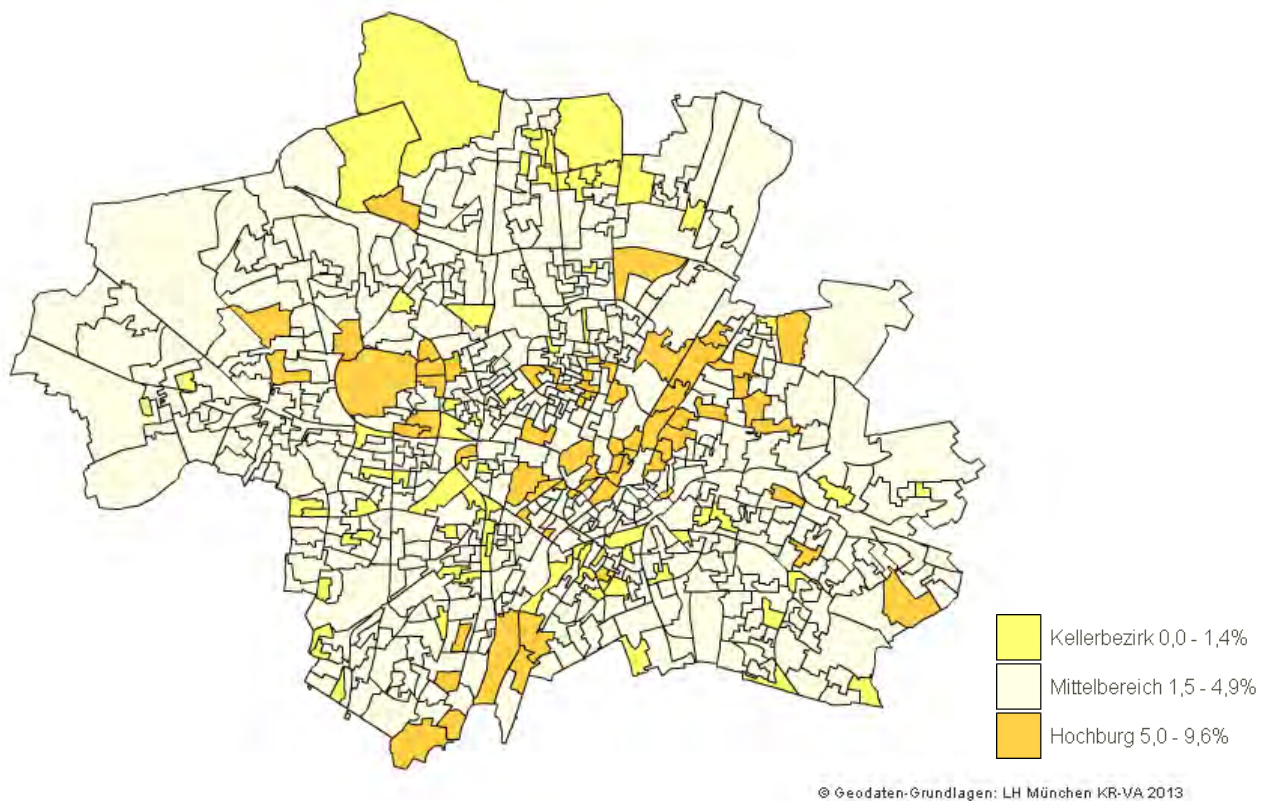

Thematische Karten – Bundestagswahl 2013

Erststimmen – Amtliches Endergebnis

Linke – Anteile – Wahlbezirke



Linke – Hochburgen – Wahlbezirke

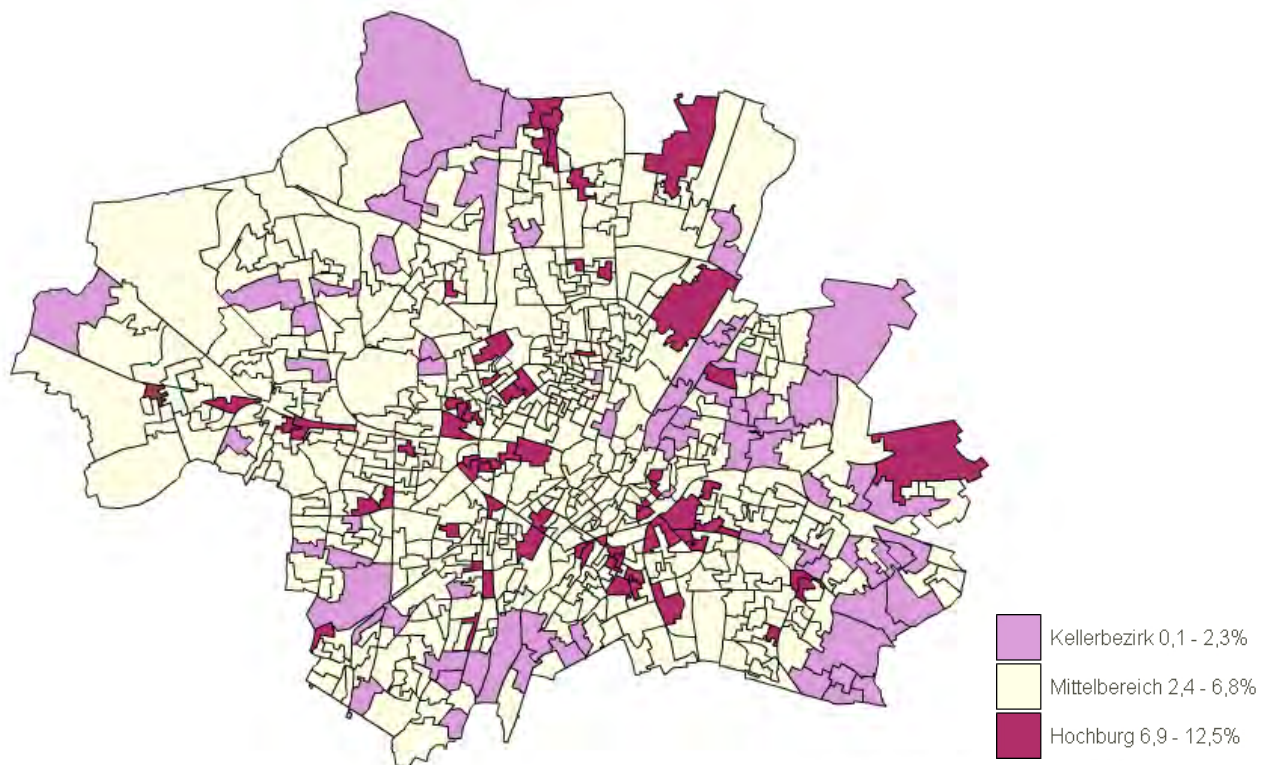

Thematische Karten – Bundestagswahl 2013

Erststimmen – Amtliches Endergebnis

AfD – Anteile – Wahlbezirke

Die AfD ist bei der Erststimme nur im Wahlkreis 220 München - Süd angetreten.

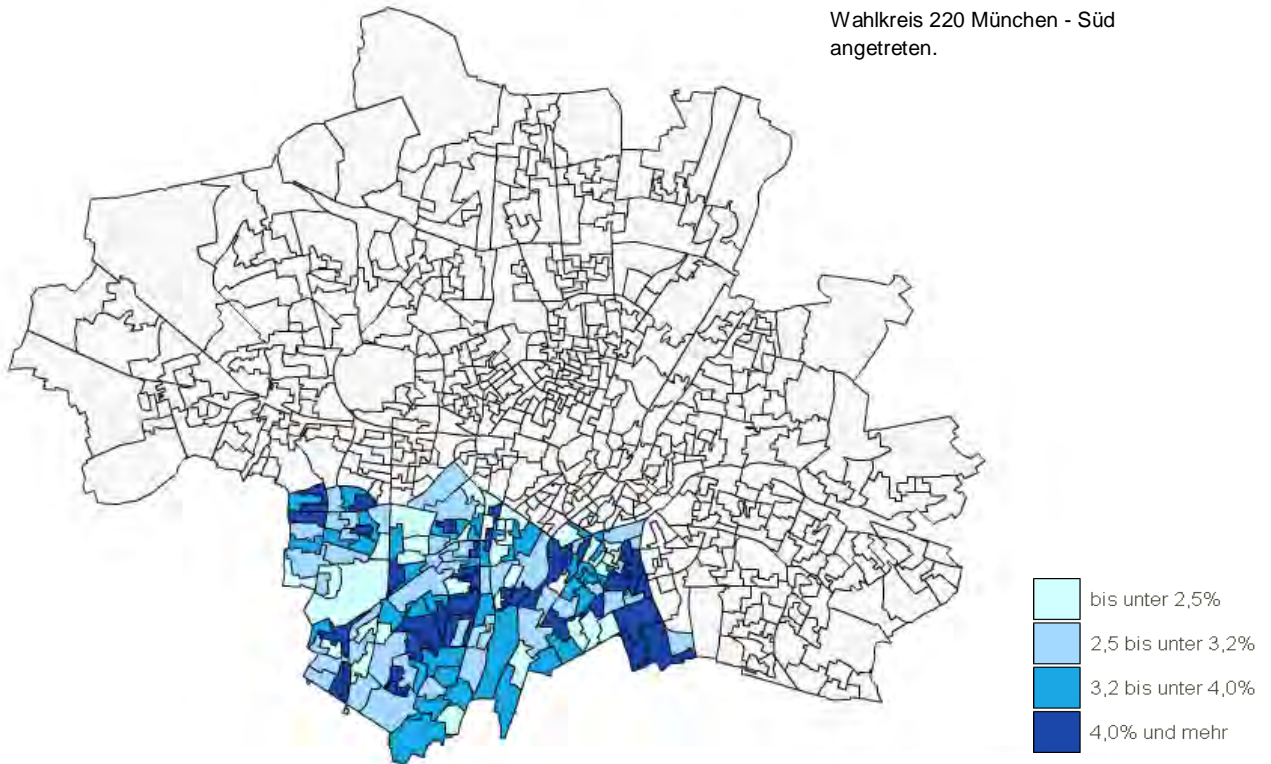

© Geodaten-Grundlagen: LH München KR-VA 2013

AfD – Hochburgen – Wahlbezirke

Die AfD ist bei der Erststimme nur im Wahlkreis 220 München - Süd angetreten.

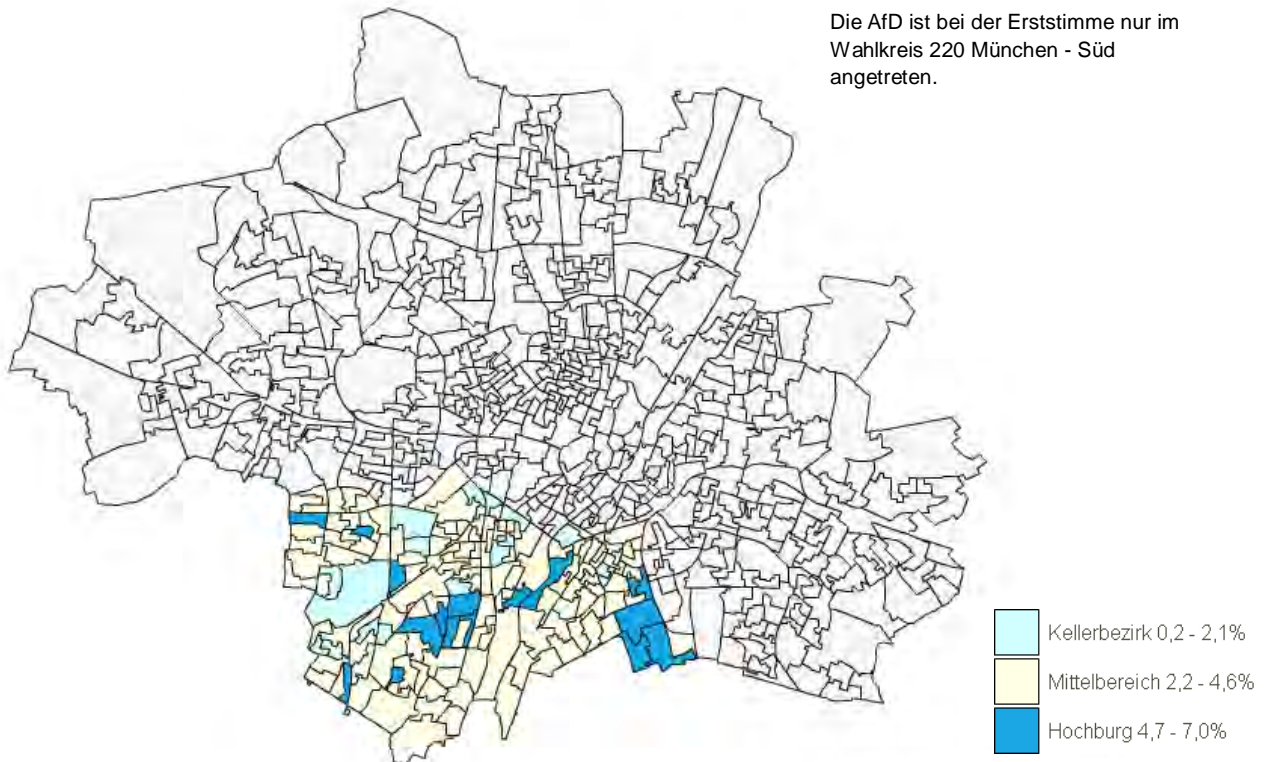

© Geodaten-Grundlagen: LH München KR-VA 2013

© Statistisches Amt, Direktorium, Landeshauptstadt München

Thematische Karten – Bundestagswahl 2013

Zweitstimmen – Amtliches Endergebnis

Wahlbeteiligung – Stadtbezirke

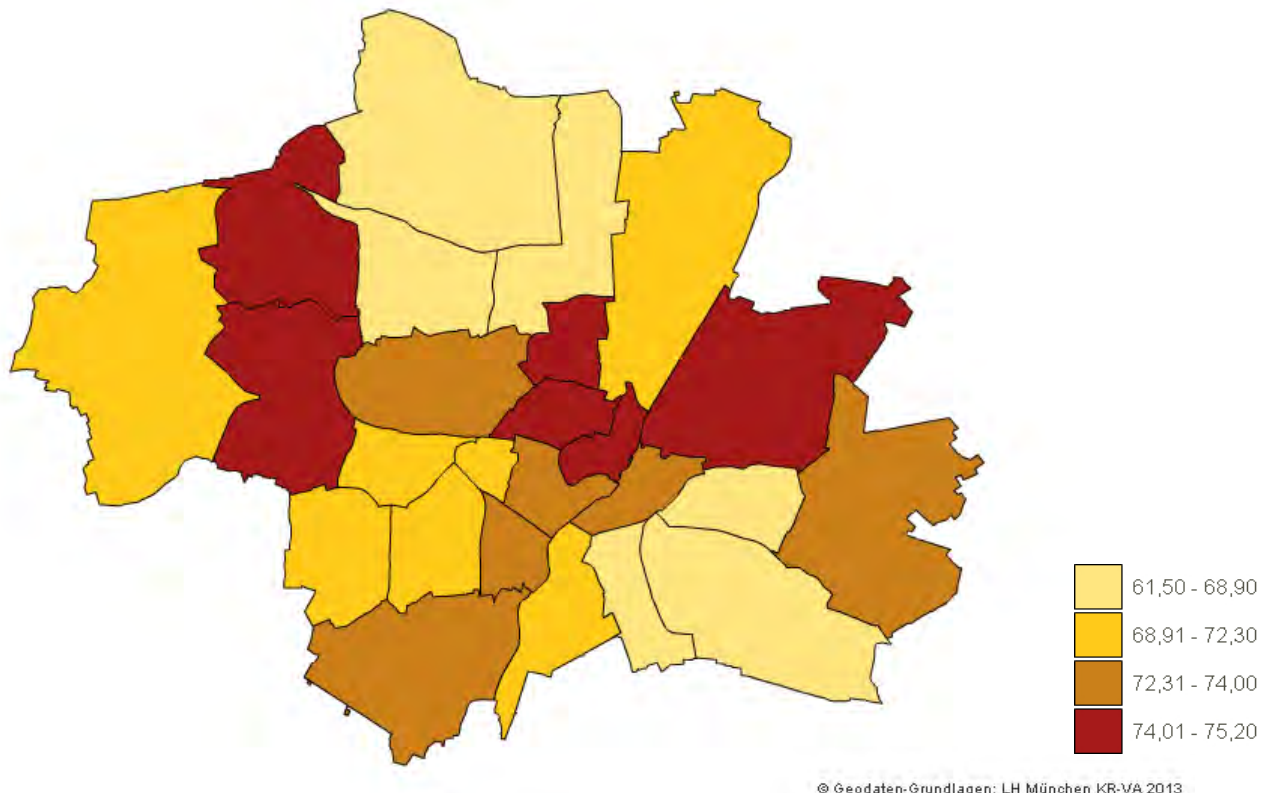

Wahlbeteiligung – Wahlbezirke

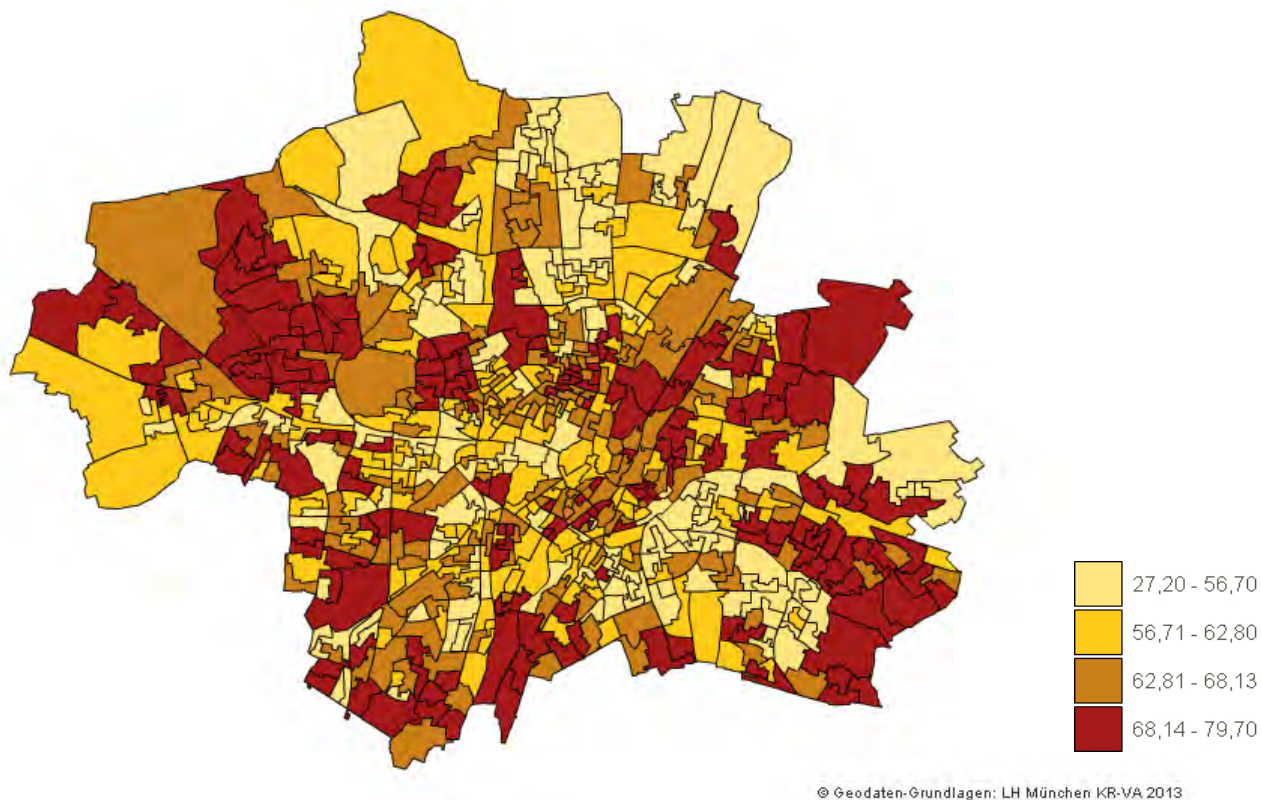

Thematische Karten – Bundestagswahl 2013
Zweitstimmen – Amtliches Endergebnis

Mehrheiten – Stadtbezirke

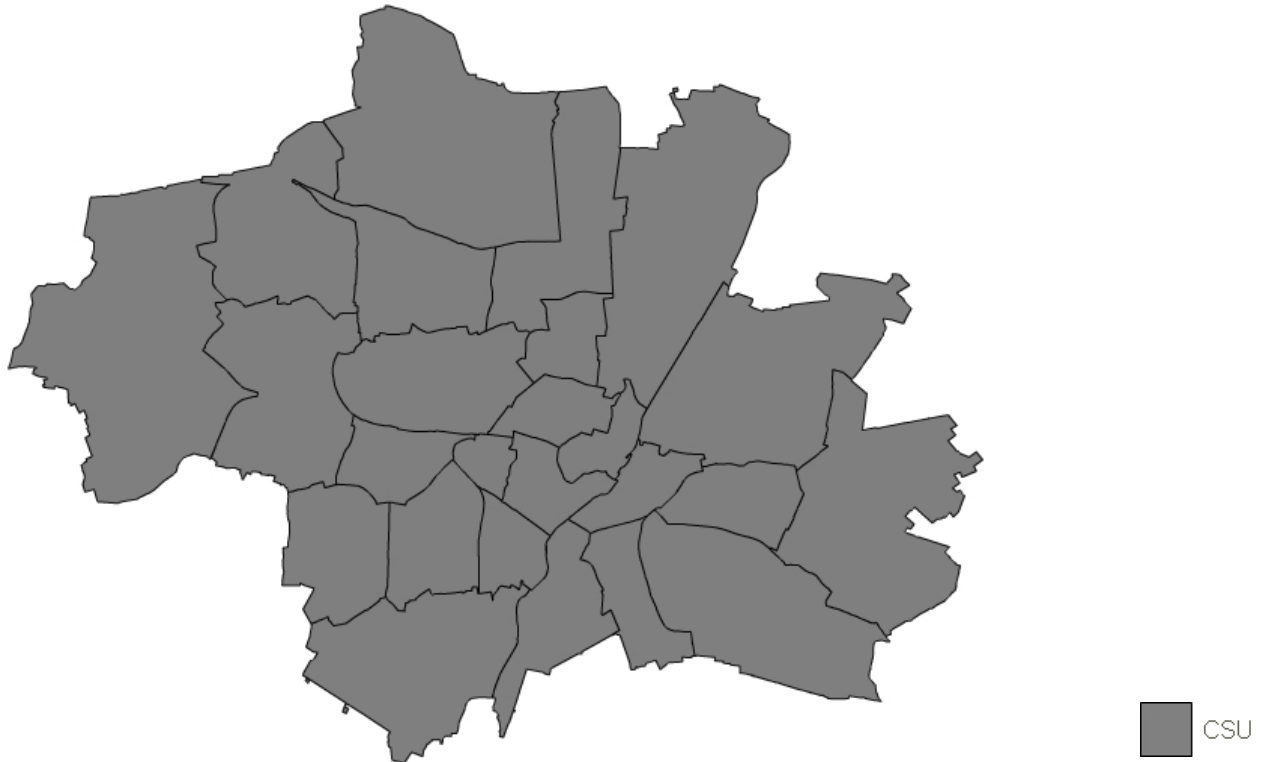

© Geodaten-Grundlagen: LH München KR-VA 2013

© Statistisches Amt, Direktorium, Landeshauptstadt München

Thematische Karten – Bundestagswahl 2013

Zweitstimmen – Amtliches Endergebnis

CSU – Anteile – Wahlbezirke



© Geodaten-Grundlagen: LH München KR-VA 2013

CSU – Hochburgen – Wahlbezirke



© Geodaten-Grundlagen: LH München KR-VA 2013

© Statistisches Amt, Direktorium, Landeshauptstadt München

Thematische Karten – Bundestagswahl 2013

Zweitstimmen – Amtliches Endergebnis

SPD – Anteile – Wahlbezirke

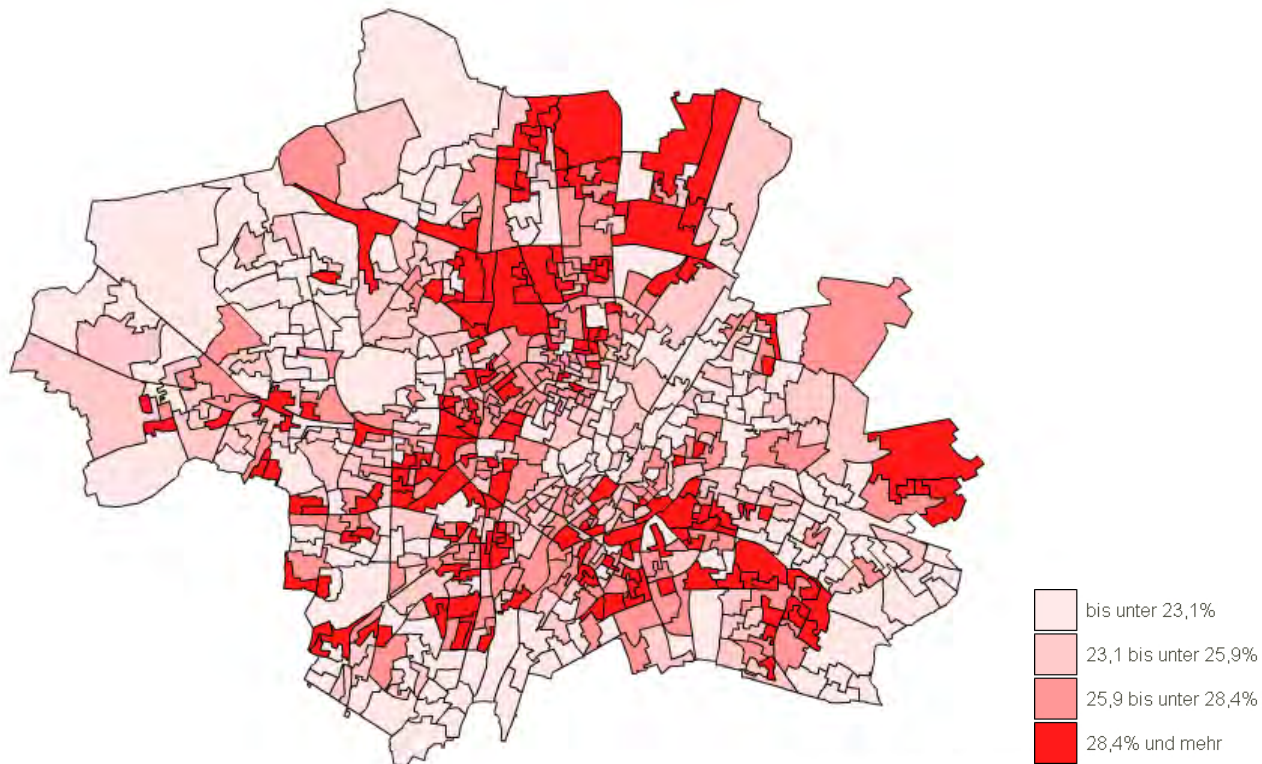

© Geodaten-Grundlagen: LH München KR-VA 2013

SPD – Hochburgen – Wahlbezirke

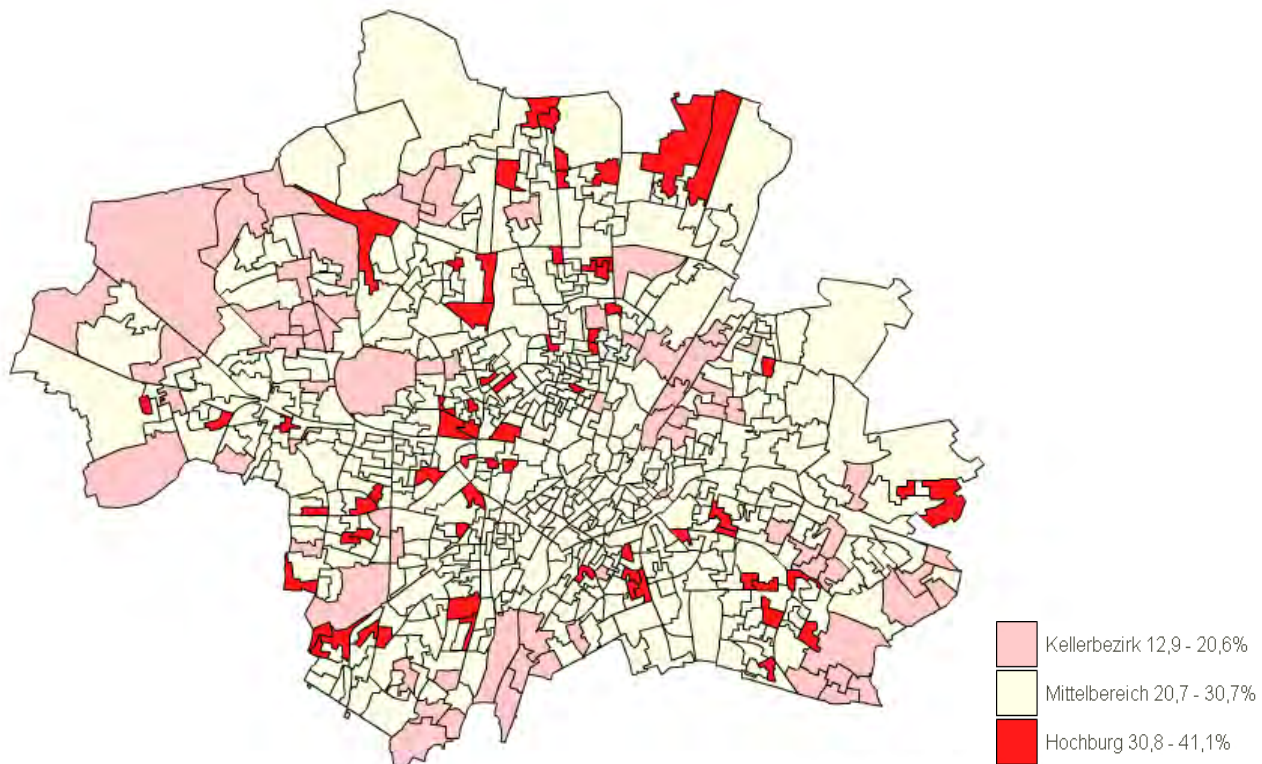

© Geodaten-Grundlagen: LH München KR-VA 2013

© Statistisches Amt, Direktorium, Landeshauptstadt München

Thematische Karten – Bundestagswahl 2013

Zweitstimmen – Amtliches Endergebnis

Grüne – Anteile – Wahlbezirke

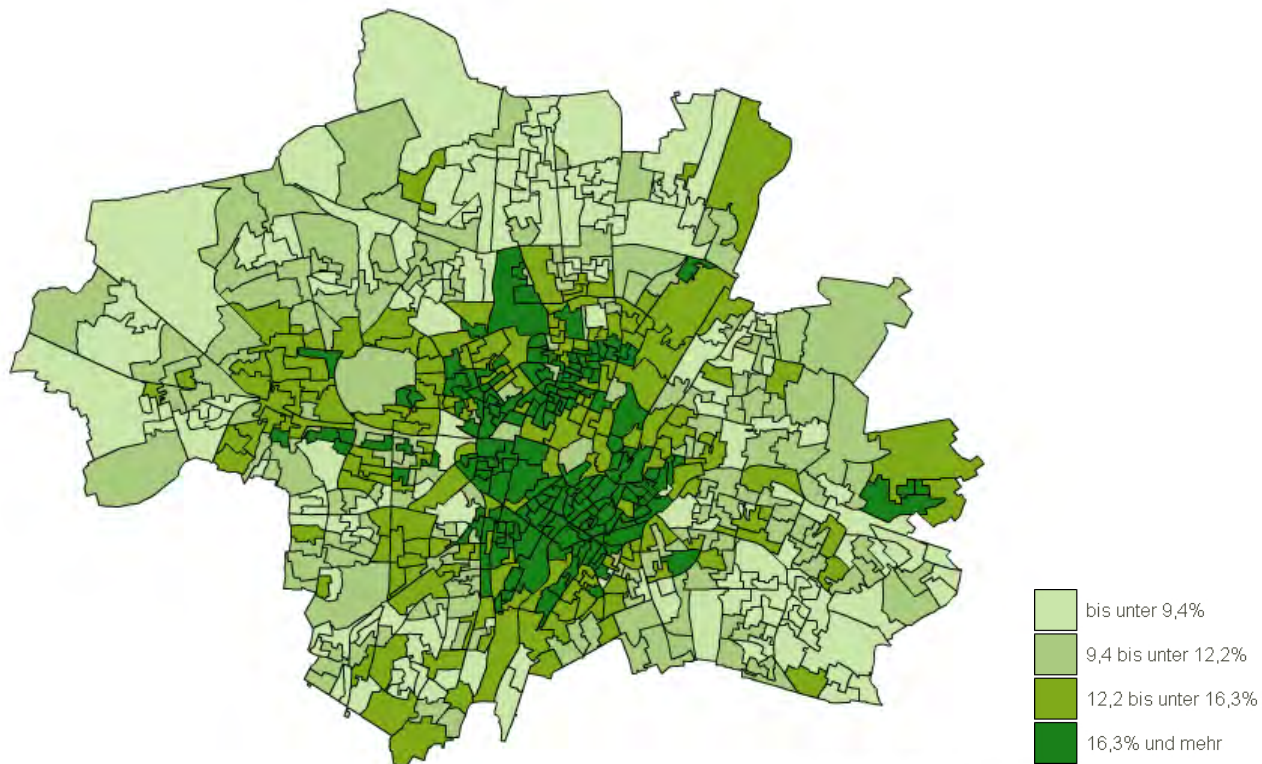

© Geodaten-Grundlagen: LH München KR-VA 2013

Grüne – Hochburgen – Wahlbezirke

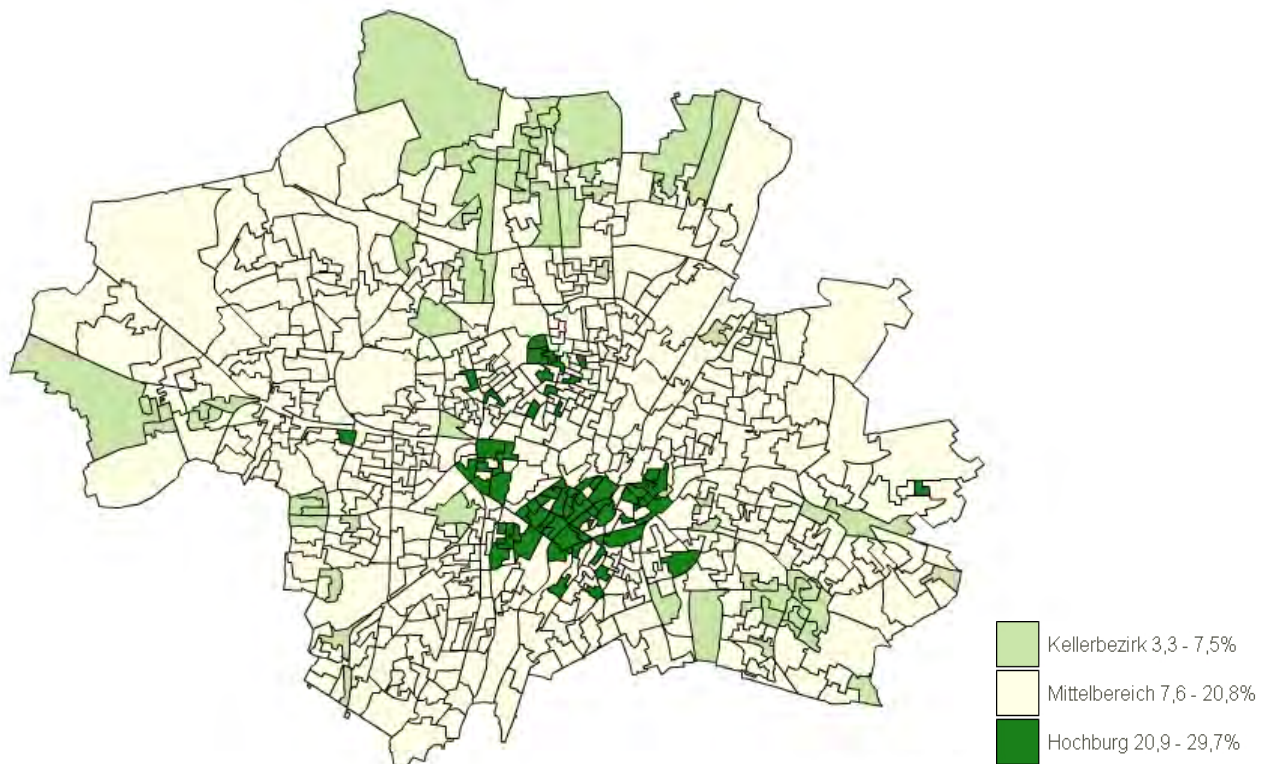

© Geodaten-Grundlagen: LH München KR-VA 2013

© Statistisches Amt, Direktorium, Landeshauptstadt München

Thematische Karten – Bundestagswahl 2013

Zweitstimmen – Amtliches Endergebnis

FDP – Anteile – Wahlbezirke

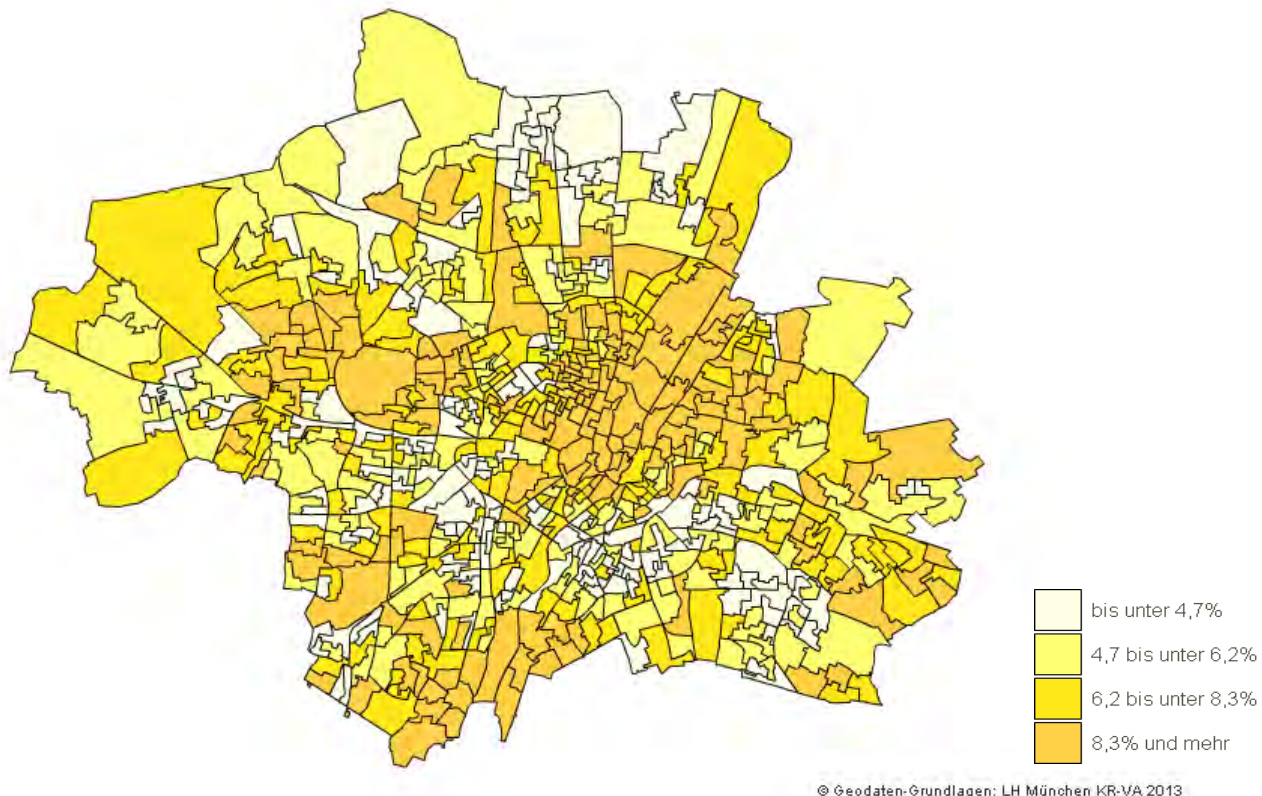

FDP – Hochburgen – Wahlbezirke

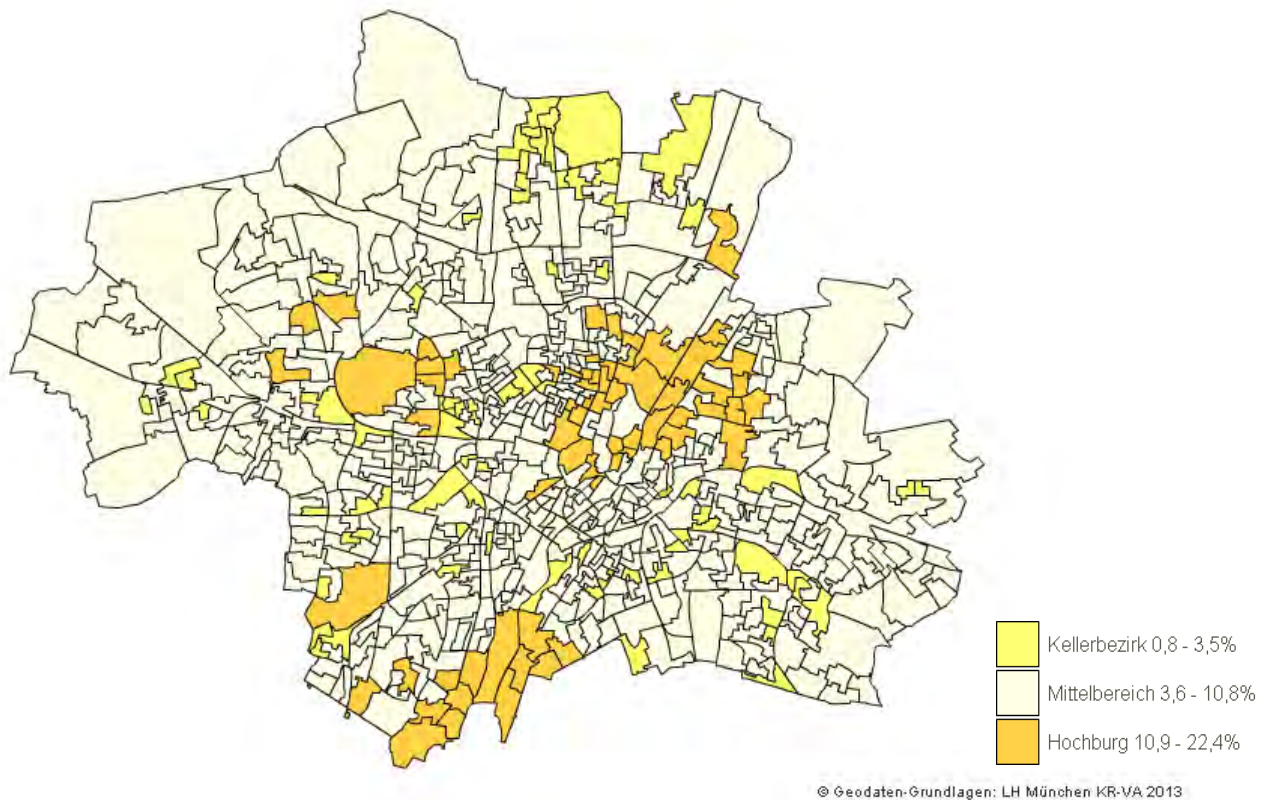

Thematische Karten – Bundestagswahl 2013

Zweitstimmen – Amtliches Endergebnis

Linke – Anteile – Wahlbezirke



© Geodaten-Grundlagen: LH München KR-VA 2013

Linke – Hochburgen – Wahlbezirke

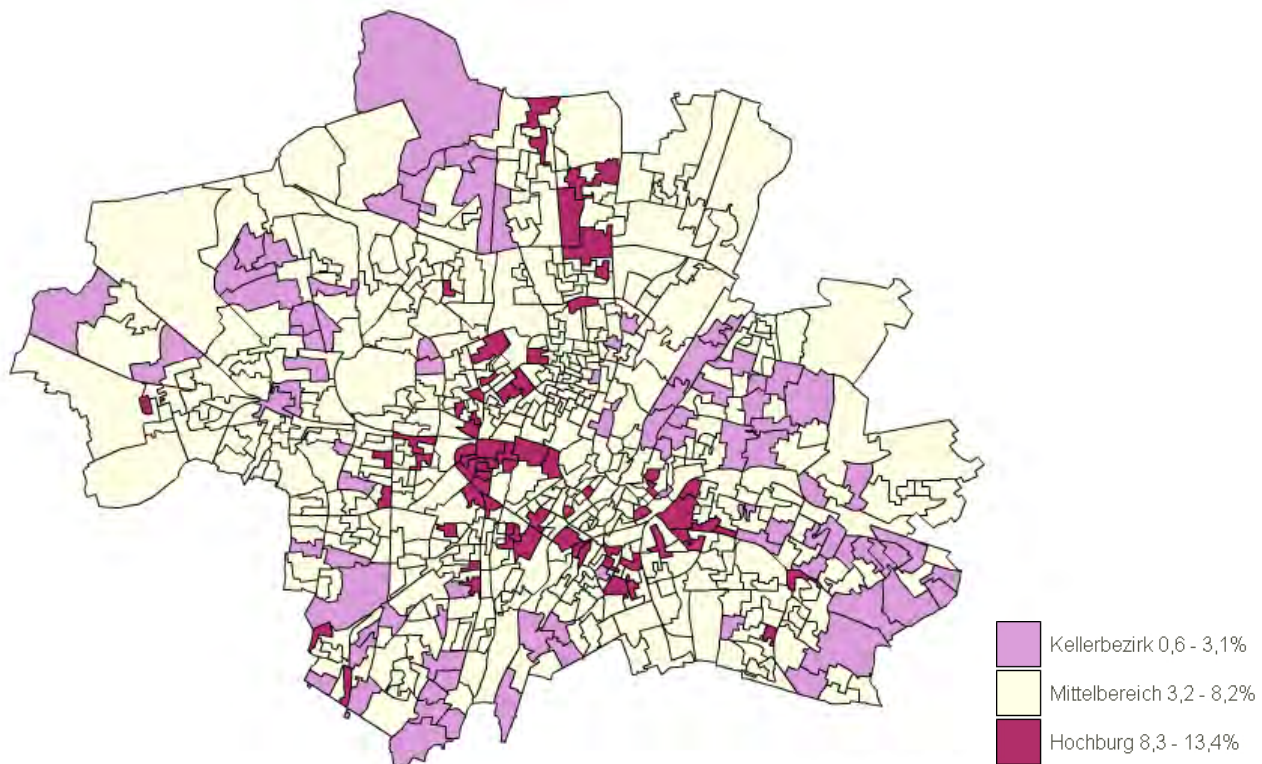

© Geodaten-Grundlagen: LH München KR-VA 2013

© Statistisches Amt, Direktorium, Landeshauptstadt München

Thematische Karten – Bundestagswahl 2013

Zweitstimmen – Amtliches Endergebnis

AfD – Anteile – Wahlbezirke

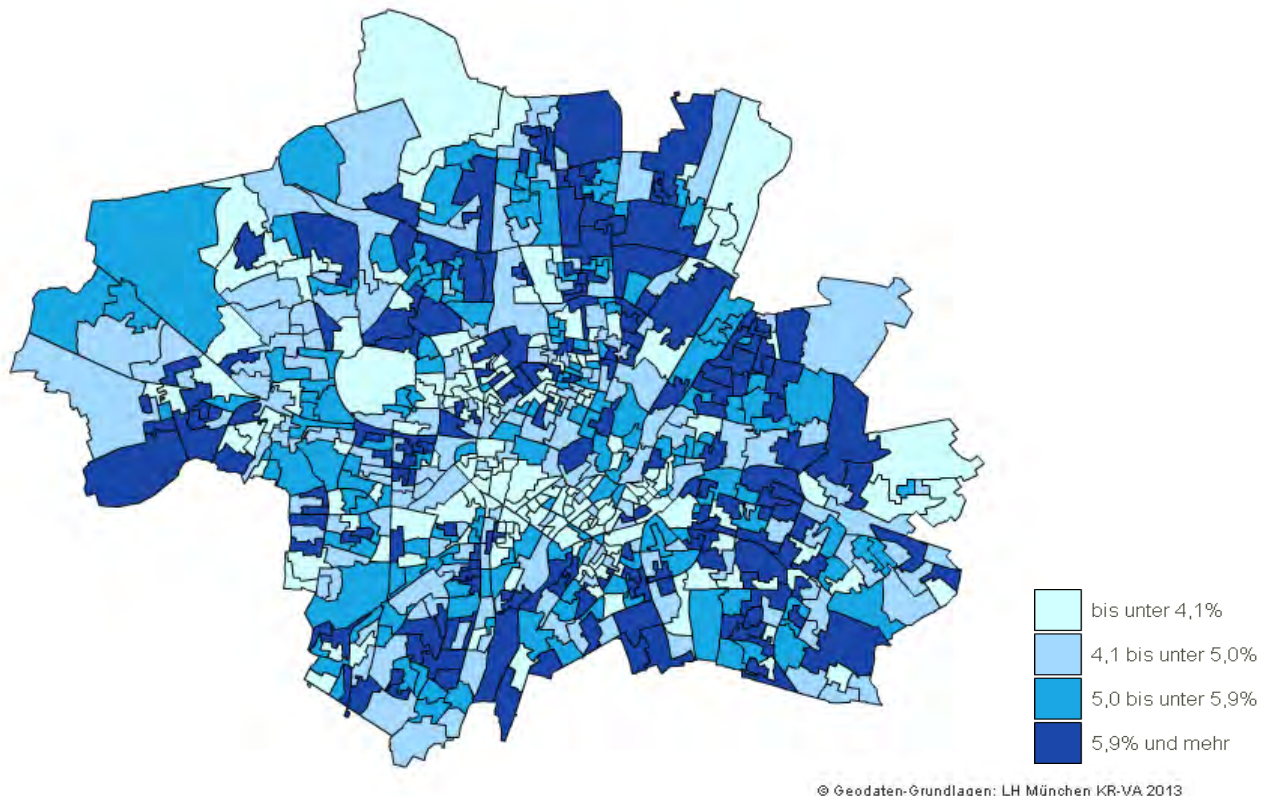

AfD – Hochburgen – Wahlbezirke

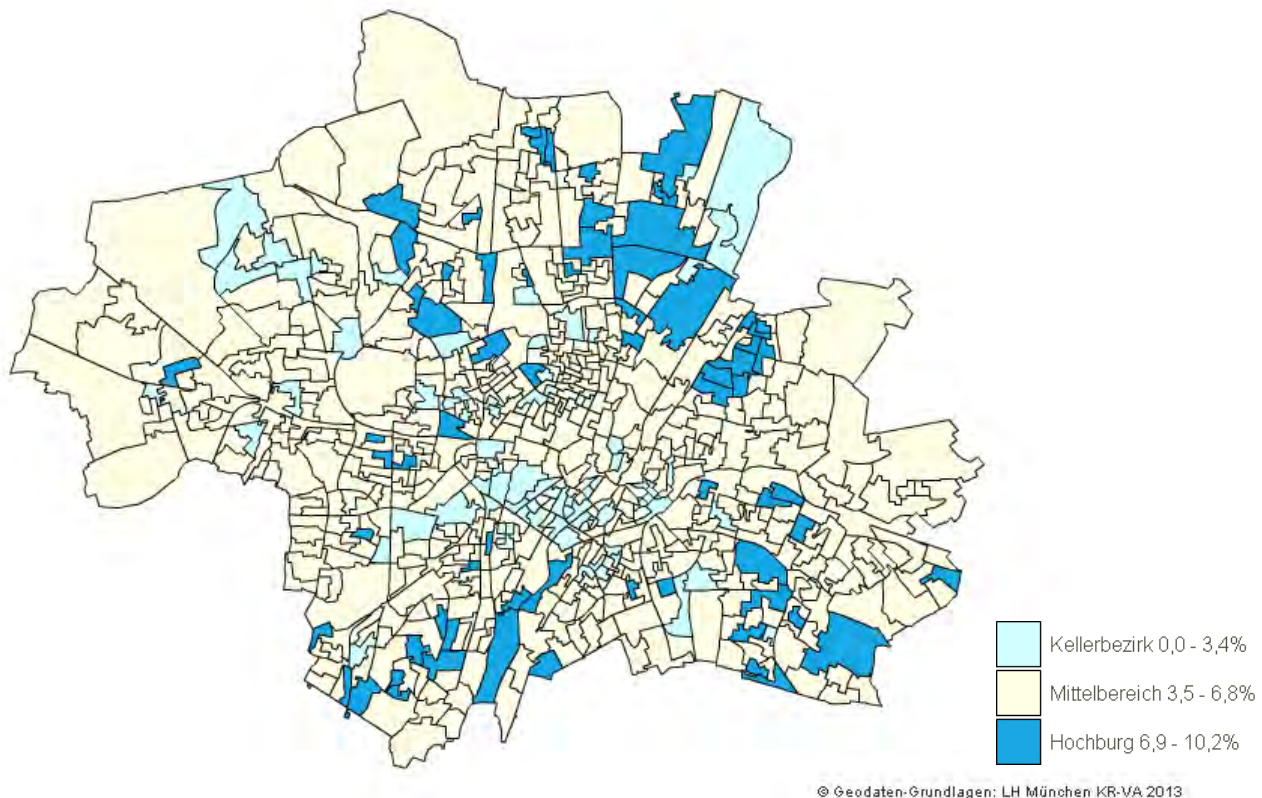

Übersicht Teil D

Wählerwanderungsanalyse - Bundestagswahl 2013

Seite

Tabelle: Zweitstimmen

Wählerwanderung in %	D 2
----------------------------	-----

Grafiken: Zweitstimmen

Wichtigste Wanderungssalden auf einen Blick	D 3
CSU	D 4
SPD	D 4
GRÜNE	D 5
FDP	D 5
DIE LINKE	D 6
AfD.....	D 6
NICHTWÄHLER	D 7
Stamm- und Wechselwähler	D 8

Methodik Erläuterung	D 9
-----------------------------------	-----

Wählerwanderungen bei den Bundestagswahlen 2009 und 2013 in München

(berechnet nach der eiPack- Methode (Multinomial-Dirichlet-Modell nach Rosen et al. in der r-Implementierung von Lau et al.))

Amtliches Endergebnis - Zweitstimmen

2009 haben ...% der Wahlberechtig- tigten ... gewählt	2013 haben ...% der Wahlberechtigten ... gewählt								
	CSU	SPD	Grüne	FDP	Linke	AfD	Sonstige	Nicht- wähler	insgesamt
CSU	90,0%	1,0%	0,7%	0,8%	0,6%	0,8%	0,9%	5,2%	100,0%
SPD	1,7%	88,6%	0,9%	0,8%	0,8%	1,7%	1,4%	4,1%	100,0%
Grüne	1,5%	18,1%	71,3%	1,0%	3,0%	0,9%	2,3%	2,0%	100,0%
FDP	37,0%	5,5%	1,1%	37,1%	0,9%	11,2%	3,8%	3,3%	100,0%
Linke	1,9%	11,0%	1,3%	1,0%	45,4%	5,7%	10,0%	23,7%	100,0%
Sonstige	2,5%	5,4%	1,4%	1,0%	2,3%	14,9%	67,4%	5,0%	100,0%
Nichtwähler	1,1%	1,6%	0,9%	0,6%	0,6%	0,6%	0,8%	93,7%	100,0%

Lesbeispiel: 90,0% der CSU-Wähler von 2009 haben 2013 wieder die CSU gewählt. 1,0% der CSU-Wähler von 2009 haben 2013 ihre Stimme der SPD gegeben. 1,7% der SPD-Wähler von 2009 haben bei der Bundestagswahl 2013 die CSU gewählt.

© Statistisches Amt München

**Die wichtigsten Wanderungssalden auf einen Blick
im Vergleich der Bundestagswahlen 2009 und 2013 in München
(Amtliches Endergebnis - Zweitstimmen)**

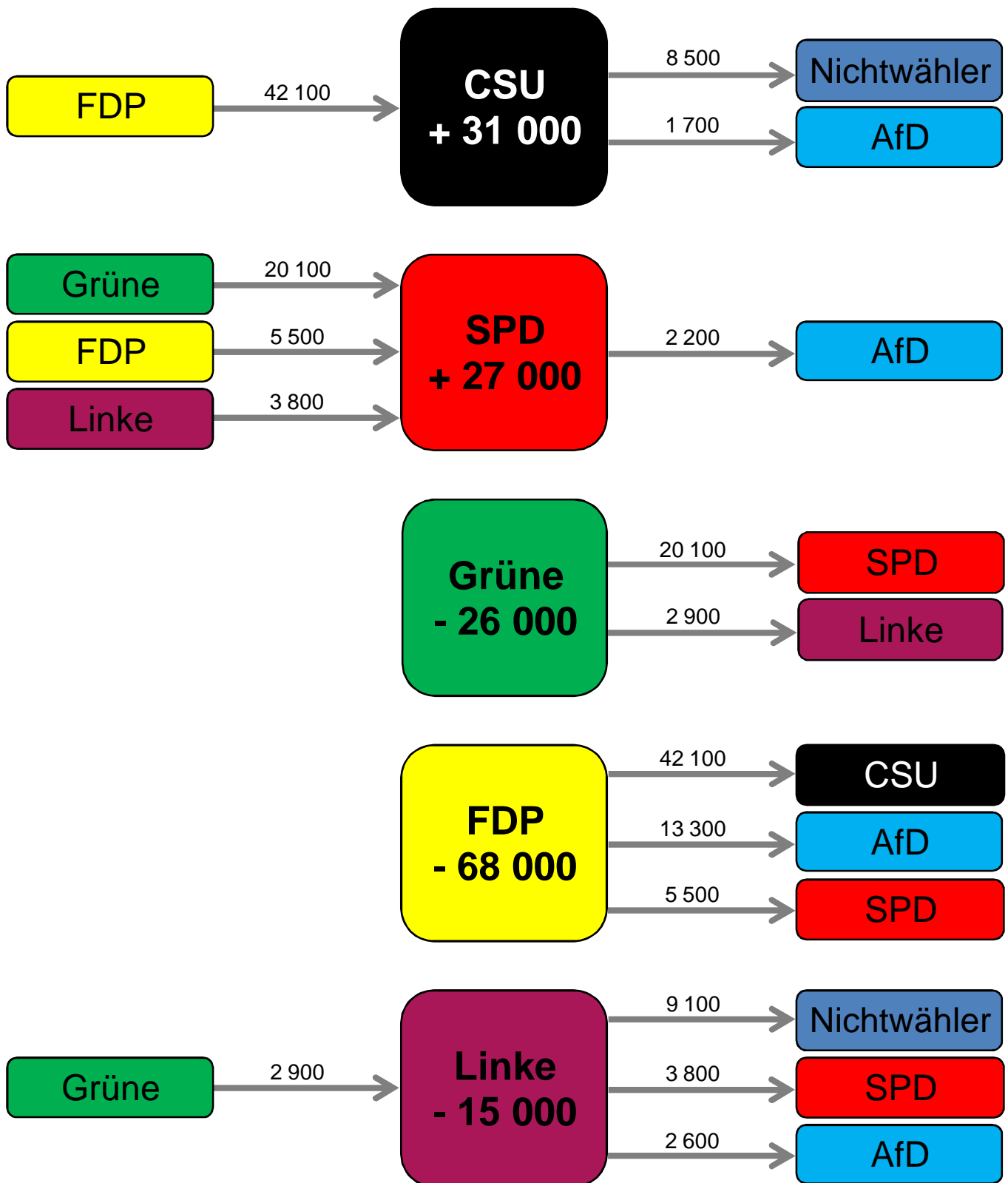

Lesebeispiele:

Die CSU hat 2013 im Vergleich zur Vorwahl 2009 rund 31 000 Wählerstimmen gewonnen, von der FDP 42 100 Stimmen.

Die FDP hat 2013 im Vergleich zur Vorwahl 2009 rund 68 000 Wählerstimmen verloren, davon allein 42 100 Stimmen an die CSU.

Wählerwanderungen bei den Bundestagswahlen 2009 und 2013 in München Wählersalden aus Sicht der Parteien - Amtliches Endergebnis Zweitstimmen

Aus Sicht der CSU

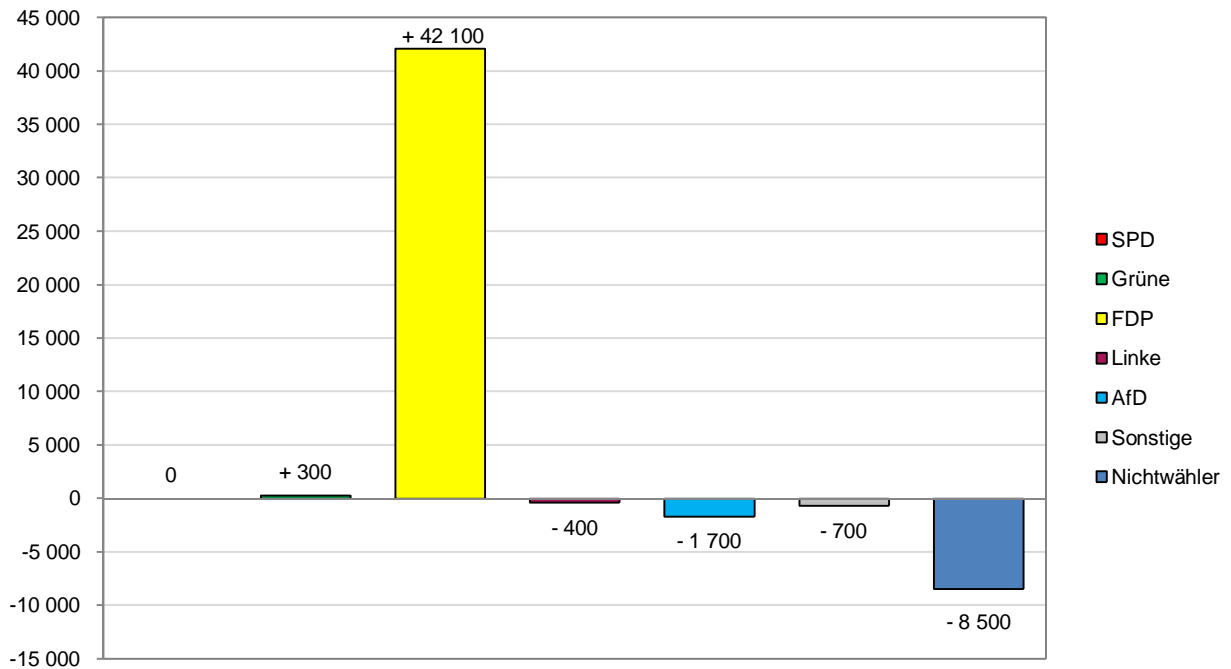

Lesebeispiel: Positive Werte bedeuten eine Wählerwanderung zur CSU, negative Werte zeigen eine Wanderung von der CSU weg.

© Statistisches Amt München

Aus Sicht der SPD

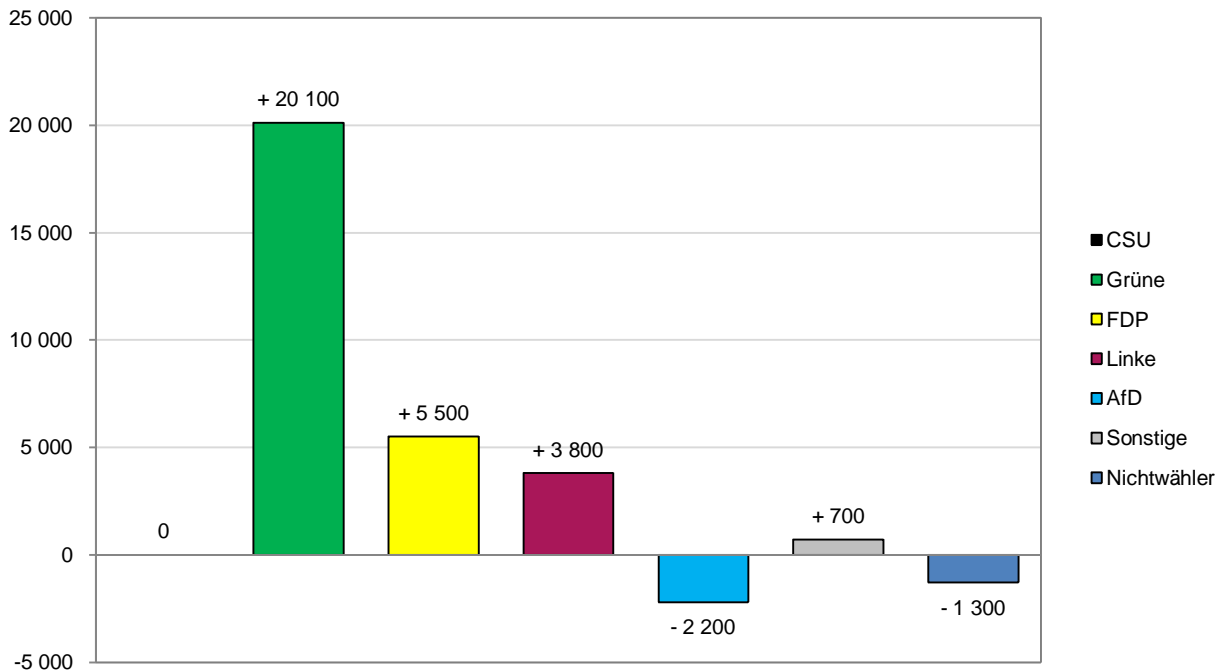

Lesebeispiel: Positive Werte bedeuten eine Wählerwanderung zur SPD, negative Werte zeigen eine Wanderung von der SPD weg.

© Statistisches Amt München

Wählerwanderungen bei den Bundestagswahlen 2009 und 2013 in München Wählersalden aus Sicht der Parteien - Amtliches Endergebnis Zweitstimmen

Aus Sicht der GRÜNEN

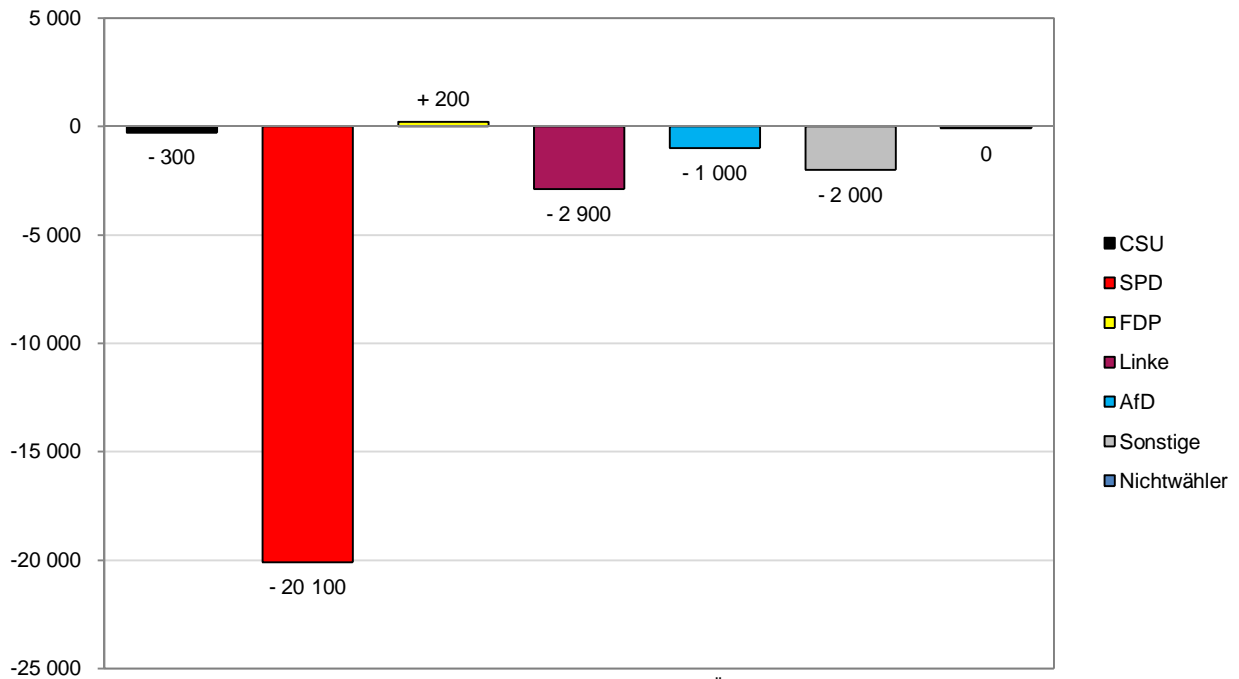

Lesebeispiel: Positive Werte bedeuten eine Wählerwanderung zu den GRÜNEN, negative Werte zeigen eine Wanderung von den GRÜNEN weg.

© Statistisches Amt München

Aus Sicht der FDP

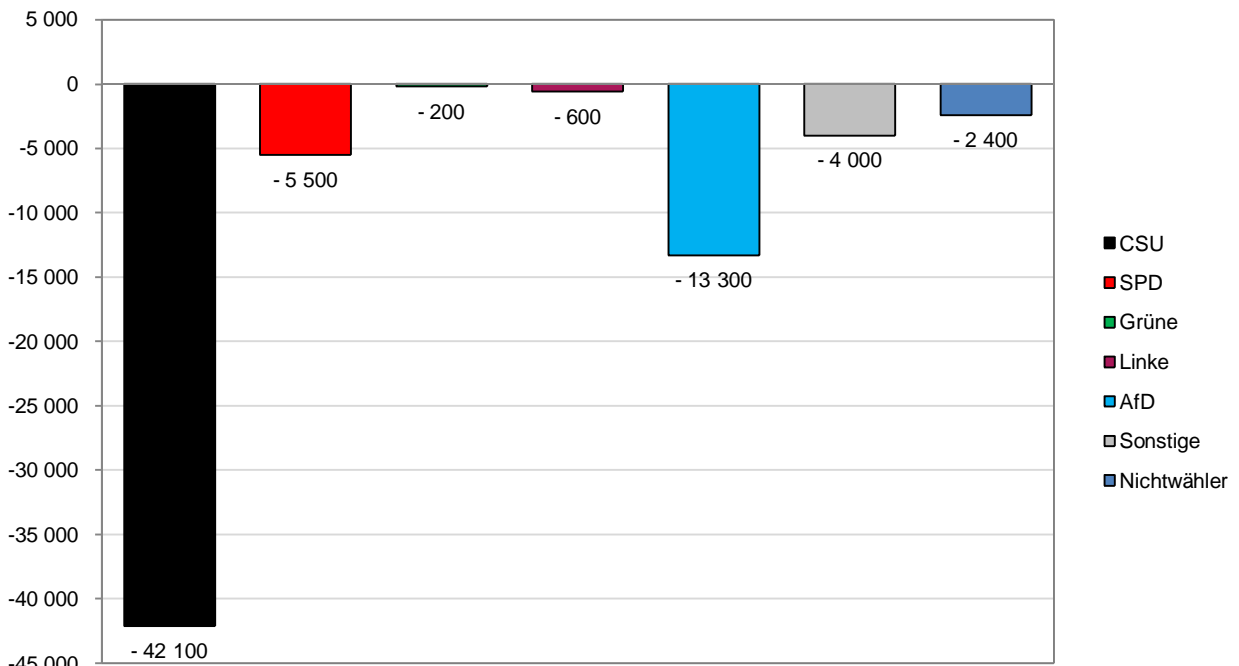

Lesebeispiel: Positive Werte bedeuten eine Wählerwanderung zur FDP, negative Werte zeigen eine Wanderung von der FDP weg.

© Statistisches Amt München

Wählerwanderungen bei den Bundestagswahlen 2009 und 2013 in München Wählersalden aus Sicht der Parteien - Amtliches Endergebnis Zweitstimmen

Aus Sicht der LINKEN

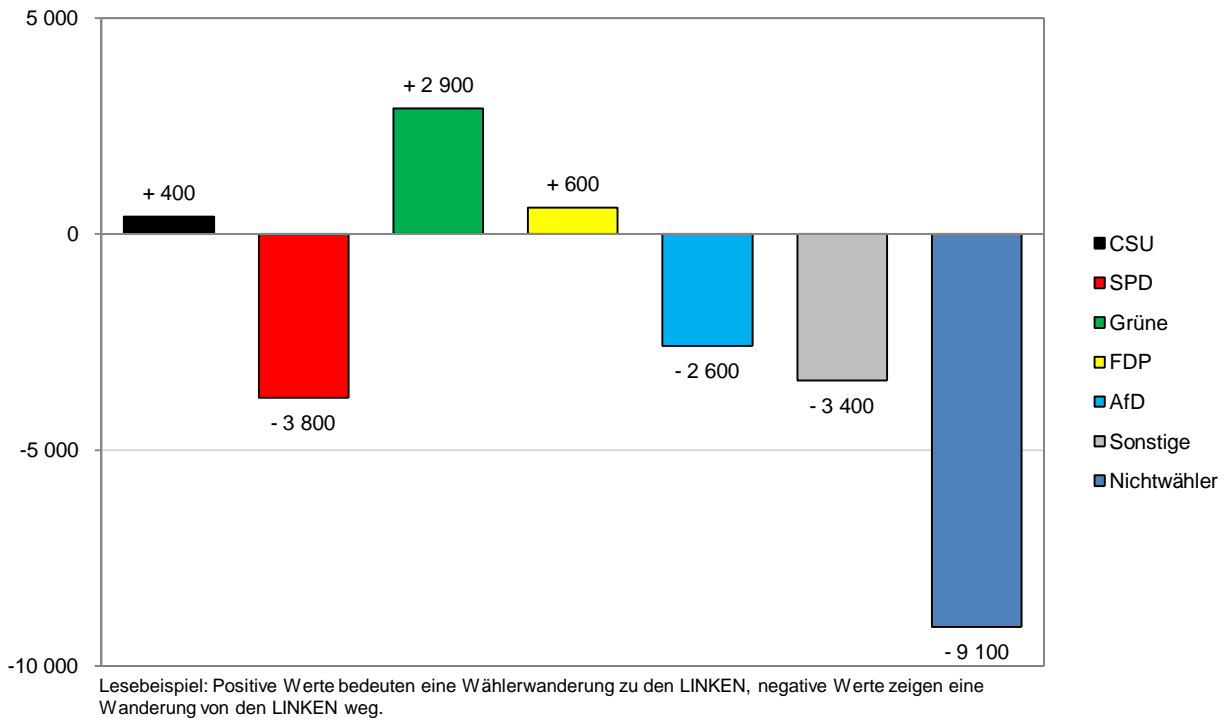

© Statistisches Amt München

Aus Sicht der AfD

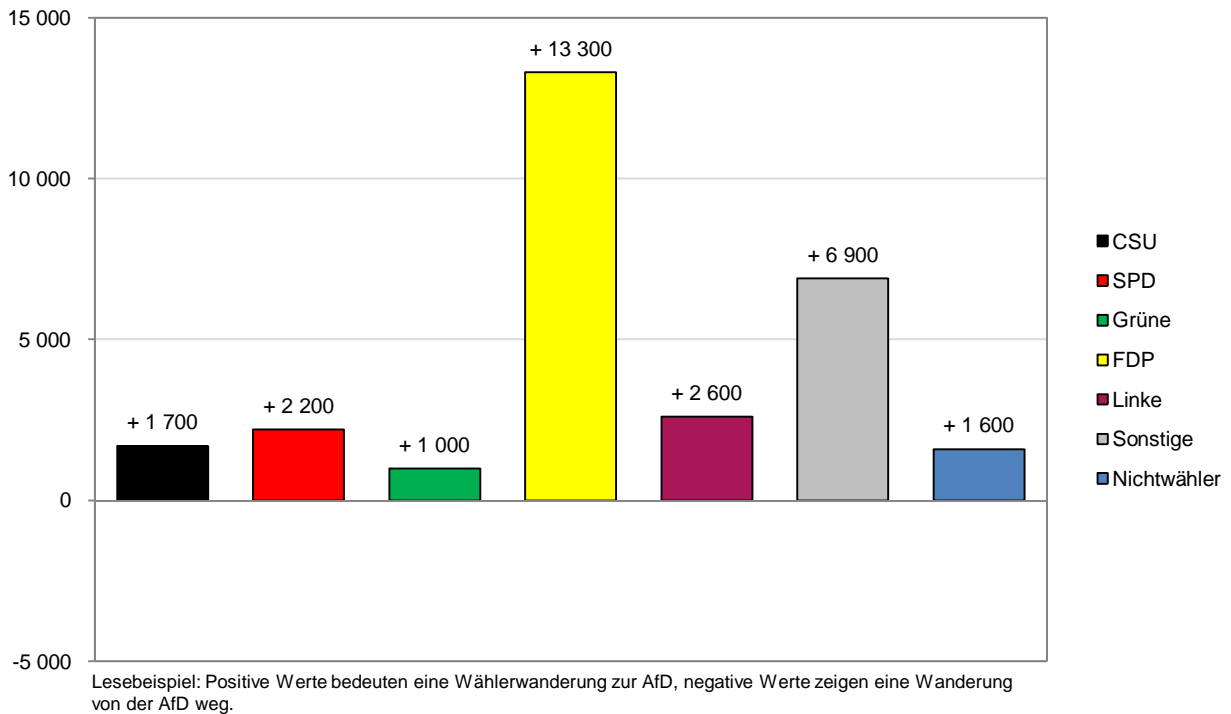

© Statistisches Amt München

Wählerwanderungen bei den Bundestagswahlen 2009 und 2013 in München Wählersalden aus Sicht der Parteien - Amtliches Endergebnis Zweitstimmen

Aus Sicht der NICHTWÄHLER

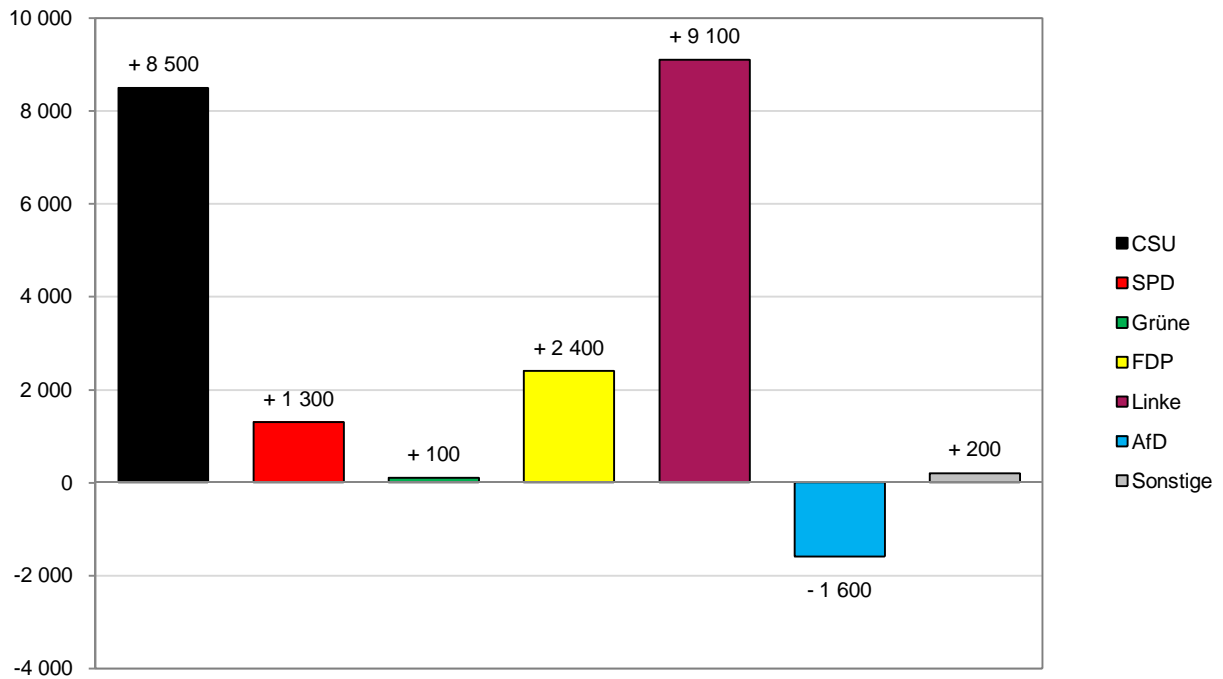

Lesebeispiel: Positive Werte bedeuten eine Wählerwanderung zu den NICHTWÄHLERN, negative Werte zeigen eine Wanderung von den NICHTWÄHLERN weg.

© Statistisches Amt München

Stamm- und Wechselwähler bei der Bundestagswahl 2013 in München

Amtliches Endergebnis - Zweitstimmen

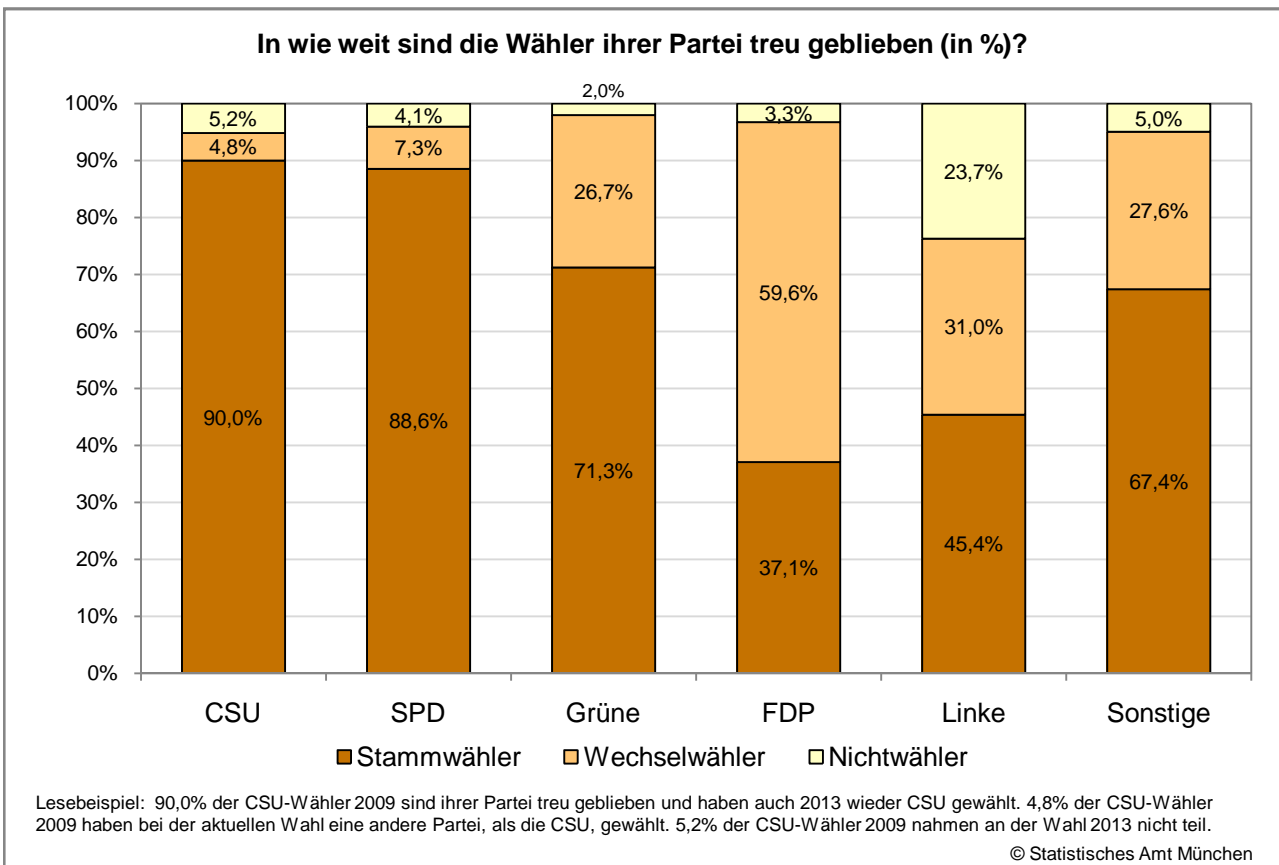
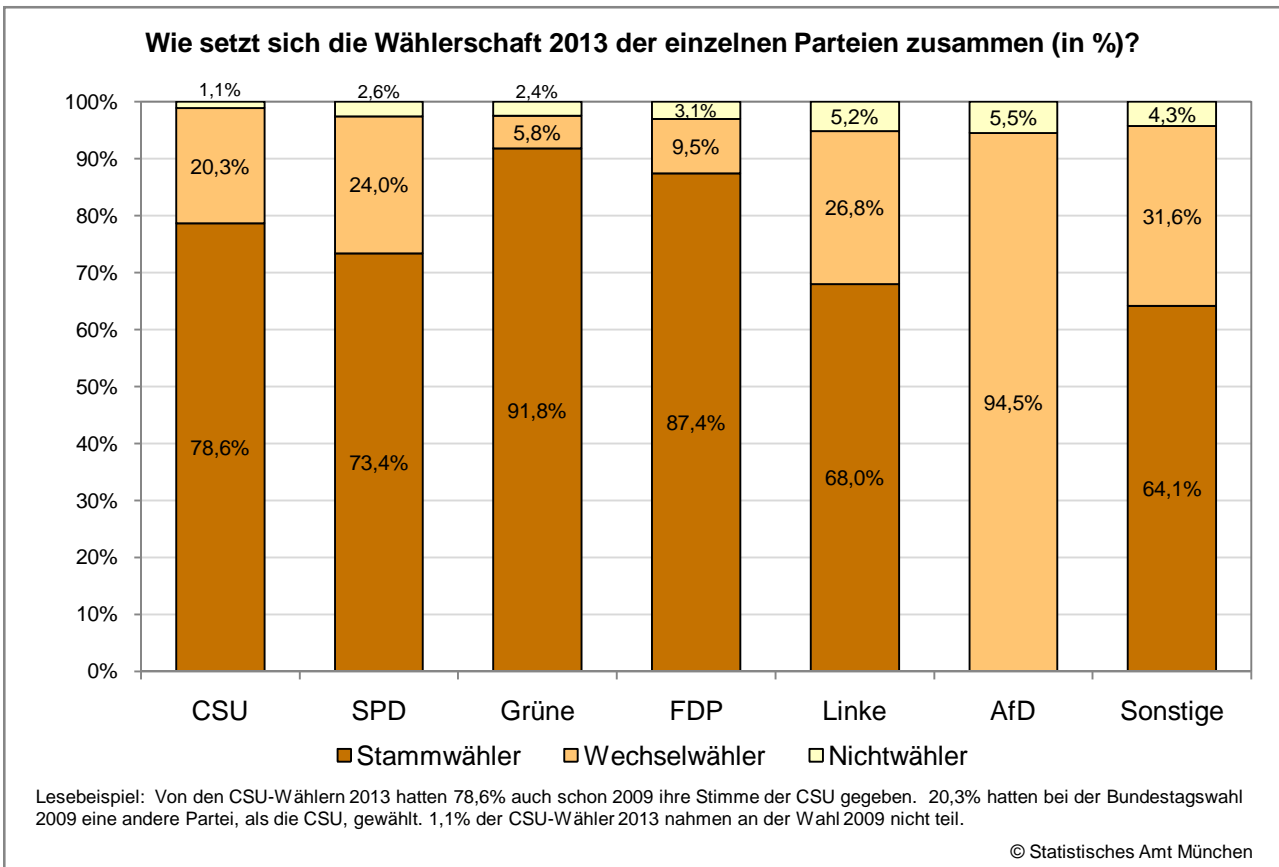

Statistische Methodik zur Wählerwanderungsanalyse der Stadt München

André Klima, Thomas Schlesinger, Paul W. Thurner und Helmut Küchenhoff

Statistisches Beratungslabor und Geschwister Scholl Institut
für Politische Wissenschaft der LMU München

1. Einführung

Für die Wählerwanderungsanalyse der Stadt München wurde vom Statistischen Beratungslabor der LMU eine Studie zur statistischen Methodik durchgeführt. Ziel war es, gebräuchliche Verfahren zu evaluieren und eine klare und transparente, wissenschaftlich abgesicherte, nachvollziehbare Strategie zur Schätzung der Wählerwanderung in der Praxis zu finden. Die wesentlichen Ergebnisse der Studie und das Vorgehen sind im Folgenden kurz beschrieben. In Abschnitt 2 wird die Problemstellung dargestellt. In Abschnitt 3 finden sich die zentralen Ergebnisse zum Methodenvergleich, in Abschnitt 4 werden Details zu dem von uns verwendeten Verfahren gegeben.

2. Problemstellung und Datengrundlage

Da Befragungen am Wahltag, wie sie von verschiedenen Umfrageinstituten durchgeführt werden, aufwändig sind, wurden im Folgenden zunächst nur Strategien berücksichtigt, die als Datengrundlage die Wahlergebnisse der einzelnen Stimmbezirke verwenden.

Das Problem bei der Abschätzung der Wählerwanderung besteht dann darin, dass nur die Aggregatenergebnisse der beiden Wahlen bekannt sind. Wenn die Partei A beispielsweise 100 000 Stimmen bei der Wahl 2008 und 130 000 der Stimmen bei der Wahl 2013 bekommen hat, so kann man daraus nicht direkt ableiten, wie sich die individuellen Wähler verhalten haben. Ein (unwahrscheinlicher) Extremfall wäre, dass alle 130 000 Wähler 2008 eine andere Partei gewählt hatten und dass die 100 000 früheren Wähler zu einer anderen Partei gewechselt sind oder nicht gewählt haben. Ein anderer Extremfall wäre, dass alle 100 000 Wähler aus dem Jahr 2008 die Partei A erneut gewählt haben und dass noch 30 000 Wähler von anderen Parteien und von den Nichtwählern hinzugekommen sind.

Trotz dieser Unbestimmtheit ist es möglich, Methoden zur Schätzung der Wählerwanderung auf der Basis von Aggregatenergebnissen zu entwickeln. Die Grundidee besteht darin, die einzelnen Wahlergebnisse, die ja für alle Stimmkreise jeweils getrennt vorliegen, in geeigneter Weise zu verwenden. Man spricht in der Literatur dann allgemein von Ökologischer Inferenz. Darunter versteht man solche Strategien, bei denen aus Daten höherer Ebene (hier die Stimmbezirke) auf individuelle Parameter (Wählerwanderung) geschlossen werden soll. Dabei ist es notwendig, dass die überprüften Methoden der speziellen Parteienlandschaft Deutschlands gerecht werden und Wählerwanderungen zwischen einer Vielzahl an Parteien geschätzt werden können. Dafür wurden in der wissenschaftlichen Literatur verschiedene Ansätze vorgeschlagen, die im Rahmen unsere Studie verglichen wurden.

3. Methodenvergleich

Alle Verfahren benötigen zusätzliche Annahmen, um eine Abschätzung durchführen zu können. Die einfachste, aber unrealistische Annahme ist, dass das Wählerwanderungsverhalten in allen Stimmbezirken näherungsweise gleich ist. Dies führt zu dem Verfahren der ökologischen Regression nach Goodman (1953). Ein weiterer älterer Ansatz ist der von Thomsen (1987). Dieser Ansatz ist komplexer und arbeitet mit einem Logit-Modell und der Gleichsetzung von Korrelationen auf Individualebene und auf Ebene der Gebietseinheiten. Zur Berechnung wurde von Thomsen eine entsprechende Software zur Verfügung gestellt.

Neuere Ansätze sind sog. Hierarchische Bayesianische Modelle. Diese sind in der Lage, mögliche Schwankungen in dem Wählerwanderungsverhalten zwischen den Bezirken in die Modellierung einzubeziehen. Ein Vorschlag aus dieser Modellgruppe ist das Multinomial-Dirichlet Modell von Rosen, Jiang, King and Tanner (2001). Zu dieser Strategie gibt es eine Software-Implementierung (eiPack) in dem Programmpaket R (Lau, Moore, Kellermann 2007).

Ein weiterer Vorschlag stammt von Andreadis und Chadjipadelis (2009), der von Kellermann (2011) modifiziert wurde. Dabei handelt es sich um iterative Algorithmen, die eine Anwendung von Methoden für den 2 x 2 Spezialfall der Ökologischen Inferenz ermöglichen. Die beiden iterativen Algorithmen unterscheiden sich leicht in der Reihenfolge bei der Durchführung der einzelnen Schritte.

In einer ausführlichen Simulationsstudie wurden die verschiedenen Methoden verglichen. Es stellte sich dabei heraus, dass das Multinomial-Dirichlet Modell am besten abschnitt. Die durchschnittliche Abweichung (Fehlerquote) lag allerdings immer noch bei ca. 10 - 20%-Punkten, was wohl auf die Grundproblematik der Ökologischen Inferenz zurückzuführen ist. Ähnliche Ergebnisse ergaben sich auch bei einer Simulationsstudie von Wählerwanderungen im Saarland. Daher wurde das Verfahren nach dem Multinomial-Dirichlet Modell für die Schätzung der Wählerwanderung in München bei der Landtags- und der Bundestagswahl 2013 ausgewählt. Im folgenden Abschnitt werden einige Details dazu beschrieben.

4. Die Berechnung der Wählerwanderung in München

Zur Berechnung der Wählerwanderung mit aggregierten Daten müssen in einem ersten Schritt über die Zeit homogene Gebiete gebildet werden. Da es zu Veränderungen im Zuschnitt der Stimmbezirke gekommen ist, sind kleine Anpassungen notwendig. Insgesamt stehen aber 650 Gebietseinheiten in München, Stimmbezirke oder zusammengefasste Stimmbezirke, für die Berechnungen zur Verfügung.

Die Briefwähler werden anteilig auf die entsprechenden Stimmbezirke aufgeteilt. Dazu wird die Zuordnung der Stimmbezirke zu den Briefwahlbezirken genutzt. Wenn vorhanden werden auch die Informationen zur Zahl der Wahlscheinbeantragungen bei der Verteilung genutzt. In der Simulationsstudie zeigte sich nämlich, dass bei Verteilung der Briefwähler besser Ergebnisse erreicht werden können.

Zur Berechnung wird ein erweiterter Nichtwählerbegriff genutzt. Neben den Nichtwählern bei einer Wahl, werden auch die ungültigen Stimmen zu den Nichtwählern hinzugefügt. Zusätzlich werden jedoch auch mögliche Änderungen in der Zahl der Stimmberechtigten ebenfalls bei den Nichtwählern berücksichtigt. Der hier genutzte Nichtwählerbegriff unterscheidet sich daher deutlich von demjenigen der Wahlstatistik. Dieses Vorgehen wird aus inhaltlichen Gründen gewählt, da so zumindest zum Teil eine Veränderung in den Stimmbezirken berücksichtigt werden kann.

Mit den so aufbereiteten Daten wird anschließend die Wählerwanderung mit dem Multinomial-Dirichlet Modell berechnet. Die Ergebnisse können als absolute Anzahlen, Anteile der Wähler der ersten Wahl („Wohin sind die Wähler gegangen?“) und als Anteile der Wähler bei der zweiten Wahl („Woher kommen meine Wähler?“) dargestellt werden. Gebräuchlich ist auch die Darstellung der Wanderungssalden, bei der die gegenseitigen Wanderungsströme der Parteien aufgerechnet werden und nur die zahlenmäßigen Gewinne an Wählern von einer Partei oder Verluste an eine Partei angegeben werden.

5. Ausblick

Weitere Strategien, die Methodik zu verbessern, werden überprüft. Diese beinhalten insbesondere das Einbeziehen weiterer Informationen, z. B. die Kombination der vorliegenden Daten mit Ergebnissen einer Nachwahlbefragung (siehe auch Greiner, Quinn, 2010).

Literatur

- Andreadis, I., Chadjipadelis, T. (2009). A Method for the Estimation of Voter Transition Rates. *Journal of Elections, Public Opinion and Parties*, 19, 203 - 218.
- Goodman, L.G. (1953) Ecological Regressions and Behavior of Individuals. *American Sociological Review*, 18, 663 - 664.
- Greiner, D.J., Quinn, K.M. (2010). Exit Polling and Racial Bloc Voting: Combining Individual-Level and R x C Ecological Data. *The Annals of Applied Statistics*, 4, 1774 - 1796.
- Grofman, B., Merrill, S. (2004). Ecological Regression and Ecological Inference. In: *Ecological Inference: New Methodological Strategies*. eds. King, G., Tanner, M.A., Rosen, O.. Cambridge: Cambridge University Press.
- Kellermann, T. (2011). Vom Wahlergebnis zur Wählerwanderung. *Stadtforschung und Statistik*, 1, 34 - 40. Lau, O., Moore, R.T., Kellermann, M. (2007). eiPack: R x C Ecological Inference and Higher-Dimension Data Management. *R News*, 7, 43 - 47.
- Rosen, O., Jiang, W., King, G., Tanner, M.A. (2001). Bayesian and Frequentist Inference for Ecological Inference: The R x C Case. *Statistica Neerlandica*, 55, 134 - 156.
- Thomsen, S.R. (1987). *Danish Elections 1920-79: A Logit Approach to Ecological Analysis and Inference*. Aarhus: Politica.