



Landeshauptstadt  
München

Direktorium

Statistisches Amt

## Amtliches Endergebnis der Landtagswahl am 15.09.2013

### Erst-, Zweit- und Gesamtstimmenergebnisse der Landeshauptstadt München

---



© Bildarchiv Bayerischer Landtag, Foto Rolf Poss

Ein Service des  
**Statistischen Amtes der  
Landeshauptstadt München**

Weitere Informationen zur Wahl unter

<http://www.muenchen.de/statamt>



## Vorwort zum Wahlbericht

### Amtliches Endergebnis der Landtagswahl 2013

Datum  
02.10.2013

Es handelt sich hierbei um eine Zusammenstellung aus Ergebnispräsentationen des Wahlamtes zur Landtagswahl 2013 sowie aus Wahlanalysen des Statistischen Amtes.

Das vollständige Angebot statistischer Analysen steht Ihnen über den Link zur Landtagswahl auf der Startseite des Statistischen Amtes unter <http://www.muenchen.de/statamt> zur Verfügung.

Auf unseren Internetseiten finden Sie den interaktiven Münchener Wahlatlas zur Landtagswahl 2013, der die Möglichkeit bietet, Wahlergebnisse soziodemografischen Strukturen in den Stimmbezirken und Stimmkreisen sowie in den Stadtbezirken gegenüber zu stellen. Für den vorliegenden Wahlbericht (Teil C) wurden aus dem Wahlatlas exemplarisch nur einige Übersichtskarten mit Stimmenanteilen der Parteien entnommen.

Des Weiteren präsentieren wir Ihnen die Ergebnisse unserer Wählerwanderungsanalyse, die zeigt, inwieweit die Parteien ihre Anhängerschaft mobilisieren konnten bzw. Wählerstimmen an andere Parteien abgeben mussten. Die bei der Wählerwanderungsanalyse eingesetzte Methode wurde durch das Statistische Beratungslabor am Institut für Statistik der Ludwig-Maximilians-Universität evaluiert und bereit gestellt.

Berücksichtigen Sie bitte, dass es sich bei dem vorliegenden Wahlbericht um die vom Landeswahlleiter überprüften und freigegebenen amtlichen Endergebnisse handelt. Im Umlauf befindliche Tabellen, Grafiken und Karten aus der Wahlnacht können aufgrund der verwendeten vorläufigen Ergebnisse davon abweichen.

Wir hoffen, Ihnen mit diesen Unterlagen wieder interessantes Informationsmaterial anbieten zu können. Für Rückfragen steht Ihnen das Wahlteam des Statistischen Amtes gerne zur Verfügung.

Mit freundlichen Grüßen

Uta Thien-Seitz

und das gesamte Wahlteam des Statistischen Amtes

# Inhaltsverzeichnis Wahlbericht

## Landtagswahl 2013 – Amtliches Ergebnis Erst-, Zweit- und Gesamtstimmen

### Teil A: Wahlausgang in München im Überblick

Seite

Übersicht Teil A .....	A 1
Kurzanalyse .....	A 2

### Teil B: Wahlergebnisse in den Stimmkreisen

Seite Erst-  
stimme / Seite Zweit-  
stimme / Seite Gesamt-  
stimme

Übersicht Teil B .....	B 1
Ergebnistabellen .....	B 2 / B 12 / B 22
Stimmkreise	
Stadtweites Ergebnis .....	B 3 / B 13 / B 23
Stimmenanteile	
Gewinn und Verluste der Stimmenanteile	
Stimmkreis 101 München-Hadern.....	B 4 / B 14 / B 24
Stimmenanteile	
Gewinn und Verluste der Stimmenanteile	
Stimmkreis 102 München-Bogenhausen.....	B 5 / B 15 / B 25
Stimmenanteile	
Gewinn und Verluste der Stimmenanteile	
Stimmkreis 103 München-Giesing.....	B 6 / B 16 / B 26
Stimmenanteile	
Gewinn und Verluste der Stimmenanteile	
Stimmkreis 104 München-Milbertshofen.....	B 7 / B 17 / B 27
Stimmenanteile	
Gewinn und Verluste der Stimmenanteile	
Stimmkreis 105 München-Moosach.....	B 8 / B 18 / B 28
Stimmenanteile	
Gewinn und Verluste der Stimmenanteile	
Stimmkreis 106 München-Pasing.....	B 9 / B 19 / B 29
Stimmenanteile	
Gewinn und Verluste der Stimmenanteile	
Stimmkreis 107 München-Ramersdorf.....	B 10 / B 20 / B 30
Stimmenanteile	
Gewinn und Verluste der Stimmenanteile	
Stimmkreis 108 München-Schwabing.....	B 11 / B 21 / B 31
Stimmenanteile	
Gewinn und Verluste der Stimmenanteile	

## Teil C: Thematische Karten

<b>Übersicht Teil C</b> .....	C 1
<b>Wahlbeteiligung</b> .....	C 2 / C 10
Stimmkreise	
Stimmbezirke (ohne Briefwähler)	
<b>Mehrheiten</b> .....	C 3 / C 11 / C 18
Stimmkreise	
<b>CSU</b> .....	C 4 / C 12 / C 19
Anteile	
Hochburgen	
<b>SPD</b> .....	C 5 / C 13 / C 20
Anteile	
Hochburgen	
<b>GRÜNE</b> .....	C 6 / C 14 / C 21
Anteile	
Hochburgen	
<b>FDP</b> .....	C 7 / C 15 / C 22
Anteile	
Hochburgen	
<b>DIE LINKE</b> .....	C 8 / C 16 / C 23
Anteile	
Hochburgen	
<b>FREIE WÄHLER</b> .....	C 9 / C 17 / C 24
Anteile	
Hochburgen	

## Teil D: Wählerwanderungsanalyse

Seite

<b>Übersicht Teil D</b> .....	D 1
<b>Tabelle</b> .....	D 2
Wählerwanderung in %	
<b>Grafiken</b> .....	D 3
Wichtigste Wanderungssalden auf einen Blick	
CSU	
SPD	
GRÜNE	
FDP	
DIE LINKE	
FREIE WÄHLER	
NICHTWÄHLER	
<b>Methodik Erläuterung</b> .....	D 9

# Übersicht Teil A

## Wahlausgang in München im Überblick - Landtagswahl 2013

Seite

**Kurzanalyse: Allgemeines** ..... A 2

**Kurzanalyse: Erststimmen** ..... A 3

**Kurzanalyse: Zweitstimmen** ..... A 7

**Kurzanalyse: Gesamtstimmen** ..... A 9

# Kurzanalyse Landtagswahl 15.09.2013

## Amtliches Endergebnis

### Das Wichtigste auf einen Blick

Insgesamt gibt es **8 Münchner Stimmkreise:**

- 101 Hadern
- 102 Bogenhausen
- 103 Giesing
- 104 Milbertshofen
- 105 Moosach
- 106 Pasing
- 107 Ramersdorf
- 108 Schwabing

mit **939 Stimmbezirken**, davon **237 Briefwahlbezirke**.

Zur Wahl standen **12 Parteien:**

- CSU
- SPD
- Freie Wähler
- Grüne
- FDP
- Die Linke
- ÖDP
- REP
- BP
- BüSo
- Die Freiheit
- Piraten

## 1 Wahlbeteiligung

- In den 939 Stimmbezirken gaben **570.275 Wähler** von insgesamt **909.590 Wahlberechtigten** ihre Stimme ab. Die **Wahlbeteiligung** lag bei **62,7%** und war somit **um 5,7% Punkte höher** als bei der letzten Landtagswahl (2008: 57,0%). **225.669** Münchner nutzten dabei die Möglichkeit der **Briefwahl**, das sind **39,6%** aller Wähler; im Vergleich zu 2008 (26,5%) lag der Anteil der Briefwähler somit um **13,1%-Punkte höher**.
- **7.297 Erststimmen** waren **ungültig**. Der Anteil ungültiger Stimmen lag bei **1,3%**.
- **7.024 Zweitstimmen** waren **ungültig**. Der Anteil ungültiger Stimmen lag bei **1,2%**.
- **14.321 Gesamtstimmen** waren **ungültig**. Der Anteil ungültiger Stimmen lag bei **1,3%**.

**Im Folgenden werden jeweils alle Wähler - also sowohl aus den Urnen- wie auch aus den Briefwahlbezirken - dargestellt.**

## 2 Amtliches Endergebnis der Erststimmen in München

### 2.1 Gesamtstadt-Ergebnisse: Erststimmen

- Die **CSU** erhielt in München mit **36,7%** (absolut: **206.565**) die meisten Erststimmen bei der Landtagswahl 2013. Das ist ein **Plus von 4,7%** (2008: 32,0%) im Vergleich zu letzten Wahl 2008.
- Die **SPD** erhielt in München **30,0%** (absolut: **169.046**) der Erststimmen, das sind **1,0%-Punkte mehr als 2008**.
- Mit **12,8%** (absolut: **71.920**) erreichten die **Grünen um 0,4%-Punkte weniger** als bei den Landtagswahlen 08 (13,2%).
- Die **FDP** erzielte **7,0% weniger** Erststimmen (**5,6%**, absolut: **31.310**) als 2008 (12,6%).
- Die **Freien Wähler** erhielten in München **5,2%**, eine **Steigerung um 1,0%-Punkte** im Vergleich zu 2008.
- Die **Linke** erzielte **2,5%** in München, das sind **2,7%-Punkte weniger als 2008**.
- **Sonstige Parteien:** Die **ÖDP** erreichten 1,9%, die **Republikaner** 0,7%, die **Bayernpartei** 2,0%, Die **Freiheit** 0,1% und die **Piraten** 2,5%.

## 2.2 Ergebnisse in den 8 Stimmkreisen: Erststimmen

- In 7 der 8 Stimmkreise erhielt die **CSU** die **Mehrheit**. Im **Stimmkreis 104 München-Milbertshofen** erzielte die **SPD** die **Mehrheit**.
- In **Stimmkreis 101 München-Hadern** erhielt die **CSU** mit [REDACTED] **37,5%** der Stimmen und damit um 6,4%-Punkte mehr als [REDACTED] **SPD-** [REDACTED] (**31,1%**).

Partei	Stimmkreiskandidaten/innen Stimmkreis 101	Prozente
CSU	[REDACTED]	37,5 %
SPD	[REDACTED]	31,1 %
Freie Wähler	[REDACTED]	4,5 %
Grüne	[REDACTED]	11,9%
FDP	[REDACTED]	4,6 %
Die Linke	[REDACTED]	2,6%
ÖDP	[REDACTED]	1,9 %
REP	[REDACTED]	0,5 %
BP	[REDACTED]	2,4 %
Die Freiheit	[REDACTED]	0,5 %
Piraten	[REDACTED]	2,6 %

- Mit **36,3%** führt die **CSU** im **Stimmkreis 102 München-Bogenhausen** mit [REDACTED] vor der **SPD** [REDACTED] **28,9%** erreichte.

Partei	Stimmkreiskandidaten/innen Stimmkreis 102	Prozente
CSU	[REDACTED]	36,3 %
SPD	[REDACTED]	28,9 %
Freie Wähler	[REDACTED]	4,3 %
Grüne	[REDACTED]	14,4 %
FDP	[REDACTED]	6,8 %
Die Linke	[REDACTED]	2,6 %
ÖDP	[REDACTED]	1,7 %
REP	[REDACTED]	0,5 %
BP	[REDACTED]	1,7 %
Die Freiheit	[REDACTED]	0,6 %
Piraten	[REDACTED]	2,3 %

- [REDACTED] **CSU** [REDACTED] erhielt für den **Stimmkreis 103 München-Giesing** **33,8%**. [REDACTED] **SPD** [REDACTED] erreichte **29,1%**.

Partei	Stimmkreiskandidaten/innen Stimmkreis 103	Prozente
CSU	[REDACTED]	33,8 %
SPD	[REDACTED]	29,1 %
Freie Wähler	[REDACTED]	7,6 %
Grüne	[REDACTED]	14,1 %
FDP	[REDACTED]	5,6 %
Die Linke	[REDACTED]	3,0 %
ÖDP	[REDACTED]	1,3 %
REP	[REDACTED]	0,8 %
BP	[REDACTED]	2,1 %
Die Freiheit	-	-
Piraten	[REDACTED]	2,6 %



- **Stimmkreis 104 München-Milbertshofen** ist der einzige der 8 Stimmkreise, in dem die **SPD** die Mehrheit erhielt. Die **SPD** kam dabei mit [REDACTED] auf **33,8%**, die **CSU** mit [REDACTED] auf **32,3%**.

Partei	Stimmkreiskandidaten/innen Stimmkreis 104	Prozente
CSU	[REDACTED]	32,3 %
SPD	[REDACTED]	33,8 %
Freie Wähler	[REDACTED]	4,5 %
Grüne	[REDACTED]	13,6 %
FDP	[REDACTED]	5,4 %
Die Linke	[REDACTED]	2,7 %
ÖDP	[REDACTED]	2,4 %
REP	[REDACTED]	0,8 %
BP	[REDACTED]	1,7 %
Die Freiheit	-	-
Piraten	[REDACTED]	2,8 %

- Im **Stimmkreis 105 München-Moosach** erhielt die **CSU** mit [REDACTED] **39,5%**, und damit um 7,8%-Punkte mehr als **SPD-**[REDACTED] (**31,7%**).

Partei	Stimmkreiskandidaten/innen Stimmkreis 105	Prozente
CSU	[REDACTED]	39,5 %
SPD	[REDACTED]	31,7 %
Freie Wähler	[REDACTED]	4,9 %
Grüne	[REDACTED]	9,2 %
FDP	[REDACTED]	4,6 %
Die Linke	[REDACTED]	2,6 %
ÖDP	[REDACTED]	1,7 %
REP	[REDACTED]	1,0 %
BP	[REDACTED]	2,6 %
Die Freiheit	-	-
Piraten	[REDACTED]	2,3 %

- Mit **42,0%** führt die **CSU** im **Stimmkreis 106 München-Pasing** mit [REDACTED] vor der **SPD** [REDACTED] **27,1%** erreichte.

Partei	Stimmkreiskandidaten/innen Stimmkreis 106	Prozente
CSU	[REDACTED]	42,0 %
SPD	[REDACTED]	27,1 %
Freie Wähler	[REDACTED]	5,5 %
Grüne	[REDACTED]	11,3 %
FDP	[REDACTED]	4,5 %
Die Linke	[REDACTED]	2,2 %
ÖDP	[REDACTED]	2,2 %
REP	[REDACTED]	0,7 %
BP	[REDACTED]	2,3 %
Die Freiheit	-	-
Piraten	[REDACTED]	2,2 %

- **CSU** erhielt für den **Stimmkreis 107 München-Ramersdorf** **43,0%** und somit 13,5%-Punkte mehr als **SPD** (**29,5%**)

Partei	Stimmkreiskandidaten/innen Stimmkreis 107	Prozente
CSU		43,0 %
SPD		29,5 %
Freie Wähler		5,5 %
Grüne		8,2 %
FDP		4,2 %
Die Linke		2,4 %
ÖDP		1,7 %
REP		1,1 %
BP		2,2 %
Die Freiheit	-	-
Piraten		2,2 %

- Im **Stimmkreis 108 München-Schwabing** erhielt **CSU** **31,6%**, die **SPD** mit **29,2%**.

Partei	Stimmkreiskandidaten/innen Stimmkreis 108	Prozente
CSU		31,6 %
SPD		29,2 %
Freie Wähler		4,6 %
Grüne		17,7 %
FDP		8,2 %
Die Linke		2,2 %
ÖDP		2,0 %
REP		0,3 %
BP		1,2 %
Die Freiheit	-	-
Piraten		2,8 %

### 2.3 Ergebnis in den Stimmbezirken (auf Basis der 702 Urnenbezirke): Erststimmen

- In **393 der 702 Urnenbezirke** (ohne Briefwahlbezirke) konnte die **CSU** die Mehrheit erzielen.
- In **301 Urnenbezirken** erreichte dies die **SPD**.
- In **5 Urnenbezirken** hatten die **CSU und SPD** die gleiche Anzahl an Stimmen.
- **3 der Urnenbezirke** ging mehrheitlich an die **Grünen** (allein 2 davon im 2. Stadtbezirk Ludwigsvorstadt – Isarvorstadt).

### 3 Amtliches Endergebnis der Zweitstimmen in München

#### 3.1 Gesamtstadt-Ergebnisse: Zweitstimmen

- Die **CSU** erhielt in München mit **36,7%** (absolut: 206.417) die meisten Zweitstimmen bei der Landtagswahl 2013. Das ist ein **Plus von 5,2%** (2008: 31,5%) im Vergleich zu den letzten Wahlen 2008.
- Die **SPD** erhielt in München **34,2%** (absolut: 192.617) der Zweitstimmen, das sind **6,8%-Punkte mehr als 2008**.
- Mit **11,4%** verschlechterten sich die **Grünen** im Vergleich zu den Landtagswahlen 08 (15,6%) **um 4,2%-Punkte**.
- Die **FDP** erreichte **5,6%** und somit **6,9%-Punkte weniger** als in 2008.
- Die **Freien Wähler** erhielten in München **3,9%**, eine **Veränderung um minus 0,1%-Punkte** im Vergleich zu 2008.
- Die **Linke** erzielte mit **2,1%** und somit **um 3,1%-Punkte weniger** als 2008.
- **Sonstige Parteien:** Die **ÖDP** erreichten 1,6%, die **Republikaner** 0,5%, die **Bayernpartei** 1,4%, die **Bürgerrechtsbewegung Solidarität** 0,1%, Die **Freiheit** 0,3% und die **Piraten** 2,1%.

#### 3.2 Ergebnisse in den Stimmkreisen: Zweitstimmen

- In **5 der 8 Stimmkreise** erhielt die **CSU** die **Mehrheit**. In den **3 Stimmkreisen** 103 Giesing, 104 Milbertshofen und 108 Schwabing erzielte die **SPD** die **Mehrheit**.
- In Stimmkreis **101 München-Hadern** erhielt die **CSU 37,3%** der Stimmen und damit **um 2,6%-Punkte mehr** als die **SPD** mit **34,7%**. Die **Grünen** erhielten **10,8%**, die **FDP 4,8%**.
- Mit **35,8%** führt die **CSU** im **Stimmkreis 102 München-Bogenhausen** vor der **SPD** mit **33,3%**. Die **Grünen** kamen hier auf **12,4%** der Stimmen, die **FDP** auf **6,6%**.
- Im **Stimmkreis 103 München-Giesing** erhielt die **SPD 34,7%** der Zweitstimmen, die **CSU** knapp dahinter **34,5%**. Die **Grünen** kamen auf **12,9%**, die **FDP** auf **5,4%**.
- Die **SPD** erhielt im **Stimmkreis 104 München-Milbertshofen 37,6%** und somit **um 6,2%-Punkte mehr als die CSU** mit **31,4%**. Die **Grünen** erhielten **13,1%**, die **FDP 5,7%**.
- Im **Stimmkreis 105 München-Moosach** erhielt die **CSU 40,3%** und damit **um 6,6 %-Punkte mehr als die SPD** mit **33,7%** der Zweitstimmen. Die **Grünen** erhielten **8,5%**, die **FDP 4,6%**.
- Mit **42,1%** führt die **CSU** im **Stimmkreis 106 München-Pasing** vor der **SPD**, die **31,3%** erreichte. Die **Grünen** kamen auf **10,0%** der Stimmen, die **FDP** auf **4,8%**.
- Die **CSU** erhielt im **Stimmkreis 107 München-Ramersdorf 42,2%** und somit **9,9%-Punkte mehr** als die **SPD** mit **32,3%**. Die **Grünen** erhielten **8,4%**, die **FDP 4,6%**.
- **Stimmbezirk 108 München-Schwabing** ist der dritte der 8 Stimmkreise, in dem die **SPD** die **Mehrheit** der Zweitstimmen erhielt. Die **SPD** kam dabei auf **35,8%**, die **CSU** auf **31,9%**. Die **Grünen** erzielten **13,9%**, die **FDP 7,6%**.

### 3.3 Ergebnis in den Stimmbezirken (auf Basis der 702 Urnenbezirke): Zweitstimmen

- In **315 der 702 Urnenbezirke** (ohne Briefwahlbezirke) konnte die **CSU** die Mehrheit erzielen.
- In **385 Urnenbezirken** erreichte dies die **SPD**.
- In **2 Urnenbezirken** hatten die **CSU und SPD** die gleiche Anzahl an Stimmen.

### 3.4 Die wichtigsten Ergebnisse der Wählerwanderungsanalyse auf der Basis der Zweitstimmen

Die Landtagswahl 2013 wird geprägt durch folgende primäre **Wählerwanderungen**:

- **Aus Sicht der CSU:**
  - **FDP verliert an die CSU:** 39,0% der FDP-Wähler (ca. 24 000) bei der Landtagswahl 2008 haben dieses Mal ihre Stimme der CSU gegeben.
  - Die CSU **profitiert** zudem **von den Nichtwählern** (ca. 14 500) der letzten Landtagswahl, **sowie von ehemaligen SPD-Wählern** (ca. 3 000).
- **Aus Sicht der SPD:**
  - Die SPD **gewinnt am stärksten von den Nichtwählern** – ca. 30 000 Nichtwähler aus 2008 haben für die SPD gestimmt.
  - Die **Grünen** (ca. 17 000), **Linken** (ca. 5 000) und auch die **FDP** (ca. 4 000) **verlieren** ebenfalls Wählerstimmen **an die Sozialdemokraten**.
- **Aus Sicht der Grünen:**
  - Die Grünen **verlieren** bei der Landtagswahl 2013 im Vergleich zu 2008 **stark** (ca. 17 000) **an die SPD**.
  - Sie **mobilisieren** etwa 2 600 Stimmen **aus den Nichtwählern** für sich.
- **Aus Sicht der FDP:**
  - Die FDP **gibt** über 24 000 Stimmen **an die CSU ab, zudem ca. 4 000 an SPD und ca. 5 000 an die Freien Wähler**.
  - Knapp 1 400 Stimmen kann die FDP **aus den Nichtwählern gewinnen**.
- **Aus Sicht der Linken:**
  - Die **Linken verlieren an die SPD** (ca. 5 000) **und an die Sonstigen Parteien** (ca. 7 600).
- **Aus Sicht der Freien Wähler:**
  - Die Freien Wähler haben über 5 000 Stimmen **von der FDP gewonnen,**
  - **aber diesen Zugewinn an die CSU** (ca. 2 800) **und an die Sonstigen Parteien** (ca. 2 800) wieder **abgegeben**.

## 4 Amtliches Endergebnis der Gesamtstimmen in München

### 4.1 Gesamtstadt-Ergebnisse: Gesamtstimmen

- Die **CSU** erhielt in München mit **36,7%** (absolut: 412.982) die meisten Gesamtstimmen bei der Landtagswahl 2013. Das ist ein **Plus von 5,0%** (2008: 31,7%) im Vergleich zu den letzten Wahlen 2008.
- Die **SPD** erhielt in München **32,1%** (absolut: 361.663) der Gesamtstimmen, das sind **3,9%-Punkte mehr als 2008**.
- Mit **12,1%** erzielten die **Grünen** im Vergleich zu den Landtagswahlen 08 (14,4%) **um 2,3%-Punkte weniger**.
- Die **FDP verschlechterte** ihr Ergebnis von 12,6% in 2008 deutlich **um 7,0%-Punkte auf 5,6%**.
- Die **Freien Wähler** erhielten in München **4,6%**, eine **Steigerung um 0,5%-Punkte** im Vergleich zu 2008.
- Die **Linke** erzielte in München **2,3%**.
- **Sonstige Parteien:** Die ÖDP erreichten 1,8%, die Republikaner 0,6%, die Bayernpartei 1,7%, die Bürgerrechtsbewegung Solidarität 0,0%, Die Freiheit 0,2% und die Piraten 2,3%.

### 4.2 Ergebnisse in den Stimmkreisen: Gesamtstimmen

- In **6 der 8 Stimmkreise** erhielt die **CSU** die **Mehrheit**. In den **beiden Stimmkreisen** 104 München-Milbertshofen und 108 München-Schwabing erzielte die **SPD** die **Mehrheit**.
- In Stimmkreis **101 München-Hadern** erhielt die **CSU 37,4%** der Stimmen und damit um 4,5%-Punkte mehr als die **SPD-** mit **32,9%**. Die **Grünen** erhielten **11,3%**, die **FDP 4,7%**.
- Mit **36,0%** führt die **CSU** im **Stimmkreis 102 München-Bogenhausen** vor der **SPD** mit **31,1%**. Die **Grünen** kamen hier auf **13,4%** der Stimmen, die **FDP** auf **6,7%**.
- Die **CSU** erhielt im **Stimmkreis 103 München-Giesing 34,3%**. Die **SPD** erreichte **31,8%**. Die **Grünen** erhielten **13,5%**, die **FDP 5,5%**.
- Im **Stimmkreis 104 München-Milbertshofen** erhielt die **SPD** mit **35,7%** der Gesamtstimmen die **Mehrheit** vor der **CSU** mit **31,9%**. Die **Grünen** kamen auf **13,4%**, die **FDP** auf **5,6 %**.
- Im **Stimmkreis 105 München-Moosach** erhielt die **CSU 39,9%**, und damit um **7,2%-Punkte** mehr als die **SPD-** mit **32,7%** der Gesamtstimmen. Die **Grünen** erhielten **8,9%**, die **FDP 4,6%**.
- Mit **42,0%** führt die **CSU** im **Stimmkreis 106 München-Pasing** vor der **SPD**, die **29,2%** erreichte. Die **Grünen** kamen auf **10,7%** der Stimmen, die **FDP** auf **4,7%**.
- Die **CSU** erhielt im **Stimmkreis 107 München-Ramersdorf 42,6%** und somit **11,7%-Punkte** mehr die **SPD** mit **30,9%**. Die **Grünen** erhielten **8,3%**, die **FDP 4,4%**.
- **Stimmbezirk 108 München-Schwabing** ist der **zweite** der 8 Stimmkreise, in dem die **SPD die Mehrheit** der Gesamtstimmen erhielt. Die **SPD** kam dabei auf **32,5%**, knapp gefolgt von der **CSU** mit **31,7%**. Die **Grünen** erzielten **15,8%**, die **FDP 7,9%**.

#### 4.3 Ergebnis in den Stimmbezirken (auf Basis der 702 Urnenbezirke): Gesamtstimmen

- In **359 der 702 Urnenbezirke** (ohne Briefwahlbezirke) konnte die **CSU** die Mehrheit erzielen.
- In **339 Urnenbezirken** erreichte dies die **SPD**.
- In **4 Urnenbezirken** hatten die **CSU und SPD** die gleiche Anzahl an Stimmen.

#### 4.4 Vergleich der Wahlergebnisse von München und Bayern: Gesamtstimmen

<i>in%</i>	<b>München</b>	<b>Bayern</b>	<b>Vergleich München zu Bayern</b>
Wahlbeteiligung	62,7%	63,6%	-0,9%
CSU	36,7%	47,7%	-11,0%
SPD	32,1%	20,6%	11,5%
Freie Wähler	4,6%	9,0%	-4,4%
Grüne	12,1%	8,6%	3,5%
FDP	5,6%	3,3%	2,3%
Die Linke	2,3%	2,1%	0,2%
ÖDP	1,8%	2,0%	-0,2%
REP	0,6%	1,0%	-0,4%
NPD	-	0,6%	-
BP	1,7%	2,1%	-0,4%
BüSo	0,0%	0,0%	0,0%
Die Freiheit	0,2%	0,1%	0,1%
Frauenliste	-	0,1%	-
Die Franken	-	0,7%	-
Piraten	2,3%	2,0%	0,3%

# Übersicht Teil B

## Wahlergebnisse in den Stimmkreisen - Landtagswahl 2013

Seite

### Ergebnistabellen

Erststimmen .....	B 2
Zweitstimmen .....	B 12
Gesamtstimmen .....	B 22

### Ergebnisgrafiken Stimmenanteile, Gewinn und Verluste

#### **Stadtweites Ergebnis**

Erststimmen .....	B 3
Zweitstimmen .....	B 13
Gesamtstimmen .....	B 23

#### **Stimmkreis 101 München-Hadern**

Erststimmen .....	B 4
Zweitstimmen .....	B 14
Gesamtstimmen .....	B 24

#### **Stimmkreis 102 München-Bogenhausen**

Erststimmen .....	B 5
Zweitstimmen .....	B 15
Gesamtstimmen .....	B 25

#### **Stimmkreis 103 München-Giesing**

Erststimmen .....	B 6
Zweitstimmen .....	B 16
Gesamtstimmen .....	B 26

#### **Stimmkreis 104 München-Milbertshofen**

Erststimmen .....	B 7
Zweitstimmen .....	B 17
Gesamtstimmen .....	B 27

#### **Stimmkreis 105 München-Moosach**

Erststimmen .....	B 8
Zweitstimmen .....	B 18
Gesamtstimmen .....	B 28

#### **Stimmkreis 106 München-Pasing**

Erststimmen .....	B 9
Zweitstimmen .....	B 19
Gesamtstimmen .....	B 29

#### **Stimmkreis 107 München-Ramersdorf**

Erststimmen .....	B 10
Zweitstimmen .....	B 20
Gesamtstimmen .....	B 30

#### **Stimmkreis 108 München-Schwabing**

Erststimmen .....	B 11
Zweitstimmen .....	B 21
Gesamtstimmen .....	B 31

## Landtagswahl 2013

Erststimmen (amtl. Endergebnis)

Stimmkreis	Stimm-berechtigte	Wähler	Wahl-beteiligung in %	Wahl-scheine	ungültige Stimmen	CSU		SPD		FREIE WÄHLER		GRÜNE		FDP		DIE LINKE	
						absolut	in %	absolut	in %	absolut	in %	absolut	in %	absolut	in %		
101	105 191	65 847	62,6	25 918	809	24 401	37,5	20 199	31,1	2 901	4,5	7 721	11,9	2 978	4,6	1 660	2,6
102	118 538	75 665	63,8	30 898	998	27 054	36,3	21 595	28,9	3 214	4,3	10 728	14,4	5 054	6,8	1 923	2,6
103	130 611	82 765	63,4	34 253	1 093	27 623	33,8	23 774	29,1	6 179	7,6	11 523	14,1	4 573	5,6	2 447	3,0
104	127 879	77 881	60,9	32 461	968	24 865	32,3	26 005	33,8	3 472	4,5	10 471	13,6	4 158	5,4	2 085	2,7
105	98 689	59 067	59,9	22 996	817	22 996	39,5	18 465	31,7	2 837	4,9	5 376	9,2	2 675	4,6	1 504	2,6
106	108 618	71 748	66,1	27 886	1 002	29 670	42,0	19 192	27,1	3 906	5,5	8 002	11,3	3 217	4,6	1 562	2,2
107	102 867	63 300	61,5	23 750	858	26 822	43,0	18 411	29,5	3 454	5,5	5 122	8,2	2 650	4,3	1 510	2,4
108	117 197	74 002	63,1	32 157	752	23 134	31,6	21 405	29,2	3 391	4,6	12 977	17,7	6 005	8,2	1 618	2,2
<b>Gesamtstadt</b>	<b>909 590</b>	<b>570 275</b>	<b>62,7</b>	<b>230 319</b>	<b>7 297</b>	<b>206 565</b>	<b>36,7</b>	<b>169 046</b>	<b>30,0</b>	<b>29 354</b>	<b>5,2</b>	<b>71 920</b>	<b>12,8</b>	<b>31 310</b>	<b>5,6</b>	<b>14 309</b>	<b>2,5</b>

Stimmkreis	Stimm-berechtigte	Wähler	Wahl-beteiligung in %	Wahl-scheine	ungültige Stimmen	ÖDP		REP		BP		DIE FREIHEIT		PIRATEN	
						absolut	in %	absolut	in %	absolut	in %	absolut	in %	absolut	in %
101	105 191	65 847	62,6	25 918	809	1 222	1,9	339	0,5	1 579	2,4	339	0,5	1 669	2,6
102	118 538	75 665	63,8	30 898	998	1 241	1,7	360	0,5	1 301	1,7	425	0,6	1 735	2,3
103	130 611	82 765	63,4	34 253	1 093	1 099	1,4	620	0,8	1 701	2,1			2 109	2,6
104	127 879	77 881	60,9	32 461	968	1 829	2,4	603	0,8	1 270	1,7			2 143	2,8
105	98 689	59 067	59,9	22 996	817	990	1,7	586	1,0	1 486	2,6			1 313	2,3
106	108 618	71 748	66,1	27 886	1 002	1 543	2,2	479	0,7	1 606	2,3			1 548	2,2
107	102 867	63 300	61,5	23 750	858	1 044	1,7	662	1,1	1 388	2,2			1 359	2,2
108	117 197	74 002	63,1	32 157	752	1 486	2,0	214	0,3	910	1,2			2 055	2,8
<b>Gesamtstadt</b>	<b>909 590</b>	<b>570 275</b>	<b>62,7</b>	<b>230 319</b>	<b>7 297</b>	<b>10 454</b>	<b>1,9</b>	<b>3 863</b>	<b>0,7</b>	<b>11 241</b>	<b>2,0</b>	<b>764</b>	<b>0,1</b>	<b>13 931</b>	<b>2,5</b>

BP = Bayernpartei, BüSo = Bürgerrechtsbewegung Solidarität, CSU = Christlich-Soziale Union in Bayern e.V., DIE FREIHEIT = Bürgerrechtspartei für mehr Freiheit und Demokratie - DIE FREIHEIT, DIE LINKE = DIE LINKE, FDP = Freie Demokratische Partei, FREIE WÄHLER = FREIE WÄHLER Bayern, GRÜNE = BÜNDNIS 90/DIE GRÜNEN, ÖDP = Ökologisch-Demokratische Partei, PIRATEN = Piratenpartei Deutschland, REP = DIE REPUBLIKANER, SPD = Sozialdemokratische Partei Deutschlands.



# Wahlergebnisse in den Stimmkreisen - Landtagswahl 2013

Erststimmen - Amtliches Endergebnis

## Stadtgebiet München

### Stimmenanteile Landtagswahl 2013

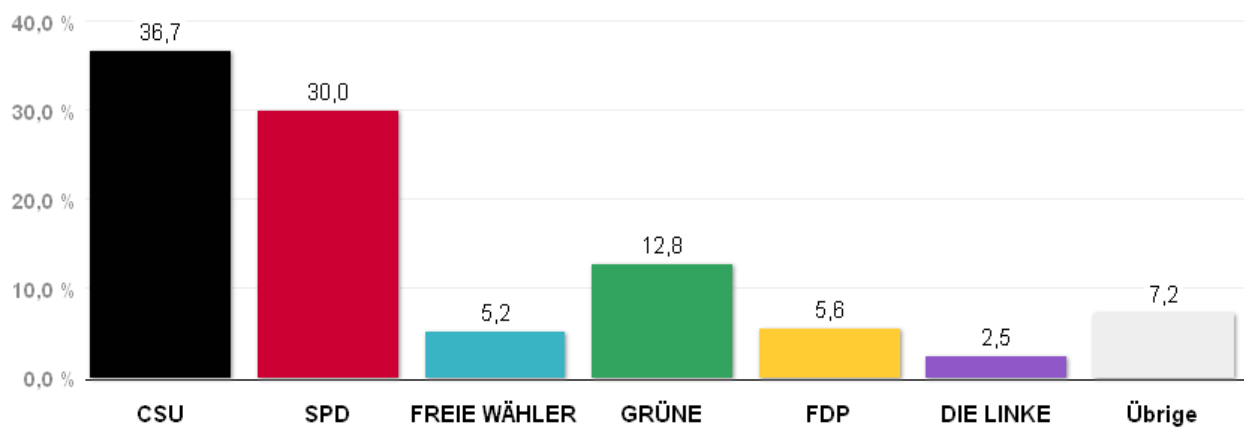

Quelle: LH München, Kreisverwaltungsreferat- Wahlamt.

### Gewinn und Verlust gegenüber der Landtagswahl 2008

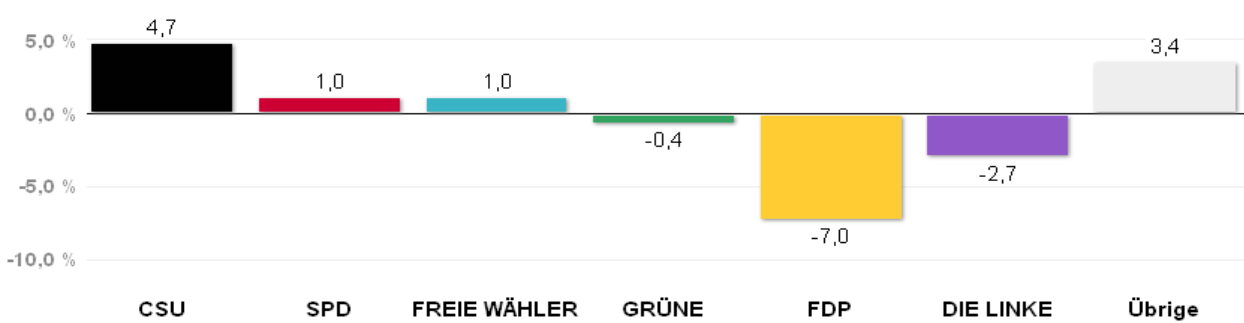

Quelle: LH München, Kreisverwaltungsreferat- Wahlamt.

# Wahlergebnisse in den Stimmkreisen - Landtagswahl 2013

Erststimmen - Amtliches Endergebnis

## Stimmkreis 101 München-Hadern

### Stimmenanteile Landtagswahl 2013

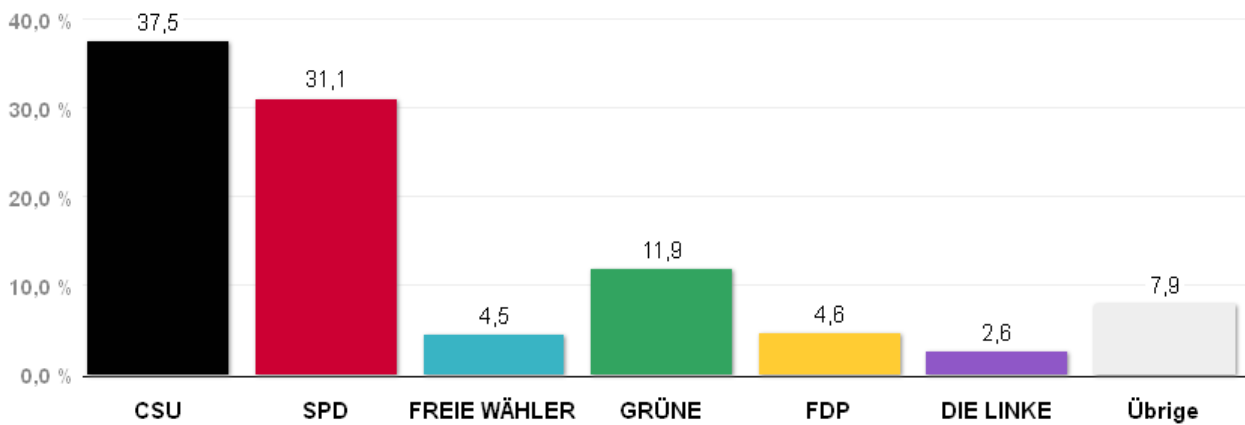

Quelle: LH München, Kreisverwaltungsreferat- Wahlamt.

### Gewinn und Verlust gegenüber der Landtagswahl 2008

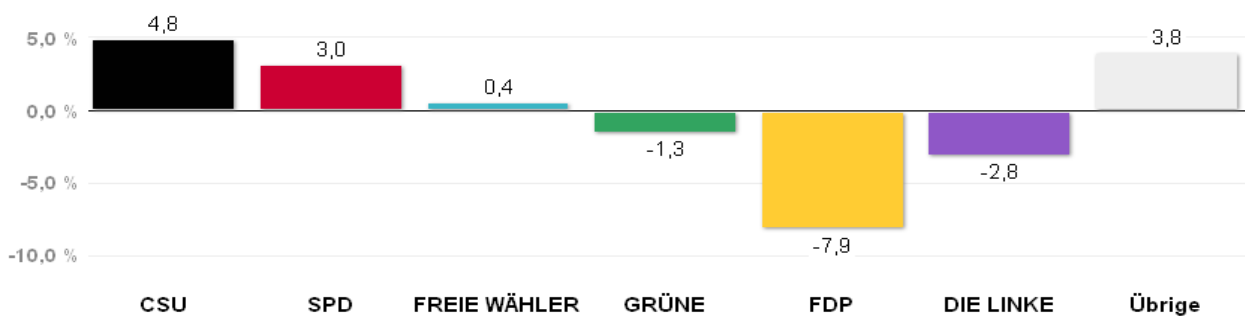

Quelle: LH München, Kreisverwaltungsreferat- Wahlamt.

# Wahlergebnisse in den Stimmkreisen - Landtagswahl 2013

Erststimmen - Amtliches Endergebnis

## Stimmkreis 102 München-Bogenhausen

### Stimmenanteile Landtagswahl 2013

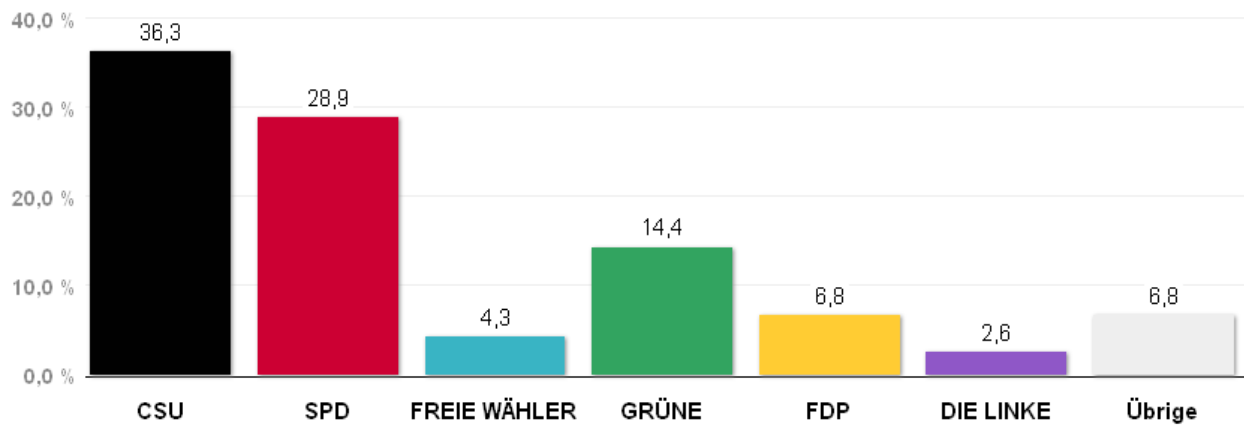

Quelle: LH München, Kreisverwaltungsreferat- Wahlamt.

### Gewinn und Verlust gegenüber der Landtagswahl 2008

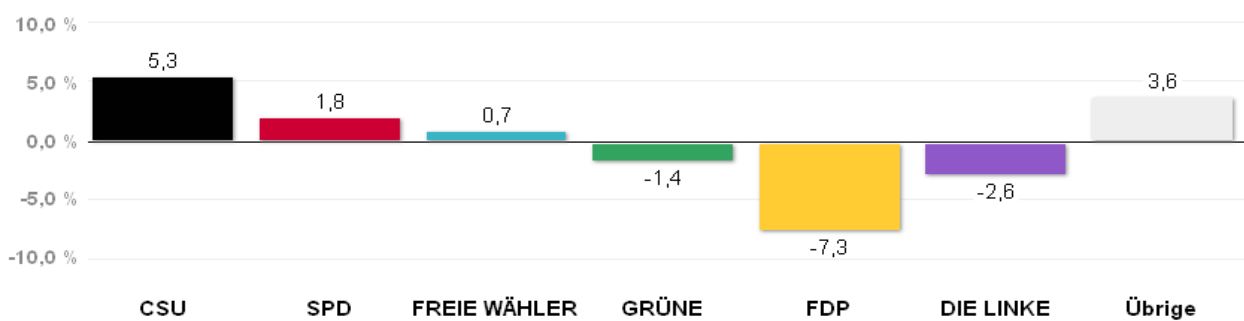

Quelle: LH München, Kreisverwaltungsreferat- Wahlamt.

# Wahlergebnisse in den Stimmkreisen - Landtagswahl 2013

Erststimmen - Amtliches Endergebnis

## Stimmkreis 103 München-Giesing

### Stimmenanteile Landtagswahl 2013

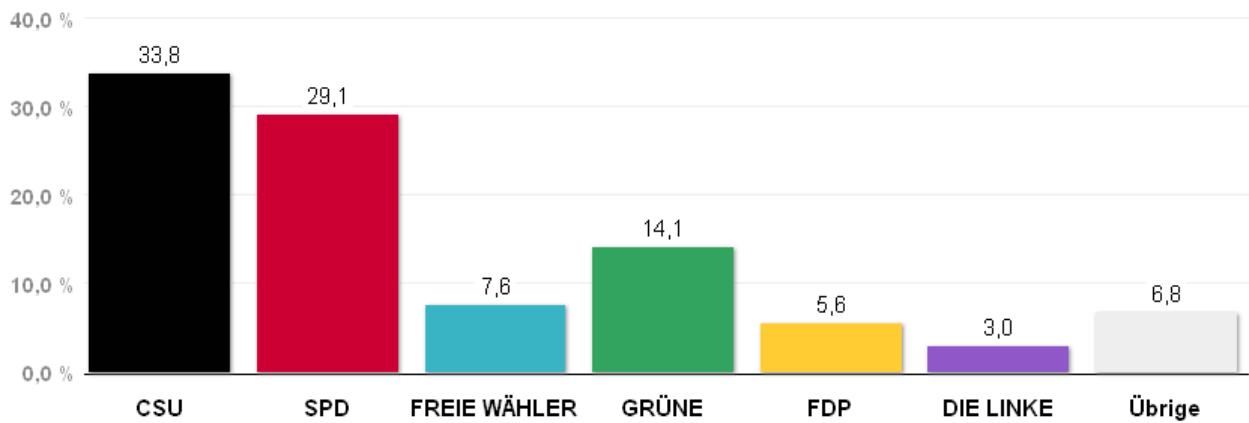

Quelle: LH München, Kreisverwaltungsreferat- Wahlamt.

### Gewinn und Verlust gegenüber der Landtagswahl 2008

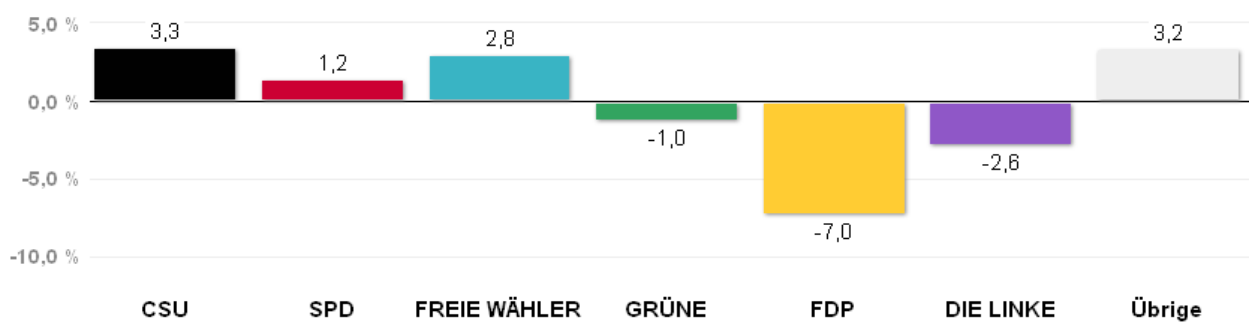

Quelle: LH München, Kreisverwaltungsreferat- Wahlamt.

# Wahlergebnisse in den Stimmkreisen - Landtagswahl 2013

Erststimmen - Amtliches Endergebnis

## Stimmkreis 104 München-Milbertshofen

### Stimmenanteile Landtagswahl 2013

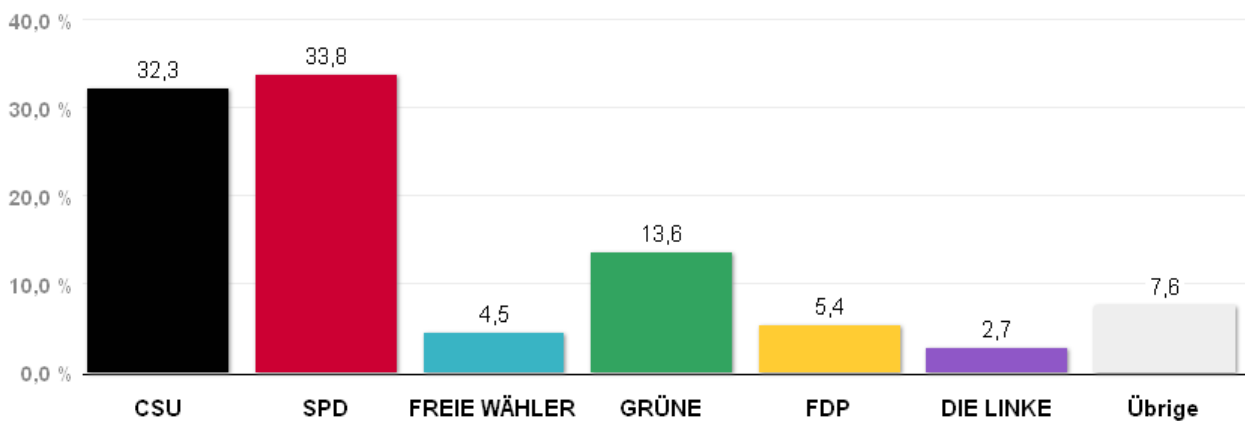

Quelle: LH München, Kreisverwaltungsreferat- Wahlamt.

### Gewinn und Verlust gegenüber der Landtagswahl 2008

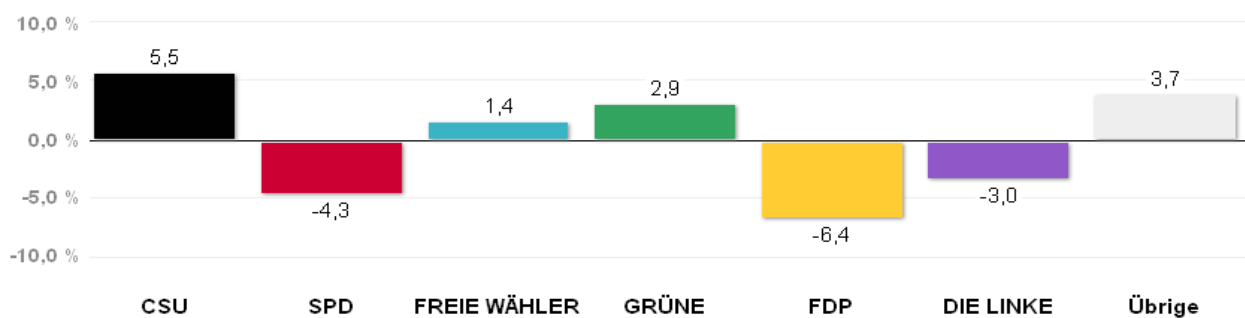

Quelle: LH München, Kreisverwaltungsreferat- Wahlamt.

# Wahlergebnisse in den Stimmkreisen - Landtagswahl 2013

Erststimmen - Amtliches Endergebnis

## Stimmkreis 105 München-Moosach

### Stimmenanteile Landtagswahl 2013

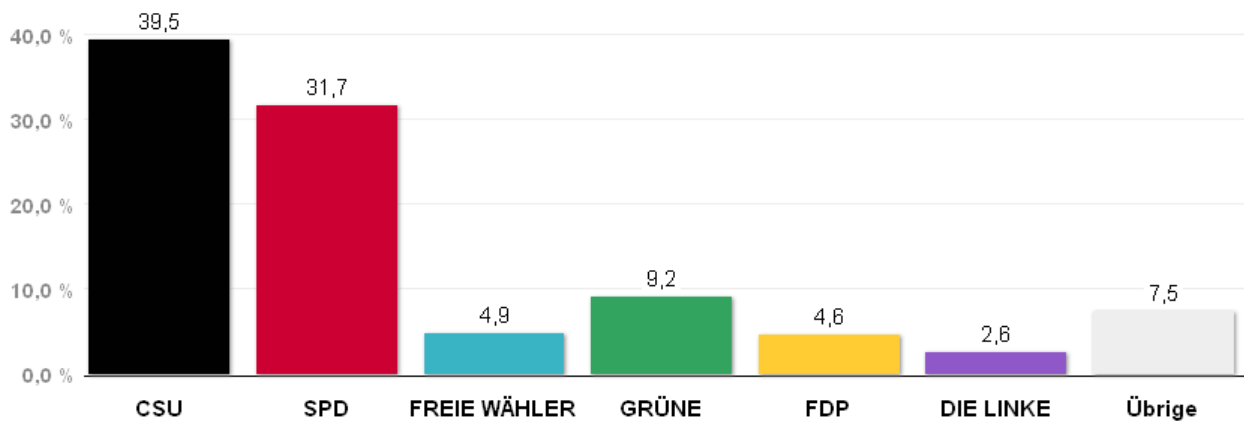

Quelle: LH München, Kreisverwaltungsreferat- Wahlamt.

### Gewinn und Verlust gegenüber der Landtagswahl 2008

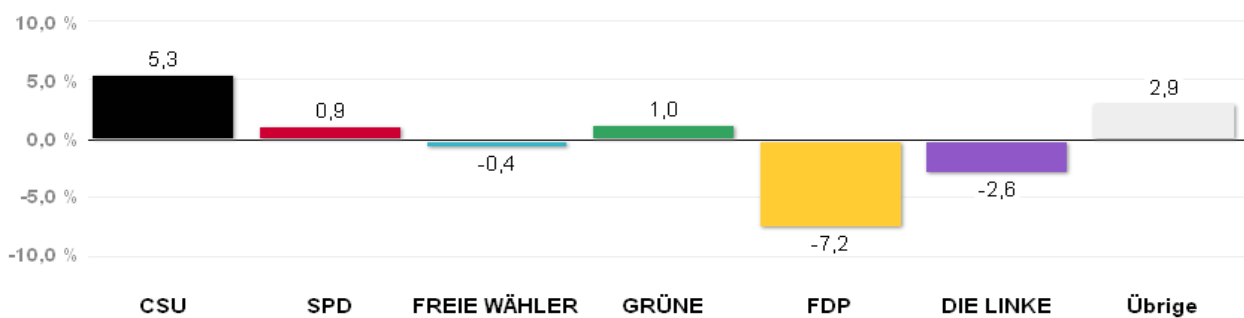

Quelle: LH München, Kreisverwaltungsreferat- Wahlamt.

# Wahlergebnisse in den Stimmkreisen - Landtagswahl 2013

Erststimmen - Amtliches Endergebnis

## Stimmkreis 106 München-Pasing

### Stimmenanteile Landtagswahl 2013

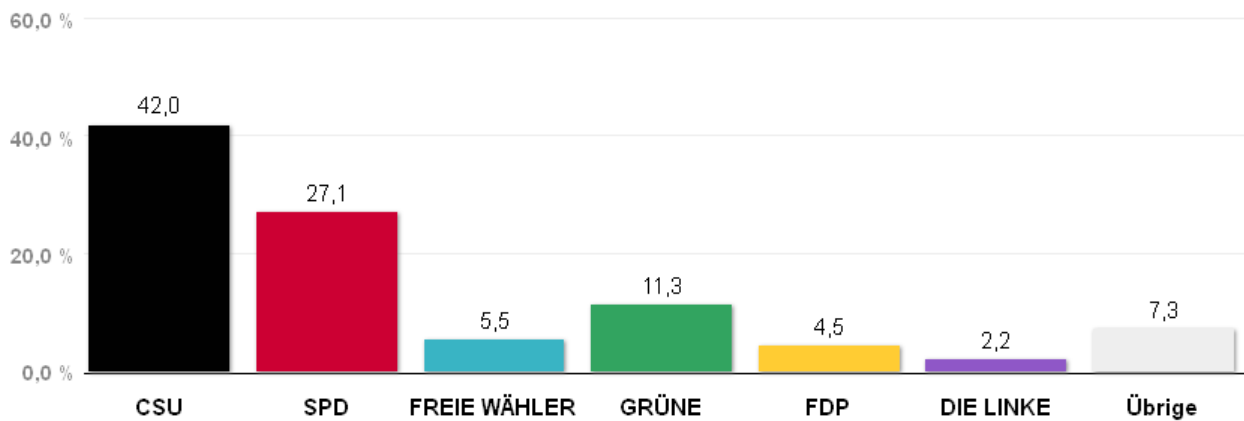

Quelle: LH München, Kreisverwaltungsreferat- Wahlamt.

### Gewinn und Verlust gegenüber der Landtagswahl 2008

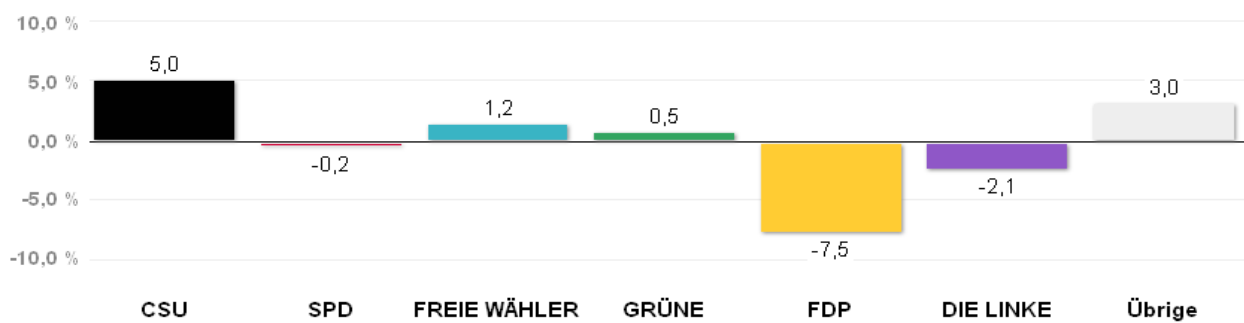

Quelle: LH München, Kreisverwaltungsreferat- Wahlamt.

# Wahlergebnisse in den Stimmkreisen - Landtagswahl 2013

Erststimmen - Amtliches Endergebnis

## Stimmkreis 107 München-Ramersdorf

### Stimmenanteile Landtagswahl 2013

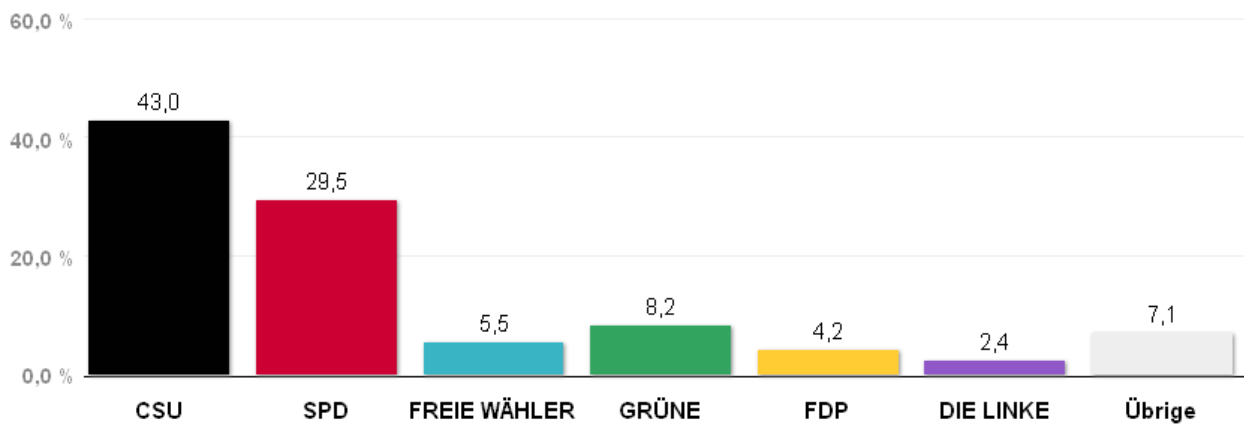

Quelle: LH München, Kreisverwaltungsreferat- Wahlamt.

### Gewinn und Verlust gegenüber der Landtagswahl 2008

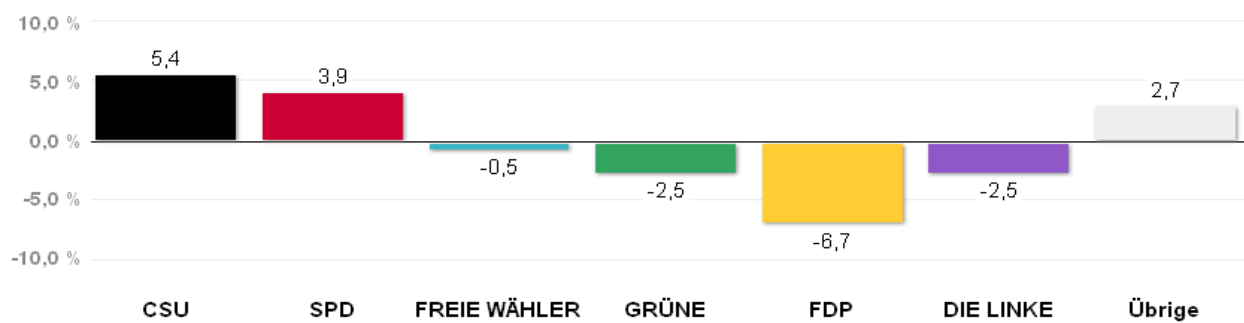

Quelle: LH München, Kreisverwaltungsreferat- Wahlamt.



# Wahlergebnisse in den Stimmkreisen - Landtagswahl 2013

Erststimmen - Amtliches Endergebnis

## Stimmkreis 108 München-Schwabing

### Stimmenanteile Landtagswahl 2013

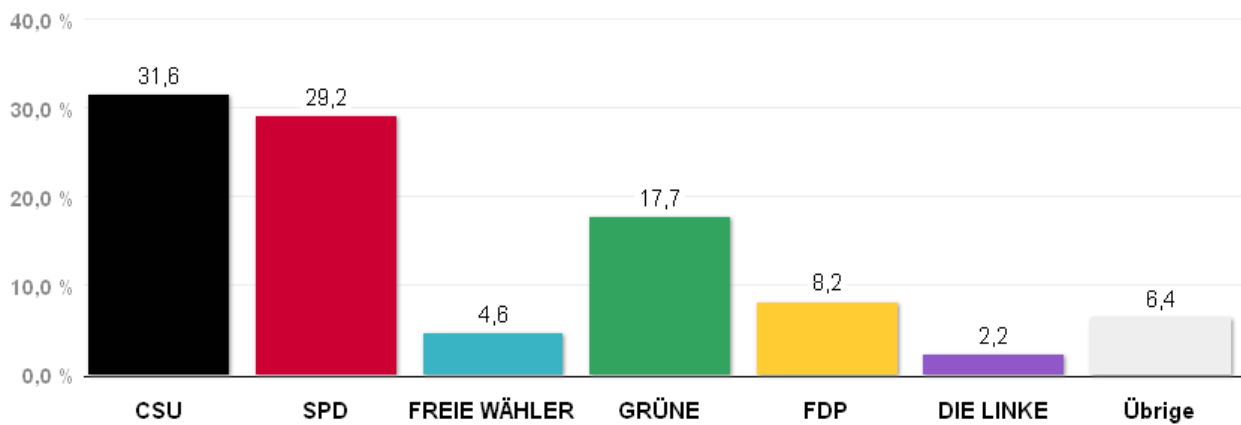

Quelle: LH München, Kreisverwaltungsreferat- Wahlamt.

### Gewinn und Verlust gegenüber der Landtagswahl 2008

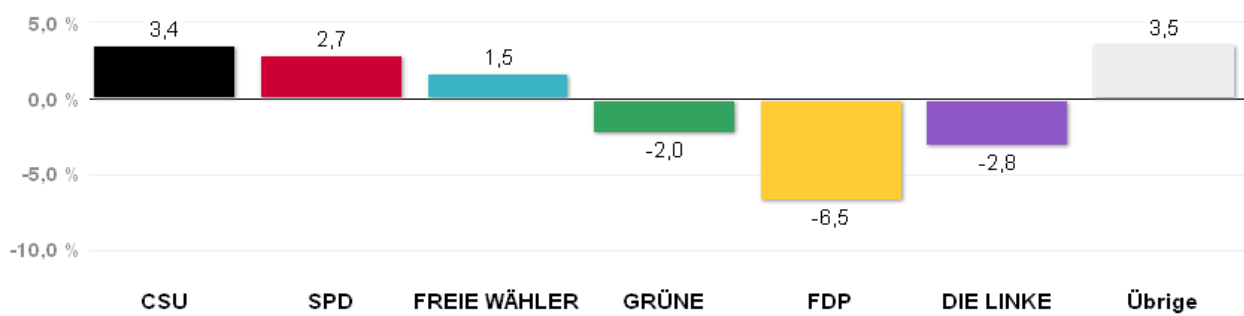

Quelle: LH München, Kreisverwaltungsreferat- Wahlamt.

## Landtagswahl 2013

Zweitstimmen (amtl. Endergebnis)

Stimmkreis	Stimm-berechtigte	Wähler	Wahl-beteiligung in %	Wahl-scheine	ungültige Stimmen	CSU		SPD		FREIE WÄHLER		GRÜNE		FDP		DIE LINKE	
						absolut	in %	absolut	in %	absolut	in %	absolut	in %	absolut	in %	absolut	in %
101	105 191	65 847	62,6	25 918	916	24 205	37,3	22 484	34,7	2 603	4,0	7 013	10,8	3 135	4,8	1 444	2,2
102	118 538	75 665	63,8	30 898	1 038	26 688	35,8	24 834	33,3	2 948	4,0	9 244	12,4	4 937	6,6	1 530	2,1
103	130 611	82 765	63,4	34 253	919	28 396	34,7	28 202	34,5	3 329	4,1	10 533	12,9	4 424	5,4	1 924	2,4
104	127 879	77 881	60,9	32 461	884	24 156	31,4	28 960	37,6	2 763	3,6	10 071	13,1	4 423	5,8	1 808	2,4
105	98 689	59 067	59,9	22 996	739	23 506	40,3	19 624	33,7	2 383	4,1	4 978	8,5	2 699	4,6	1 240	2,1
106	108 618	71 748	66,1	27 886	942	29 829	42,1	22 128	31,3	2 803	4,0	7 083	10,0	3 424	4,8	1 240	1,8
107	102 867	63 300	61,5	23 750	824	26 326	42,2	20 167	32,3	2 806	4,5	5 248	8,4	2 859	4,6	1 200	1,9
108	117 197	74 002	63,1	32 157	762	23 311	31,9	26 218	35,8	2 562	3,5	10 163	13,9	5 591	7,6	1 542	2,1
<b>Gesamtstadt</b>	<b>909 590</b>	<b>570 275</b>	<b>62,7</b>	<b>230 319</b>	<b>7 024</b>	<b>206 417</b>	<b>36,7</b>	<b>192 617</b>	<b>34,2</b>	<b>22 197</b>	<b>3,9</b>	<b>64 333</b>	<b>11,4</b>	<b>31 492</b>	<b>5,6</b>	<b>11 928</b>	<b>2,1</b>

Stimmkreis	Stimm-berechtigte	Wähler	Wahl-beteiligung in %	Wahl-scheine	ungültige Stimmen	ÖDP		REP		BP		BüSo		DIE FREIHEIT		PIRATEN	
						absolut	in %	absolut	in %	absolut	in %	absolut	in %	absolut	in %	absolut	in %
101	105 191	65 847	62,6	25 918	916	1 004	1,6	312	0,5	961	1,5	34	0,1	268	0,4	1 395	2,2
102	118 538	75 665	63,8	30 898	1 038	1 311	1,8	325	0,4	974	1,3	39	0,1	232	0,3	1 523	2,0
103	130 611	82 765	63,4	34 253	919	1 273	1,6	433	0,5	1 219	1,5	45	0,1	292	0,4	1 760	2,2
104	127 879	77 881	60,9	32 461	884	1 449	1,9	372	0,5	934	1,2	56	0,1	258	0,3	1 708	2,2
105	98 689	59 067	59,9	22 996	739	1 014	1,7	452	0,8	1 024	1,8	45	0,1	202	0,4	1 147	2,0
106	108 618	71 748	66,1	27 886	942	1 234	1,7	358	0,5	1 132	1,6	45	0,1	235	0,3	1 281	1,8
107	102 867	63 300	61,5	23 750	824	1 038	1,7	430	0,7	1 003	1,6	41	0,1	222	0,4	1 106	1,8
108	117 197	74 002	63,1	32 157	762	962	1,3	172	0,2	642	0,9	31	0,0	254	0,4	1 738	2,4
<b>Gesamtstadt</b>	<b>909 590</b>	<b>570 275</b>	<b>62,7</b>	<b>230 319</b>	<b>7 024</b>	<b>9 285</b>	<b>1,7</b>	<b>2 854</b>	<b>0,5</b>	<b>7 889</b>	<b>1,4</b>	<b>336</b>	<b>0,1</b>	<b>1 963</b>	<b>0,4</b>	<b>11 658</b>	<b>2,1</b>

BP = Bayerpartei, BüSo = Bürgerrechtsbewegung Solidarität, CSU = Christlich-Soziale Union in Bayern e.V., DIE FREIHEIT = Bürgerrechtspartei für mehr Freiheit und Demokratie - DIE FREIHEIT, DIE LINKE = DIE LINKE, FDP = Freie Demokratische Partei, FREIE WÄHLER = FREIE WÄHLER Bayern, GRÜNE = BÜNDNIS 90/DIE GRÜNEN, ÖDP = Ökologisch-Demokratische Partei, PIRATEN = Piratenpartei Deutschland, REP = DIE REPUBLIKANER, SPD = Sozialdemokratische Partei Deutschlands.

# Wahlergebnisse in den Stimmkreisen - Landtagswahl 2013

Zweitstimmen - Amtliches Endergebnis

## Stadtgebiet München

### Stimmenanteile Landtagswahl 2013

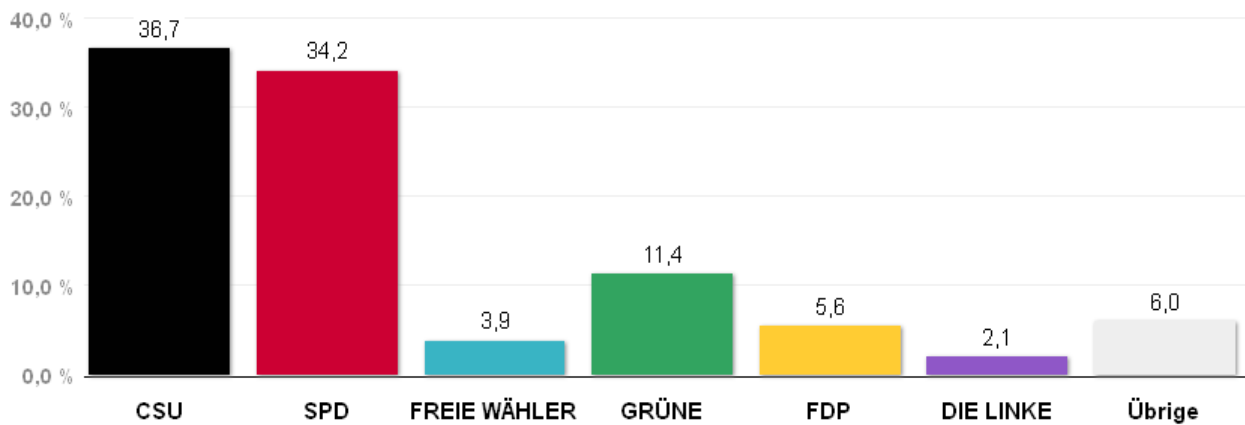

Quelle: LH München, Kreisverwaltungsreferat- Wahlamt.

### Gewinn und Verlust gegenüber der Landtagswahl 2008

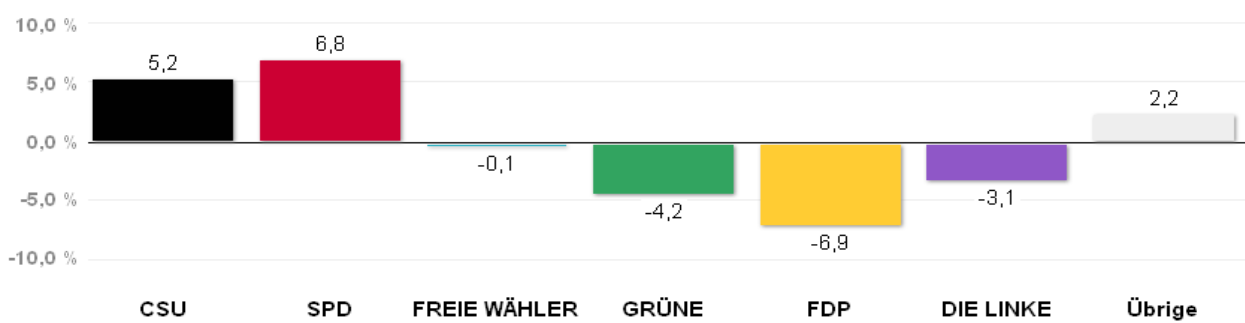

Quelle: LH München, Kreisverwaltungsreferat- Wahlamt.

# Wahlergebnisse in den Stimmkreisen - Landtagswahl 2013

Zweitstimmen - Amtliches Endergebnis

## Stimmkreis 101 München-Hadern

### Stimmenanteile Landtagswahl 2013

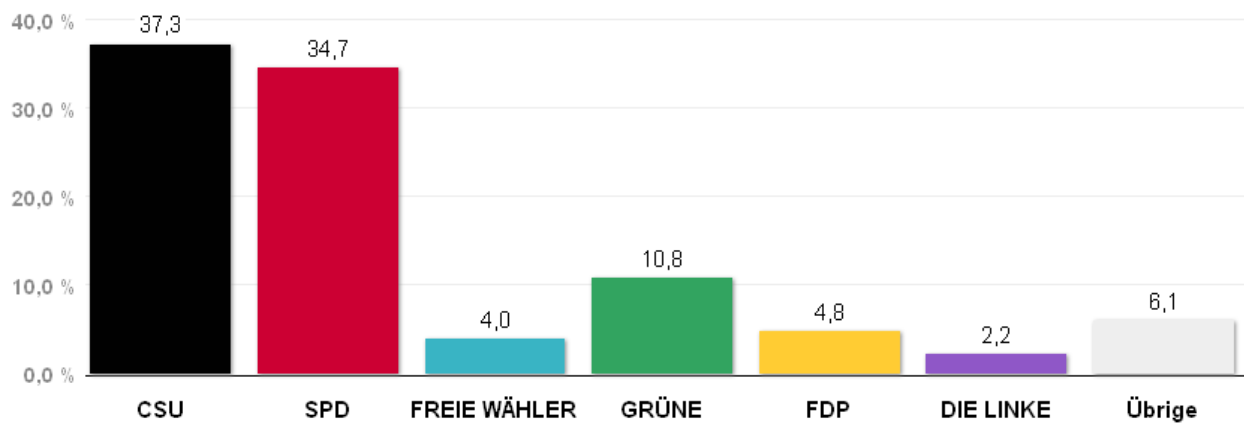

Quelle: LH München, Kreisverwaltungsreferat- Wahlamt.

### Gewinn und Verlust gegenüber der Landtagswahl 2008

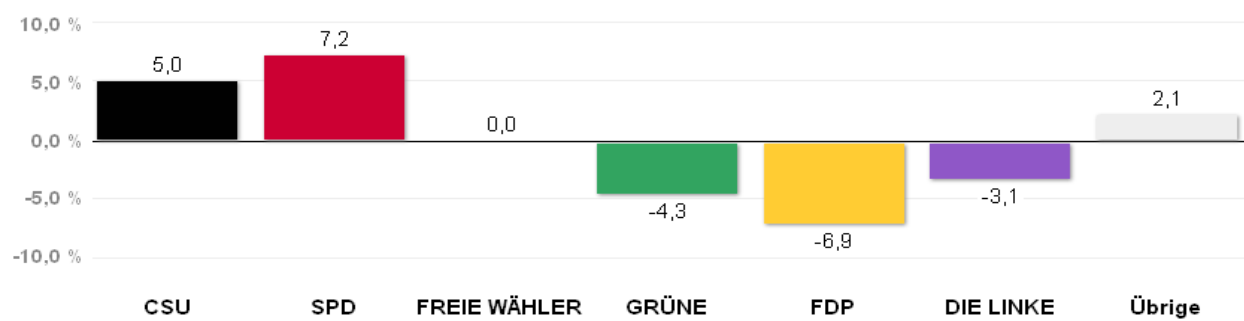

Quelle: LH München, Kreisverwaltungsreferat- Wahlamt.

# Wahlergebnisse in den Stimmkreisen - Landtagswahl 2013

Zweitstimmen - Amtliches Endergebnis

## Stimmkreis 102 München-Bogenhausen

### Stimmenanteile Landtagswahl 2013

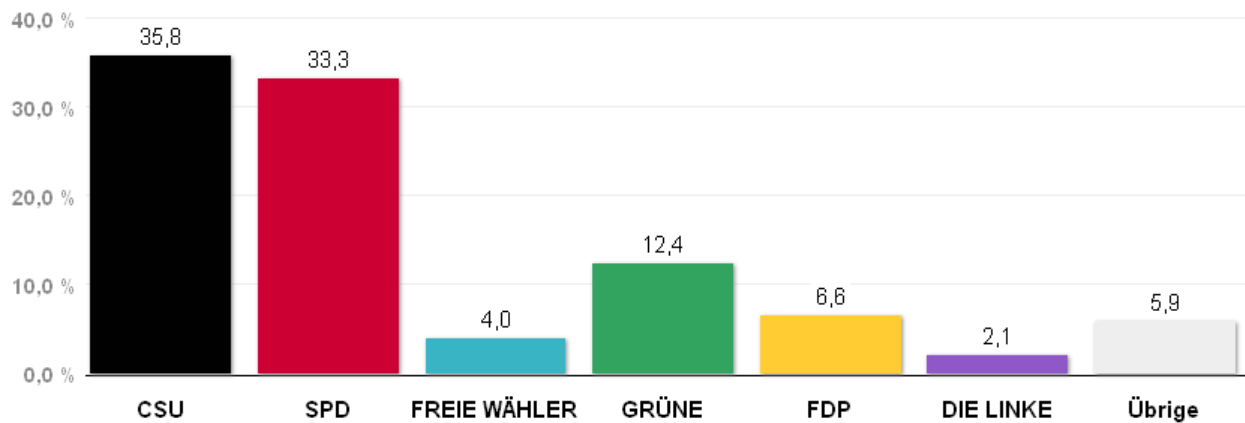

Quelle: LH München, Kreisverwaltungsreferat- Wahlamt.

### Gewinn und Verlust gegenüber der Landtagswahl 2008

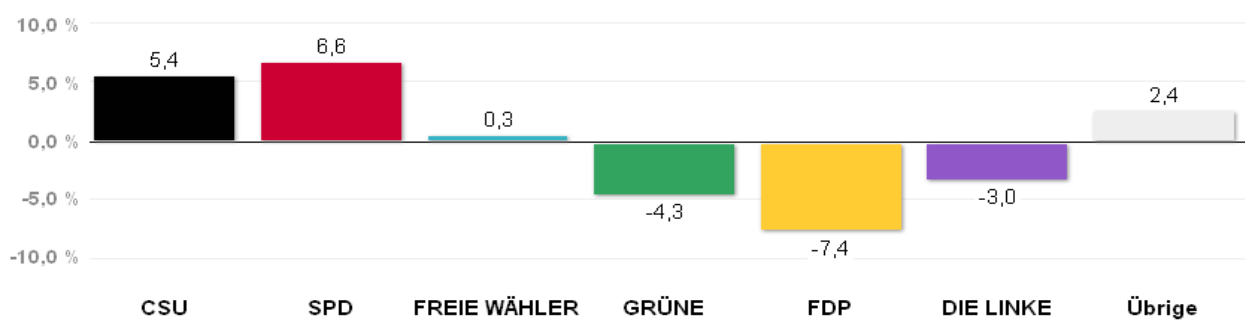

Quelle: LH München, Kreisverwaltungsreferat- Wahlamt.

# Wahlergebnisse in den Stimmkreisen - Landtagswahl 2013

Zweitstimmen - Amtliches Endergebnis

## Stimmkreis 103 München-Giesing

### Stimmenanteile Landtagswahl 2013

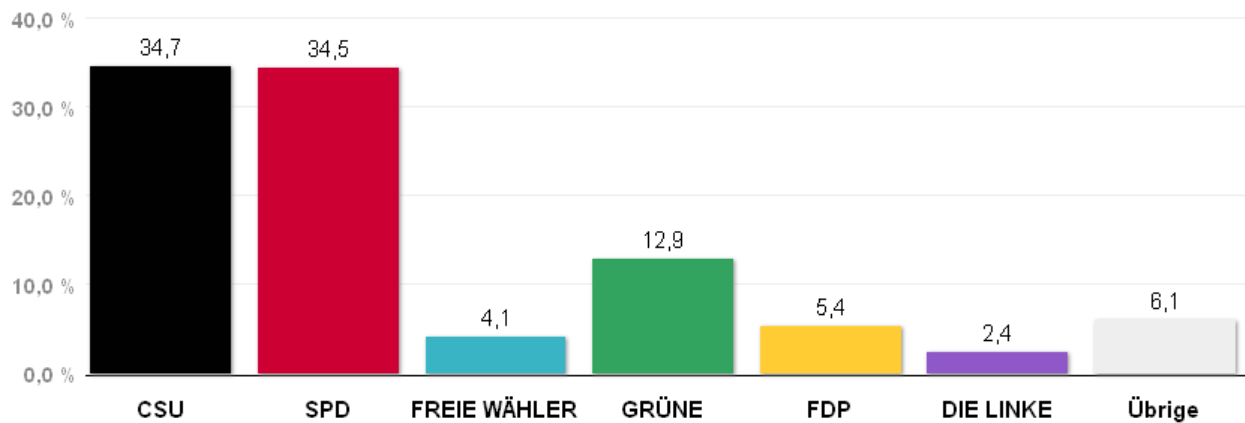

Quelle: LH München, Kreisverwaltungsreferat- Wahlamt.

### Gewinn und Verlust gegenüber der Landtagswahl 2008

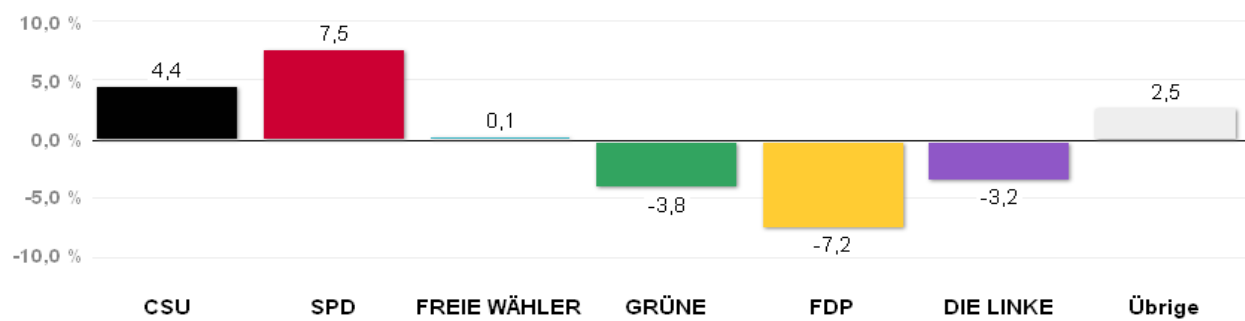

Quelle: LH München, Kreisverwaltungsreferat- Wahlamt.

# Wahlergebnisse in den Stimmkreisen - Landtagswahl 2013

Zweitstimmen - Amtliches Endergebnis

## Stimmkreis 104 München-Milbertshofen

### Stimmenanteile Landtagswahl 2013

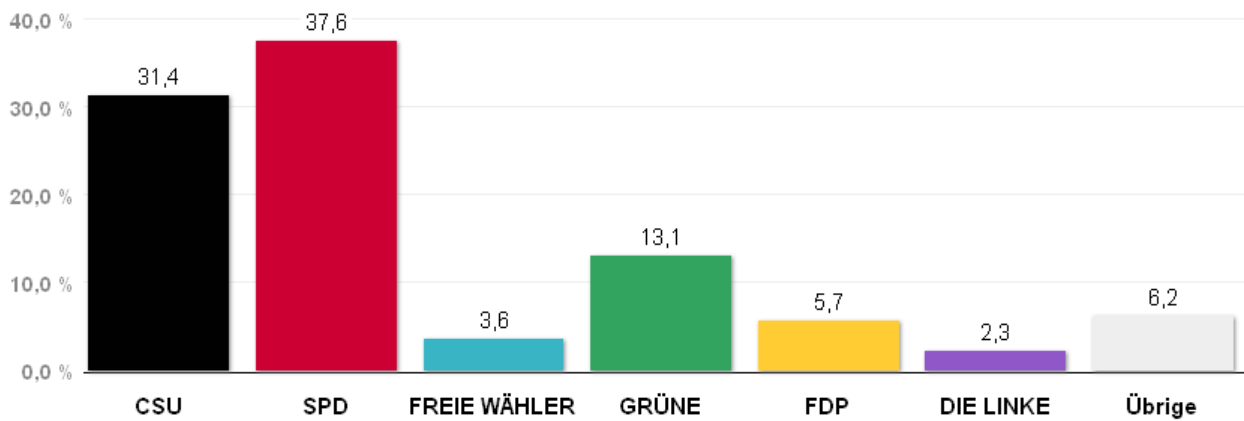

Quelle: LH München, Kreisverwaltungsreferat- Wahlamt.

### Gewinn und Verlust gegenüber der Landtagswahl 2008

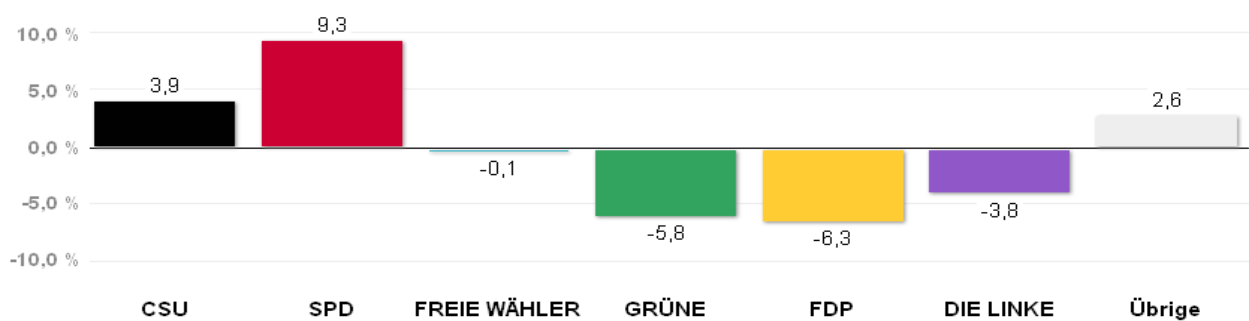

Quelle: LH München, Kreisverwaltungsreferat- Wahlamt.

# Wahlergebnisse in den Stimmkreisen - Landtagswahl 2013

Zweitstimmen - Amtliches Endergebnis

## Stimmkreis 105 München-Moosach

### Stimmenanteile Landtagswahl 2013

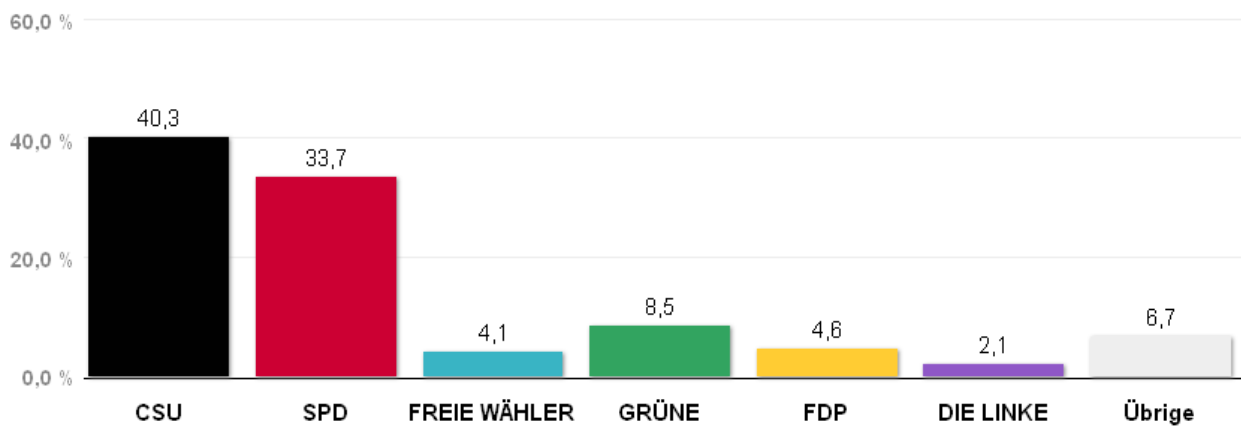

Quelle: LH München, Kreisverwaltungsreferat- Wahlamt.

### Gewinn und Verlust gegenüber der Landtagswahl 2008

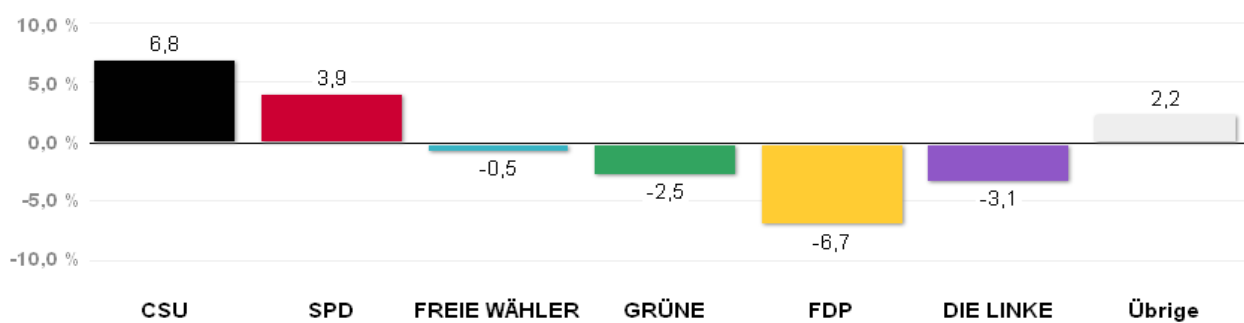

Quelle: LH München, Kreisverwaltungsreferat- Wahlamt.



# Wahlergebnisse in den Stimmkreisen - Landtagswahl 2013

Zweitstimmen - Amtliches Endergebnis

## Stimmkreis 106 München-Pasing

### Stimmenanteile Landtagswahl 2013

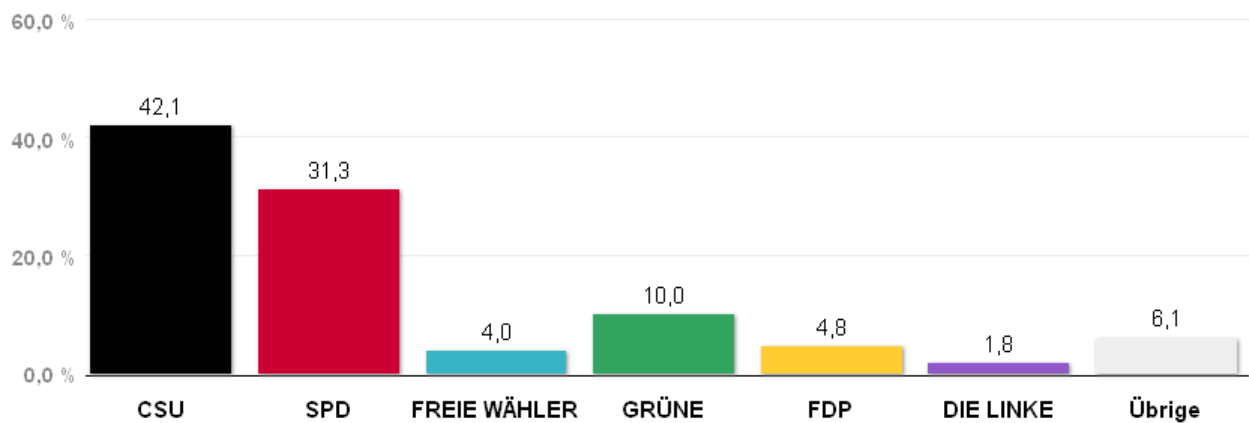

Quelle: LH München, Kreisverwaltungsreferat- Wahlamt.

### Gewinn und Verlust gegenüber der Landtagswahl 2008

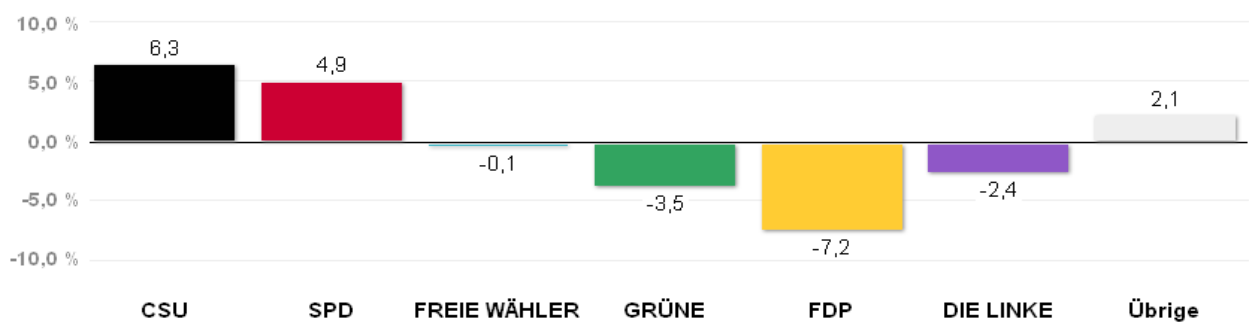

Quelle: LH München, Kreisverwaltungsreferat- Wahlamt.

# Wahlergebnisse in den Stimmkreisen - Landtagswahl 2013

Zweitstimmen - Amtliches Endergebnis

## Stimmkreis 107 München-Ramersdorf

### Stimmenanteile Landtagswahl 2013

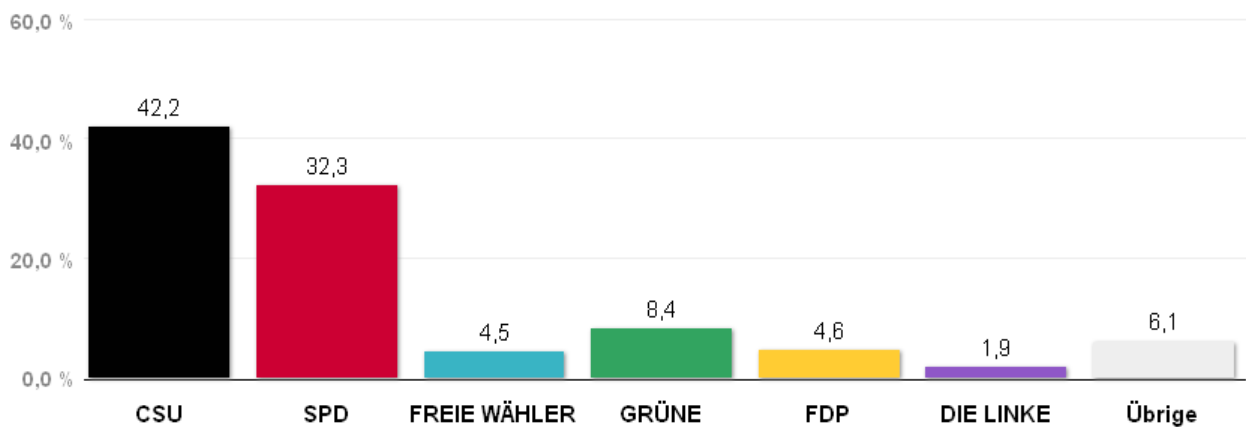

Quelle: LH München, Kreisverwaltungsreferat- Wahlamt.

### Gewinn und Verlust gegenüber der Landtagswahl 2008

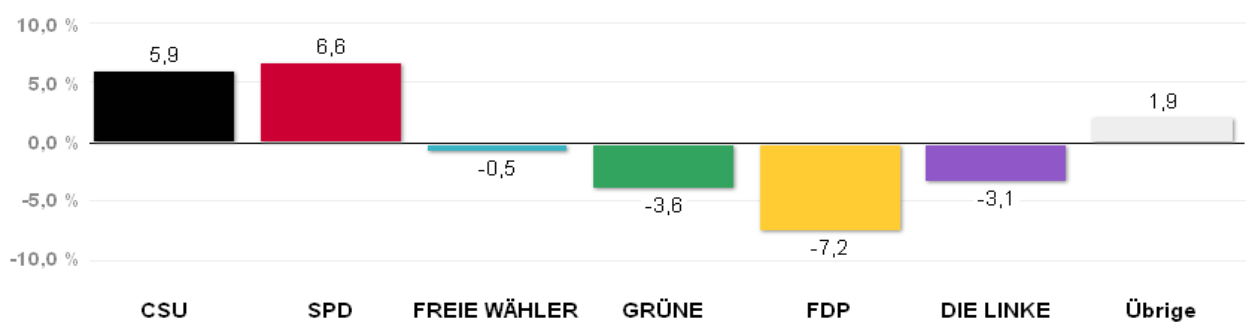

Quelle: LH München, Kreisverwaltungsreferat- Wahlamt.

# Wahlergebnisse in den Stimmkreisen - Landtagswahl 2013

Zweitstimmen - Amtliches Endergebnis

## Stimmkreis 108 München-Schwabing

### Stimmenanteile Landtagswahl 2013

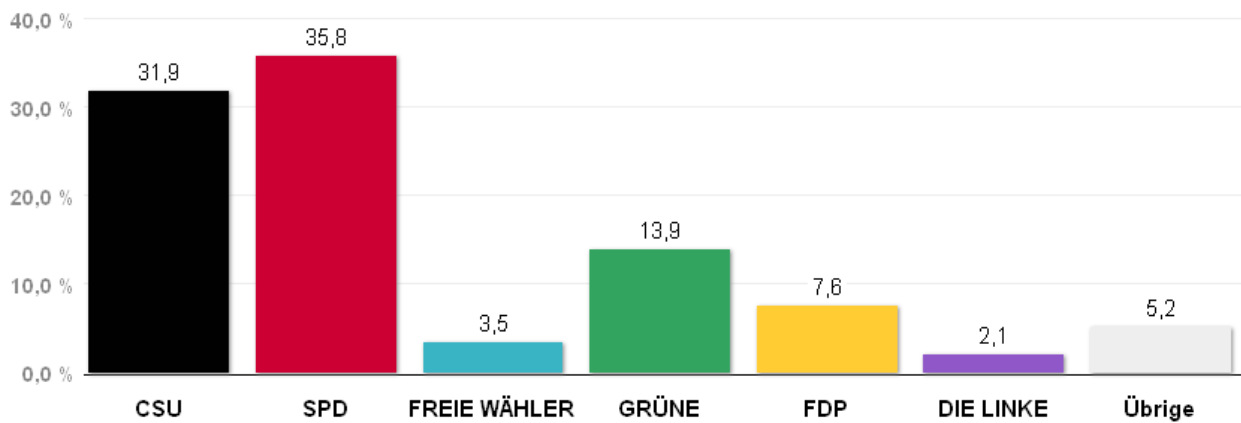

Quelle: LH München, Kreisverwaltungsreferat- Wahlamt.

### Gewinn und Verlust gegenüber der Landtagswahl 2008

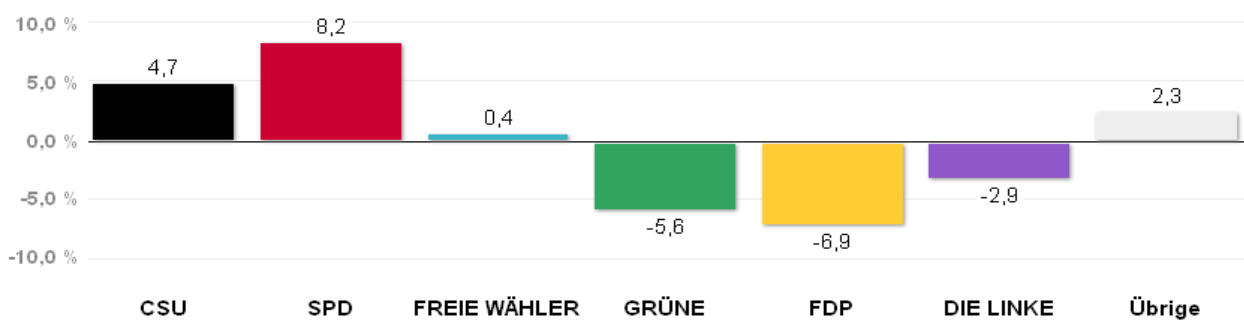

Quelle: LH München, Kreisverwaltungsreferat- Wahlamt.

## Landtagswahl 2013

Gesamtstimmen (amtl. Endergebnis)

Stimmkreis	ungültige Stimmen	CSU		SPD		FREIE WÄHLER		GRÜNE		FDP		DIE LINKE	
		absolut	in %	absolut	in %	absolut	in %	absolut	in %	absolut	in %	absolut	in %
101	1 725	48 606	37,4	42 683	32,9	5 504	4,2	14 734	11,4	6 113	4,7	3 104	2,4
102	2 036	53 742	36,0	46 429	31,1	6 162	4,1	19 972	13,4	9 991	6,7	3 453	2,3
103	2 012	56 019	34,3	51 976	31,8	9 508	5,8	22 056	13,5	8 997	5,5	4 371	2,7
104	1 852	49 021	31,9	54 965	35,7	6 235	4,1	20 542	13,4	8 581	5,6	3 893	2,5
105	1 556	46 502	39,9	38 089	32,7	5 220	4,5	10 354	8,9	5 374	4,6	2 744	2,4
106	1 944	59 499	42,0	41 320	29,2	6 709	4,7	15 085	10,7	6 641	4,7	2 802	2,0
107	1 682	53 148	42,6	38 578	30,9	6 260	5,0	10 370	8,3	5 509	4,4	2 710	2,2
108	1 514	46 445	31,7	47 623	32,5	5 953	4,1	23 140	15,8	11 596	7,9	3 160	2,2
<b>Gesamtstadt</b>	<b>14 321</b>	<b>412 982</b>	<b>36,7</b>	<b>361 663</b>	<b>32,1</b>	<b>51 551</b>	<b>4,6</b>	<b>136 253</b>	<b>12,1</b>	<b>62 802</b>	<b>5,6</b>	<b>26 237</b>	<b>2,3</b>

Stimmkreis	ungültige Stimmen	ÖDP		REP		BP		BüSo		DIE FREIHEIT		PIRATEN	
		absolut	in %	absolut	in %	absolut	in %	absolut	in %	absolut	in %	absolut	in %
101	1 725	2 226	1,7	651	0,5	2 540	2,0	34	0,0	607	0,5	3 064	2,4
102	2 036	2 552	1,7	685	0,5	2 275	1,5	39	0,0	657	0,4	3 258	2,2
103	2 012	2 372	1,5	1 053	0,6	2 920	1,8	45	0,0	292	0,2	3 869	2,4
104	1 852	3 278	2,1	975	0,6	2 204	1,4	56	0,0	258	0,2	3 851	2,5
105	1 556	2 004	1,7	1 038	0,9	2 510	2,2	45	0,0	202	0,2	2 460	2,1
106	1 944	2 777	2,0	837	0,6	2 738	1,9	45	0,0	235	0,2	2 829	2,0
107	1 682	2 082	1,7	1 092	0,9	2 391	1,9	41	0,0	222	0,2	2 465	2,0
108	1 514	2 448	1,7	386	0,3	1 552	1,1	31	0,0	254	0,2	3 793	2,6
<b>Gesamtstadt</b>	<b>14 321</b>	<b>19 739</b>	<b>1,8</b>	<b>6 717</b>	<b>0,6</b>	<b>19 130</b>	<b>1,7</b>	<b>336</b>	<b>0,0</b>	<b>2 727</b>	<b>0,2</b>	<b>25 589</b>	<b>2,3</b>

BP = Bayernpartei, BüSo = Bürgerrechtsbewegung Solidarität, CSU = Christlich-Soziale Union in Bayern e.V., DIE FREIHEIT = Bürgerrechtspartei für mehr Freiheit und Demokratie - DIE FREIHEIT, DIE LINKE = DIE LINKE, FDP = Freie Demokratische Partei, FREIE WÄHLER = FREIE WÄHLER Bayern, GRÜNE = BÜNDNIS 90/DIE GRÜNEN, ÖDP = Ökologisch-Demokratische Partei, PIRATEN = Piratenpartei Deutschland, REP = DIE REPUBLIKANER, SPD = Sozialdemokratische Partei Deutschlands.

# Wahlergebnisse in den Stimmkreisen - Landtagswahl 2013

Gesamtstimmen - Amtliches Endergebnis

## Stadtgebiet München

### Stimmenanteile Landtagswahl 2013

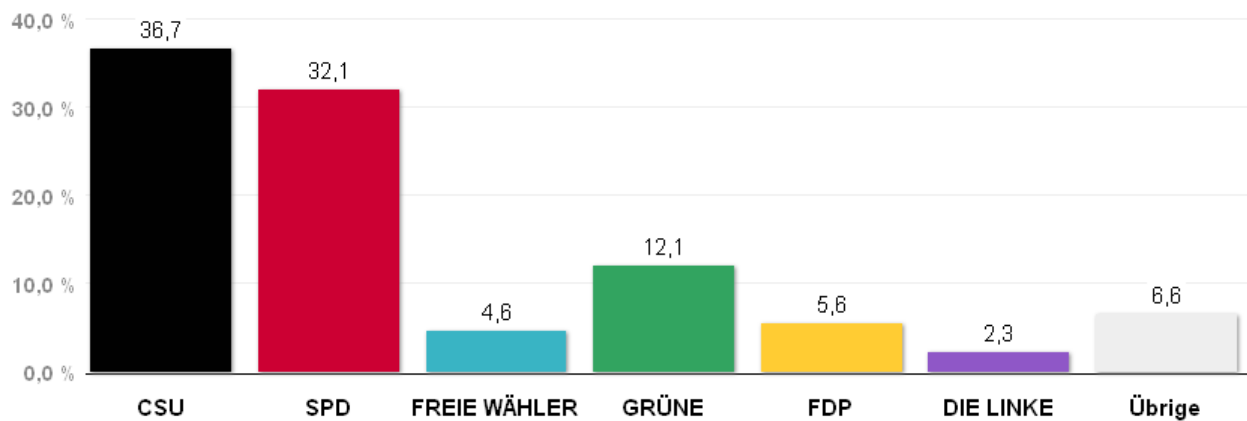

Quelle: LH München, Kreisverwaltungsreferat- Wahlamt.

### Gewinn und Verlust gegenüber der Landtagswahl 2008

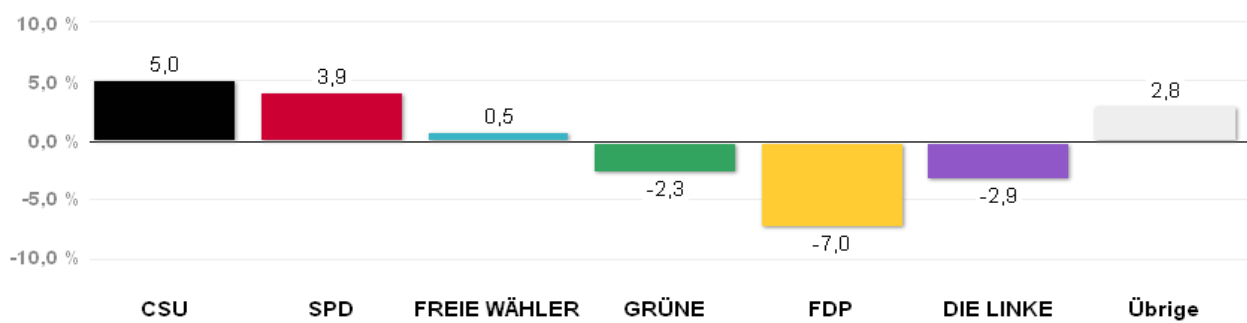

Quelle: LH München, Kreisverwaltungsreferat- Wahlamt.

# Wahlergebnisse in den Stimmkreisen - Landtagswahl 2013

Gesamtstimmen - Amtliches Endergebnis

## Stimmkreis 101 München-Hadern

### Stimmenanteile Landtagswahl 2013

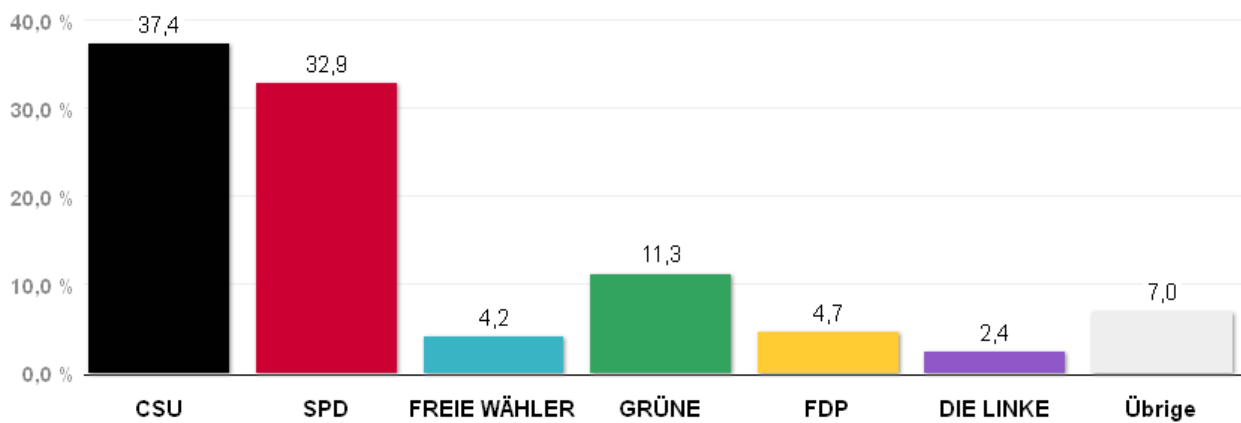

Quelle: LH München, Kreisverwaltungsreferat- Wahlamt.

### Gewinn und Verlust gegenüber der Landtagswahl 2008

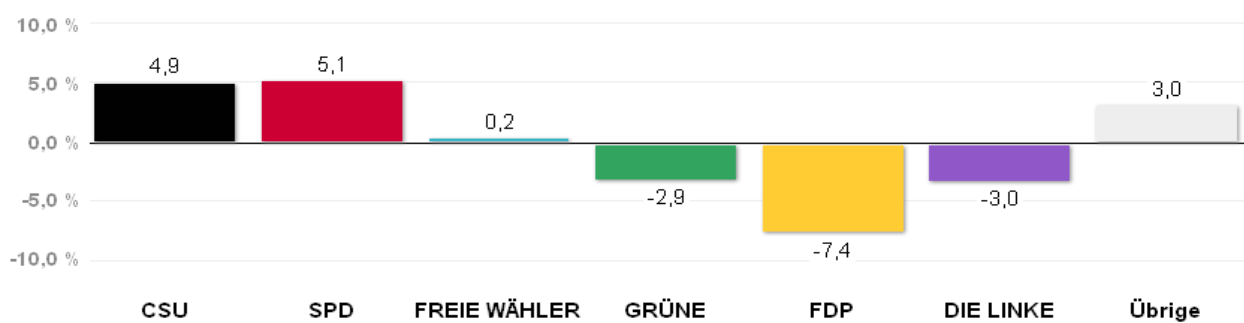

Quelle: LH München, Kreisverwaltungsreferat- Wahlamt.

# Wahlergebnisse in den Stimmkreisen - Landtagswahl 2013

Gesamtstimmen - Amtliches Endergebnis

## Stimmkreis 102 München-Bogenhausen

### Stimmenanteile Landtagswahl 2013

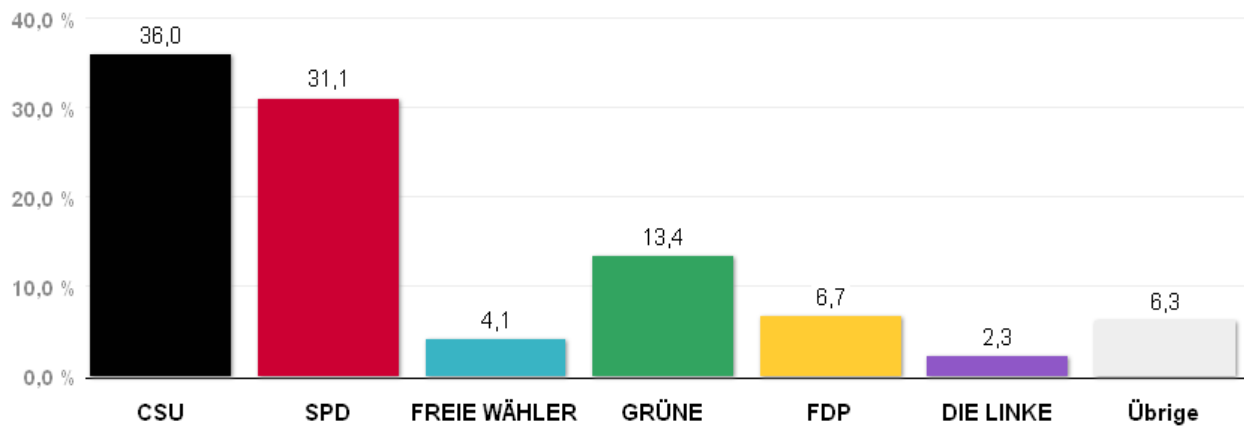

Quelle: LH München, Kreisverwaltungsreferat- Wahlamt.

### Gewinn und Verlust gegenüber der Landtagswahl 2008

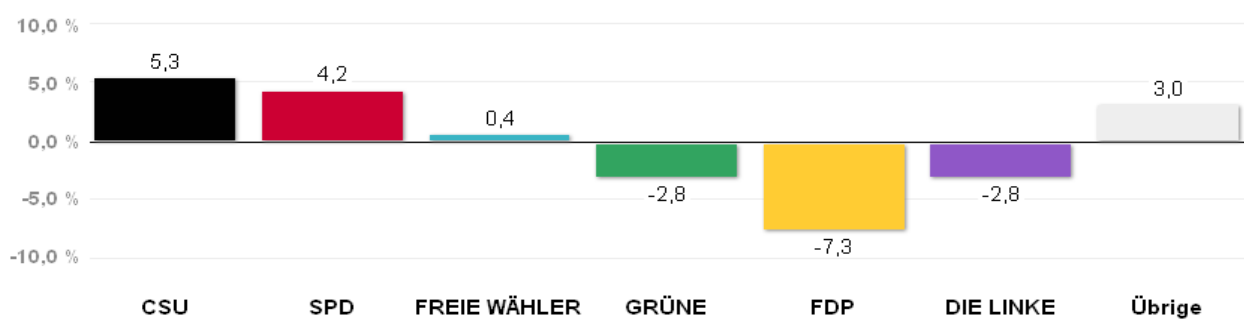

Quelle: LH München, Kreisverwaltungsreferat- Wahlamt.

# Wahlergebnisse in den Stimmkreisen - Landtagswahl 2013

Gesamtstimmen - Amtliches Endergebnis

## Stimmkreis 103 München-Giesing

### Stimmenanteile Landtagswahl 2013

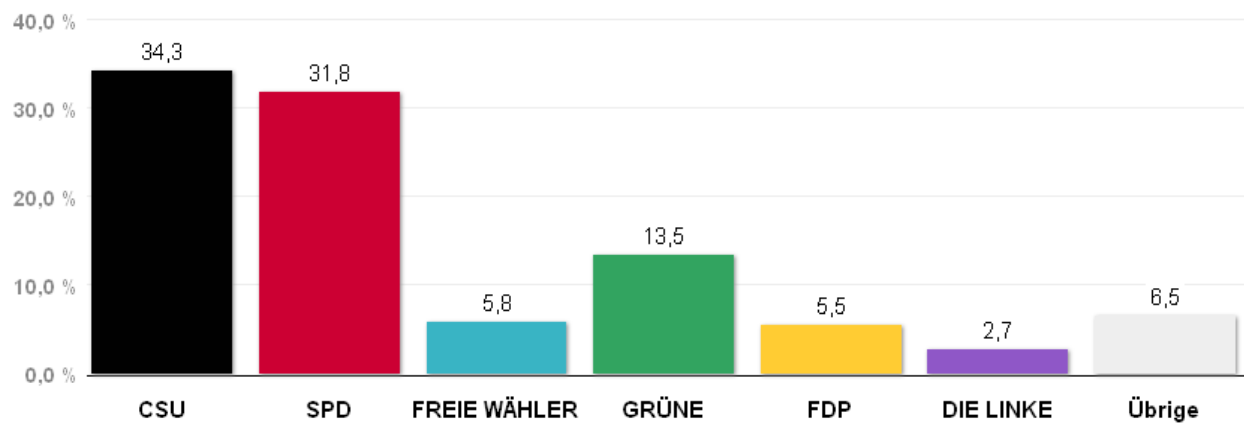

Quelle: LH München, Kreisverwaltungsreferat- Wahlamt.

### Gewinn und Verlust gegenüber der Landtagswahl 2008

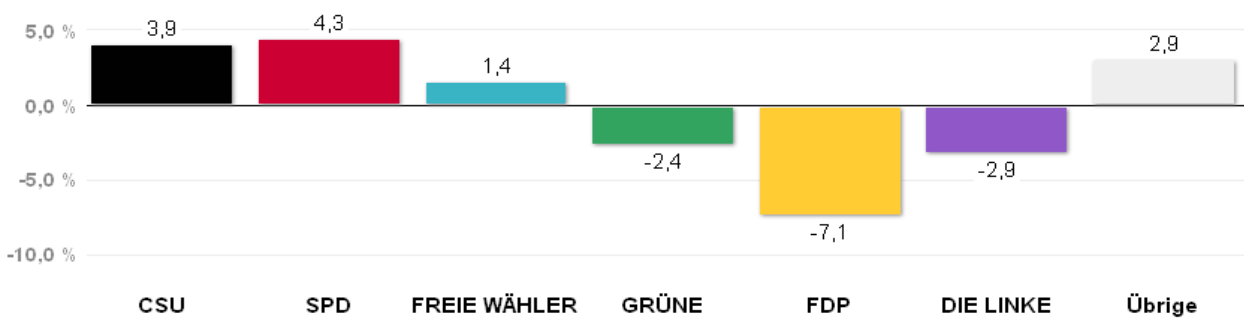

Quelle: LH München, Kreisverwaltungsreferat- Wahlamt.



# Wahlergebnisse in den Stimmkreisen - Landtagswahl 2013

Gesamtstimmen - Amtliches Endergebnis

## Stimmkreis 104 München-Milbertshofen

### Stimmenanteile Landtagswahl 2013

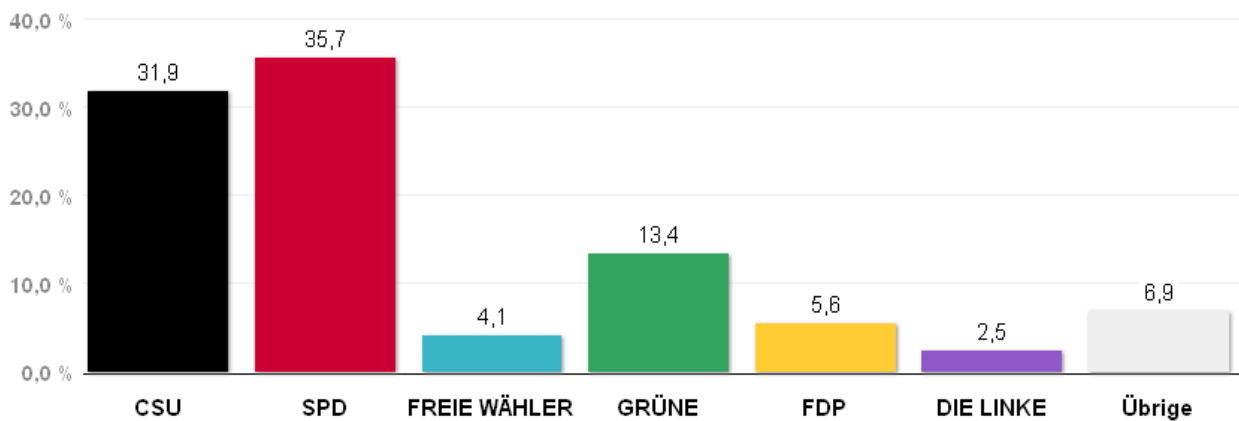

Quelle: LH München, Kreisverwaltungsreferat- Wahlamt.

### Gewinn und Verlust gegenüber der Landtagswahl 2008

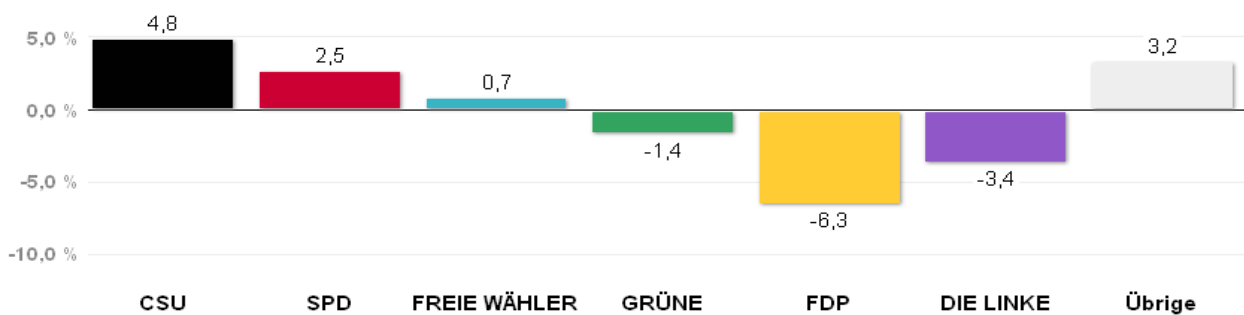

Quelle: LH München, Kreisverwaltungsreferat- Wahlamt.

# Wahlergebnisse in den Stimmkreisen - Landtagswahl 2013

Gesamtstimmen - Amtliches Endergebnis

## Stimmkreis 105 München-Moosach

### Stimmenanteile Landtagswahl 2013

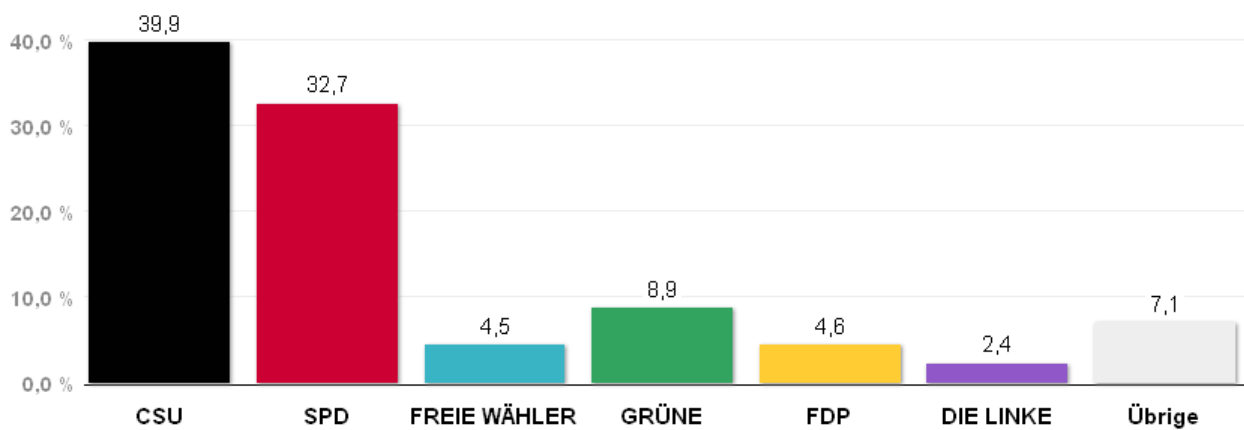

Quelle: LH München, Kreisverwaltungsreferat- Wahlamt.

### Gewinn und Verlust gegenüber der Landtagswahl 2008

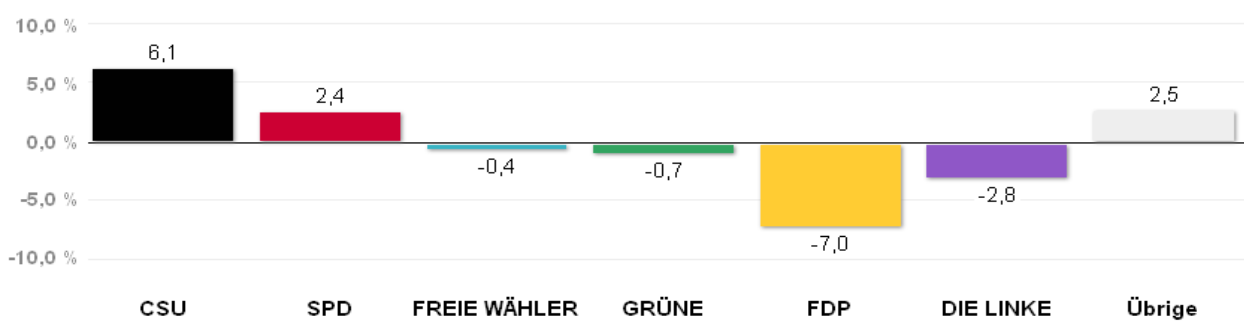

Quelle: LH München, Kreisverwaltungsreferat- Wahlamt.

# Wahlergebnisse in den Stimmkreisen - Landtagswahl 2013

Gesamtstimmen - Amtliches Endergebnis

## Stimmkreis 106 München-Pasing

### Stimmenanteile Landtagswahl 2013

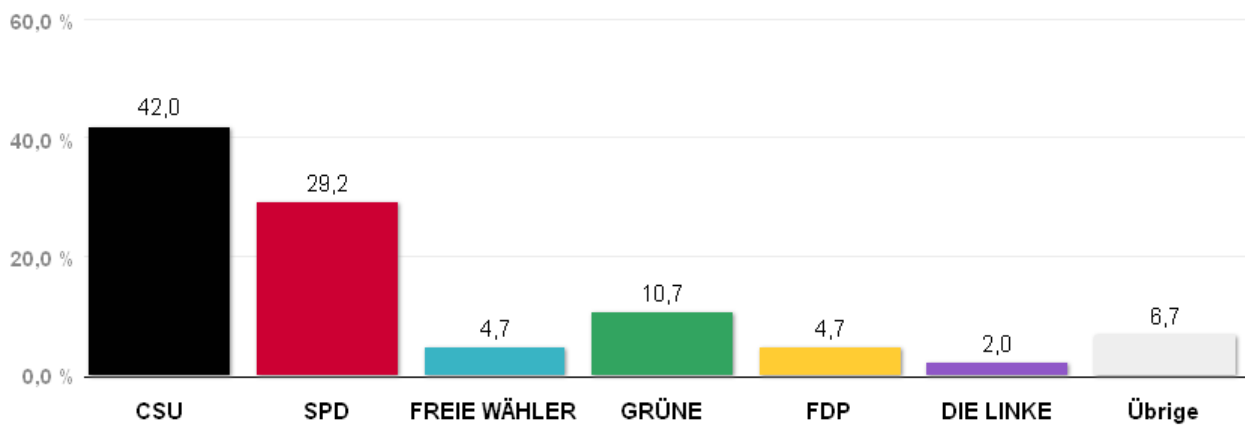

Quelle: LH München, Kreisverwaltungsreferat- Wahlamt.

### Gewinn und Verlust gegenüber der Landtagswahl 2008

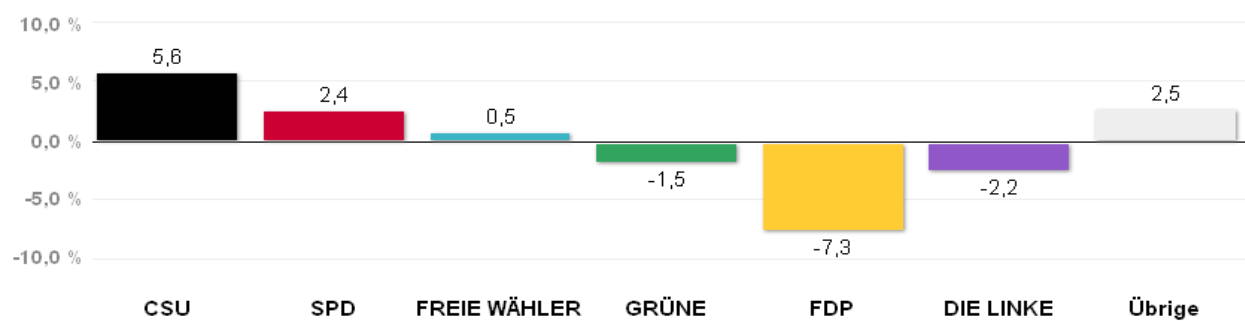

Quelle: LH München, Kreisverwaltungsreferat- Wahlamt.

# Wahlergebnisse in den Stimmkreisen - Landtagswahl 2013

Gesamtstimmen - Amtliches Endergebnis

## Stimmkreis 107 München-Ramersdorf

### Stimmenanteile Landtagswahl 2013

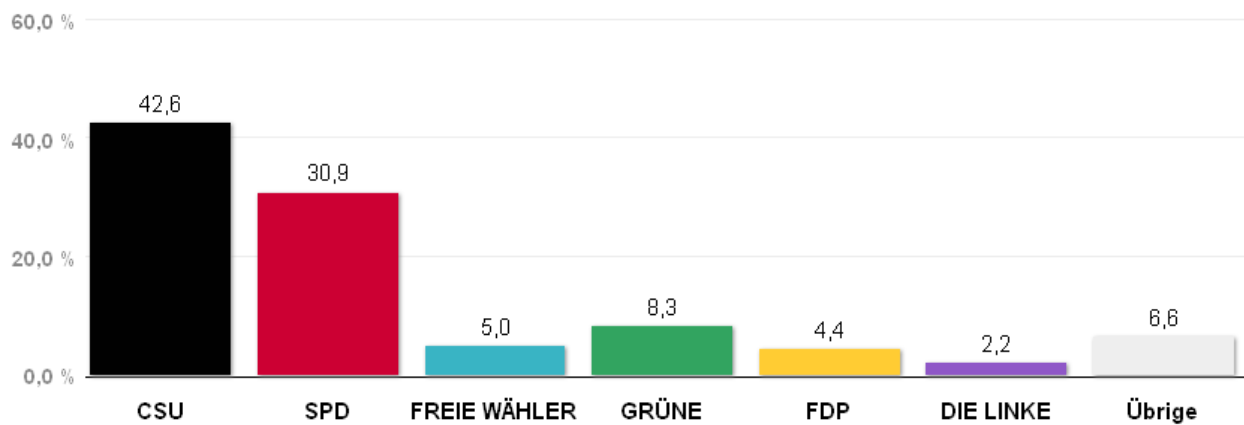

Quelle: LH München, Kreisverwaltungsreferat- Wahlamt.

### Gewinn und Verlust gegenüber der Landtagswahl 2008

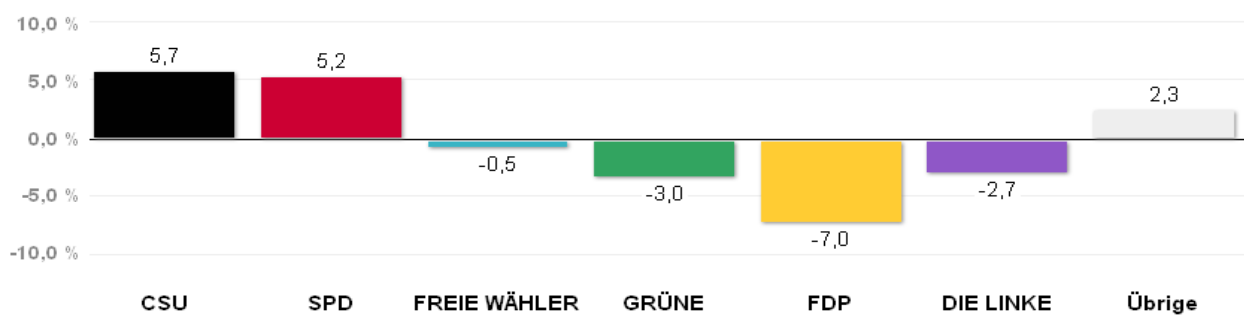

Quelle: LH München, Kreisverwaltungsreferat- Wahlamt.

# Wahlergebnisse in den Stimmkreisen - Landtagswahl 2013

Gesamtstimmen - Amtliches Endergebnis

## Stimmkreis 108 München-Schwabing

### Stimmenanteile Landtagswahl 2013

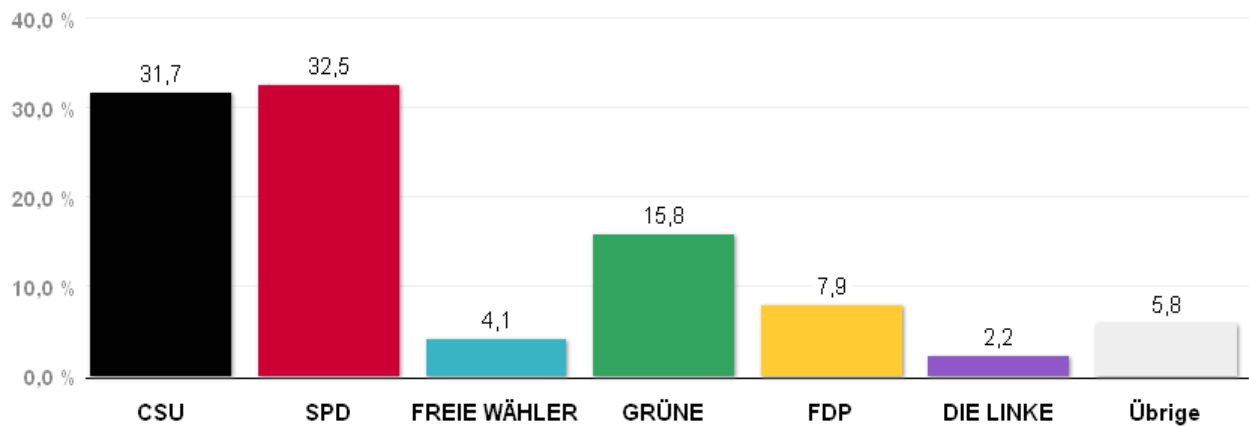

Quelle: LH München, Kreisverwaltungsreferat- Wahlamt.

### Gewinn und Verlust gegenüber der Landtagswahl 2008

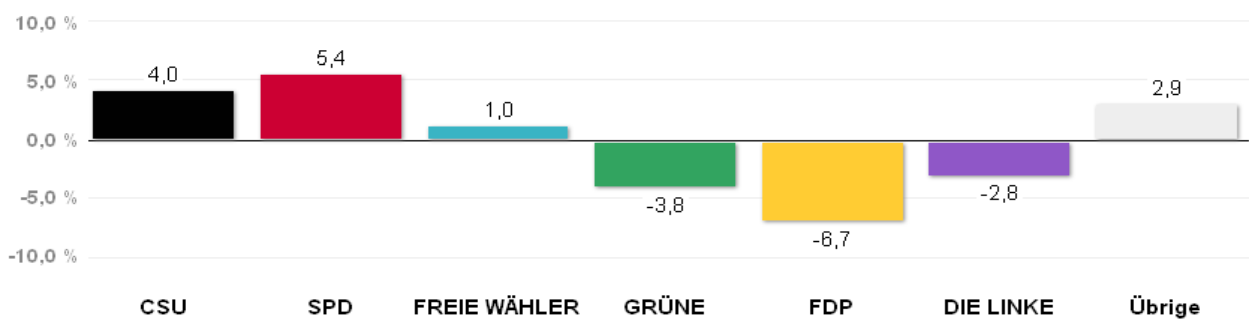

Quelle: LH München, Kreisverwaltungsreferat- Wahlamt.

# Übersicht Teil C

## Thematische Karten - Landtagswahl 2013

<b>Wahlbeteiligung</b>	Seite
Stimmkreise, Stimmbezirke (ohne Briefwähler)	
Erststimmen .....	C 2
Zweitstimmen .....	C 10
<b>Mehrheiten</b>	
Stimmkreise	
Erststimmen .....	C 3
Zweitstimmen .....	C 11
Gesamtstimmen .....	C 18
<b>CSU: Anteile, Hochburgen</b>	
Stimmbezirke (ohne Briefwähler)	
Erststimmen .....	C 4
Zweitstimmen .....	C 12
Gesamtstimmen .....	C 19
<b>SPD: Anteile, Hochburgen</b>	
Stimmbezirke (ohne Briefwähler)	
Erststimmen .....	C 5
Zweitstimmen .....	C 13
Gesamtstimmen .....	C 20
<b>GRÜNE: Anteile, Hochburgen</b>	
Stimmbezirke (ohne Briefwähler)	
Erststimmen .....	C 6
Zweitstimmen .....	C 14
Gesamtstimmen .....	C 21
<b>FDP: Anteile, Hochburgen</b>	
Stimmbezirke (ohne Briefwähler)	
Erststimmen .....	C 7
Zweitstimmen .....	C 15
Gesamtstimmen .....	C 22
<b>DIE LINKE: Anteile, Hochburgen</b>	
Stimmbezirke (ohne Briefwähler)	
Erststimmen .....	C 8
Zweitstimmen .....	C 16
Gesamtstimmen .....	C 23
<b>FREIE WÄHLER: Anteile, Hochburgen</b>	
Stimmbezirke (ohne Briefwähler)	
Erststimmen .....	C 9
Zweitstimmen .....	C 17
Gesamtstimmen .....	C 24

# Thematische Karten – Landtagswahl 2013

## Erststimmen – Amtliches Endergebnis

### Wahlbeteiligung – Stimmkreise

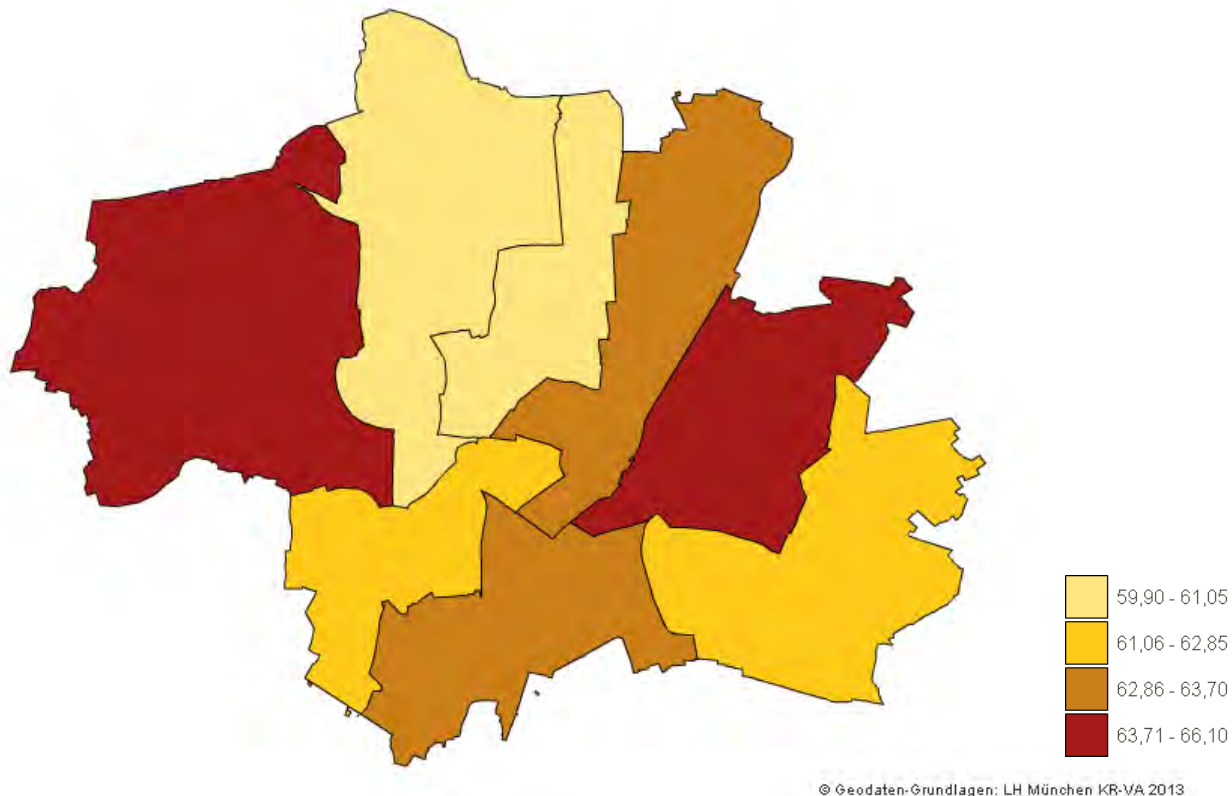

### Wahlbeteiligung – Stimmbezirke

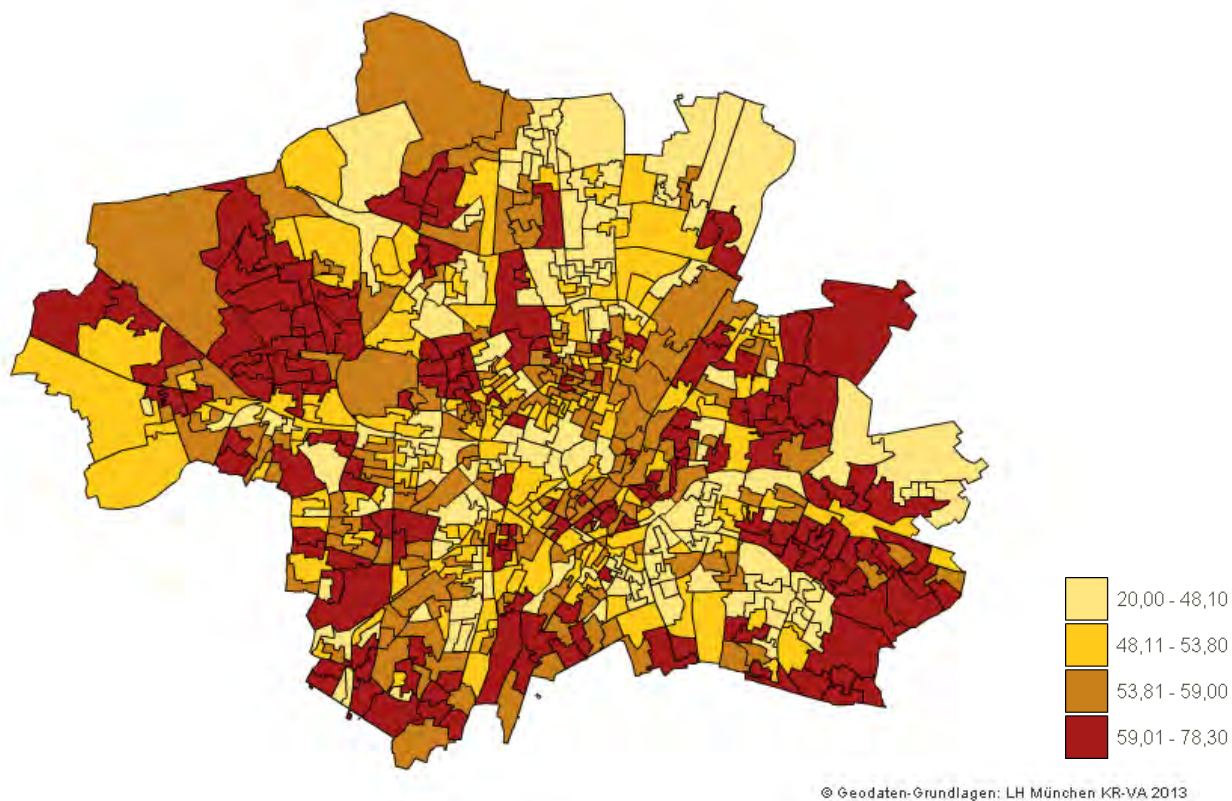

# Thematische Karten – Landtagswahl 2013

## Erststimmen – Amtliches Endergebnis

### Mehrheiten – Stimmkreise



© Geodaten-Grundlagen: LH München KR-VA 2013

© Statistisches Amt, Direktorium, Landeshauptstadt München



# Thematische Karten – Landtagswahl 2013

## Erststimmen – Amtliches Endergebnis

### CSU – Anteile – Stimmbezirke



© Geodaten-Grundlagen: LH München KR-VA 2013

### CSU – Hochburgen – Stimmbezirke

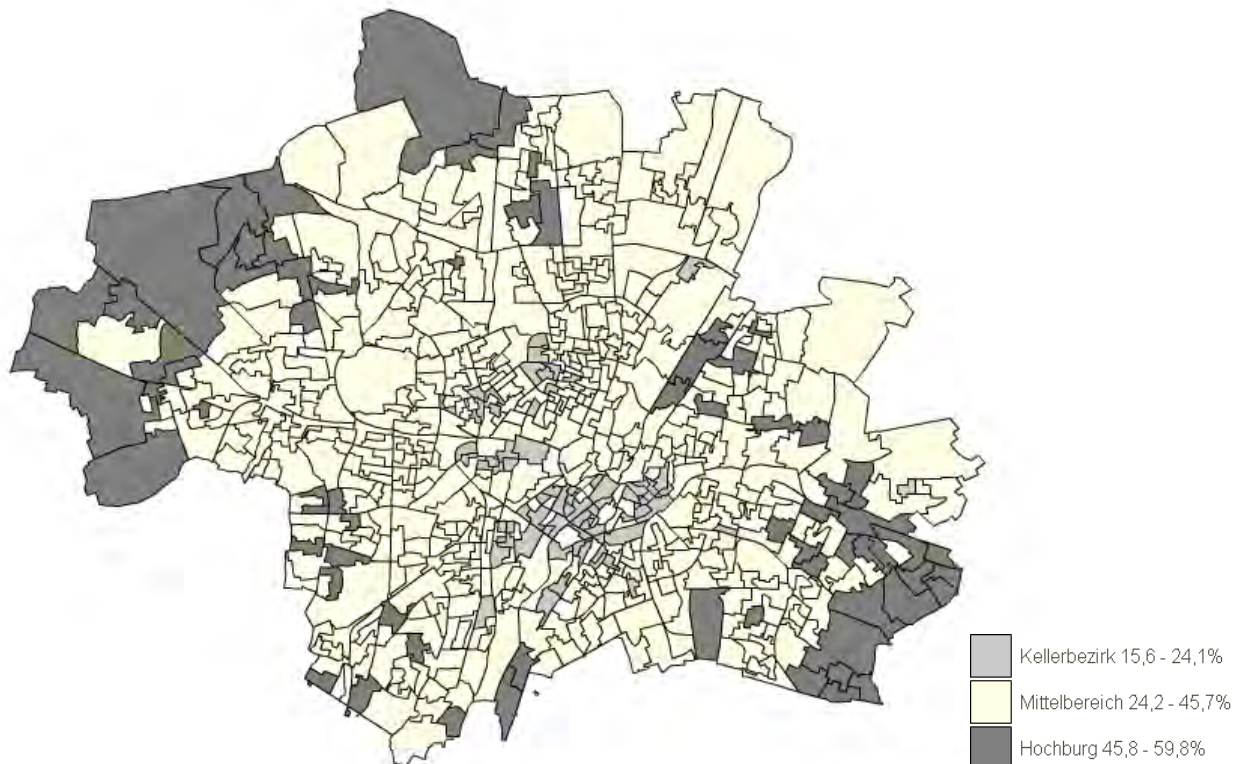

© Geodaten-Grundlagen: LH München KR-VA 2013

© Statistisches Amt, Direktorium, Landeshauptstadt München

# Thematische Karten – Landtagswahl 2013

## Erststimmen – Amtliches Endergebnis

### SPD – Anteile – Stimmbezirke

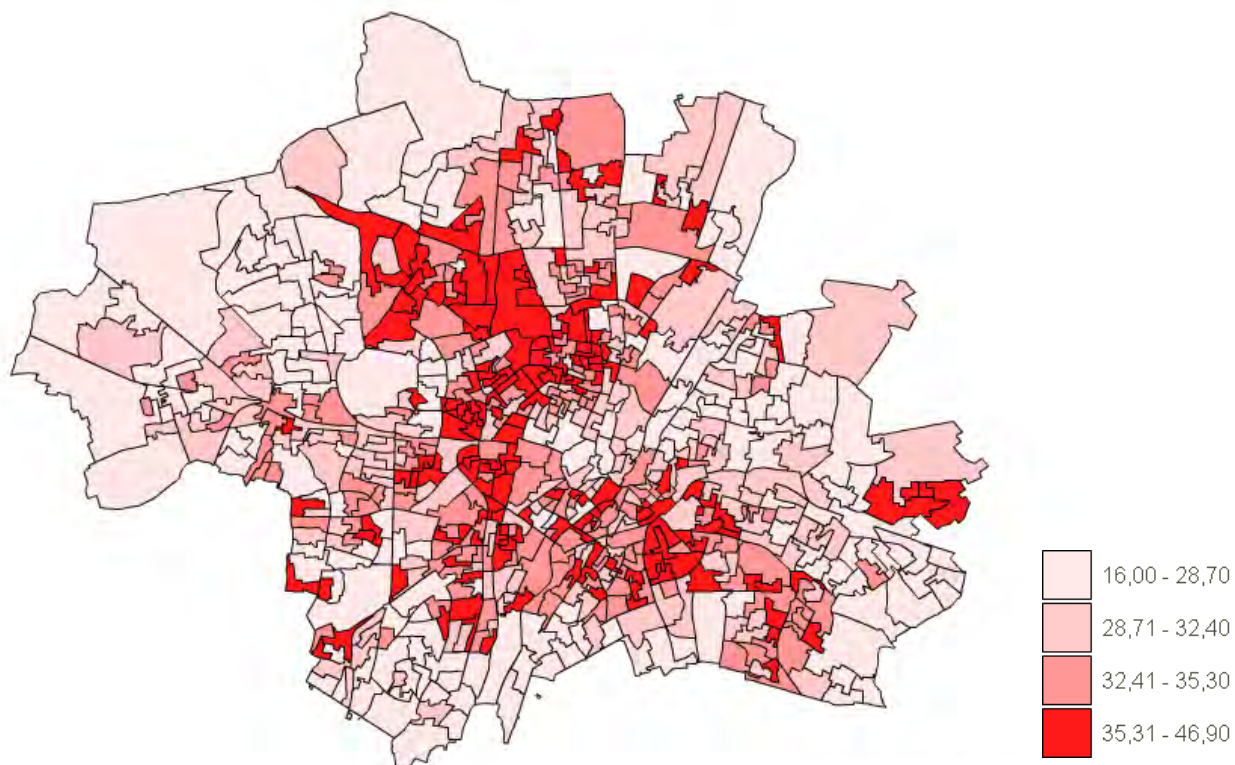

© Geodaten-Grundlagen: LH München KR-VA 2013

### SPD – Hochburgen – Stimmbezirke

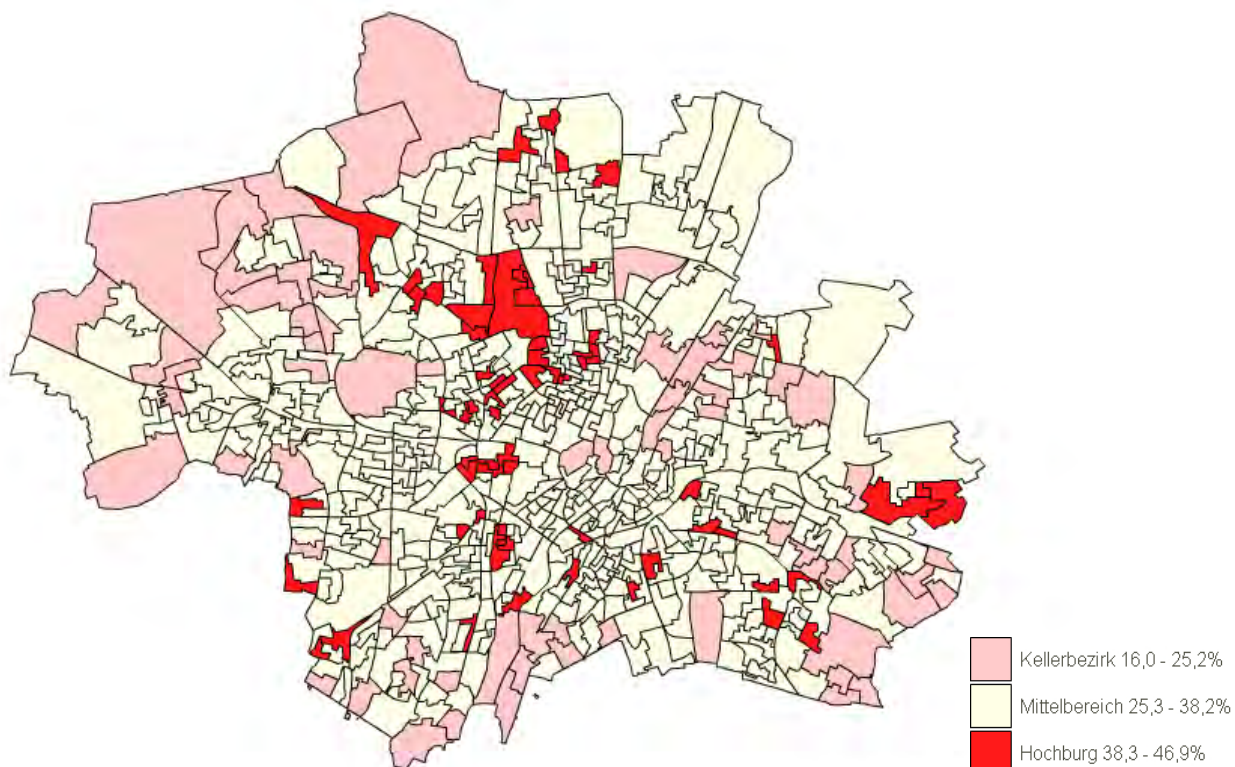

© Geodaten-Grundlagen: LH München KR-VA 2013

© Statistisches Amt, Direktorium, Landeshauptstadt München

# Thematische Karten – Landtagswahl 2013

## Erststimmen – Amtliches Endergebnis

### Grüne – Anteile – Stimmbezirke

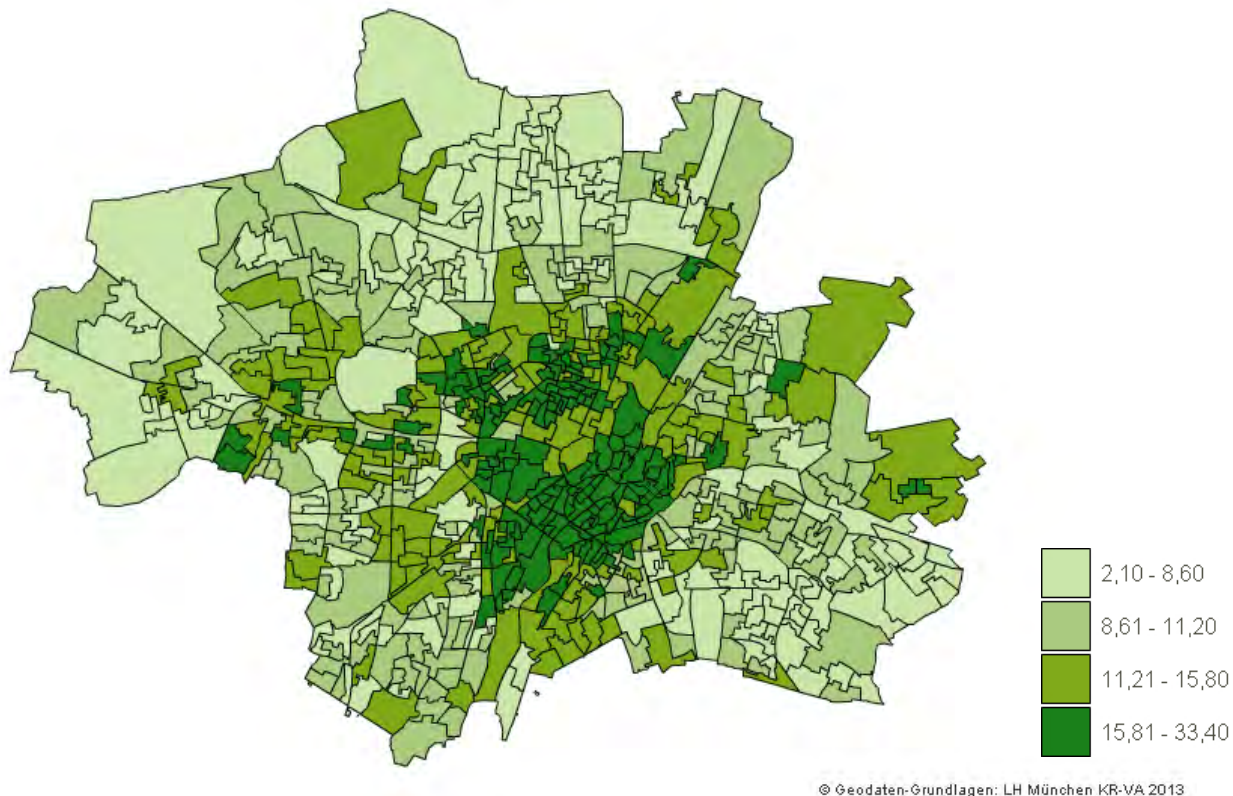

### Grüne – Hochburgen – Stimmbezirke

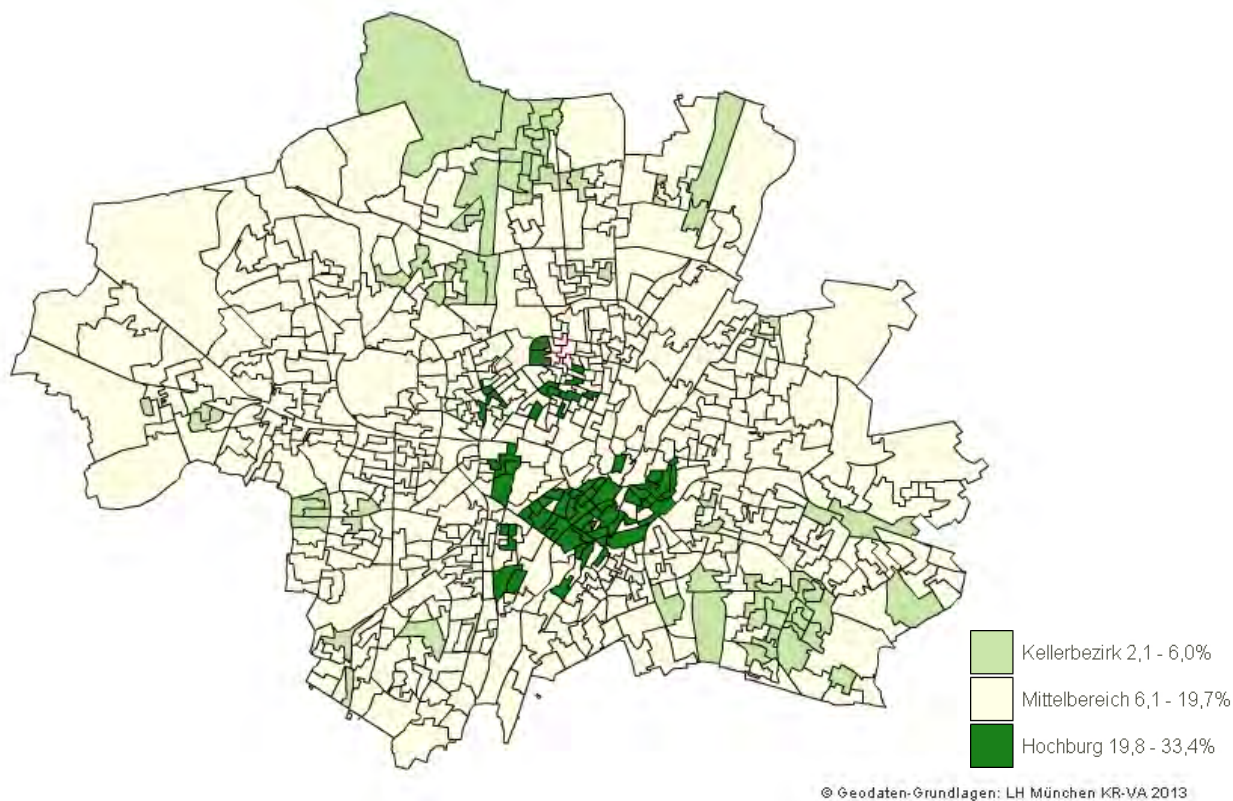

# Thematische Karten – Landtagswahl 2013

## Erststimmen – Amtliches Endergebnis

### FDP – Anteile – Stimmbezirke

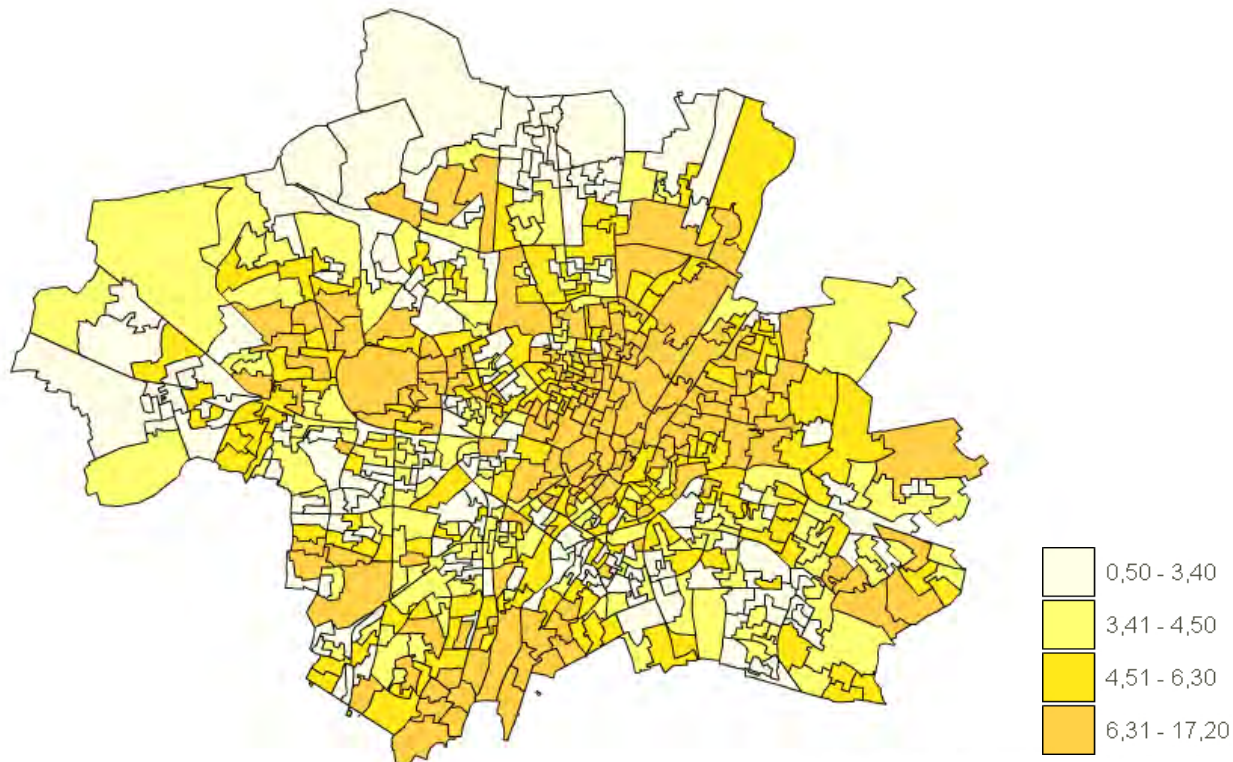

© Geodaten-Grundlagen: LH München KR-VA 2013

### FDP – Hochburgen – Stimmbezirke

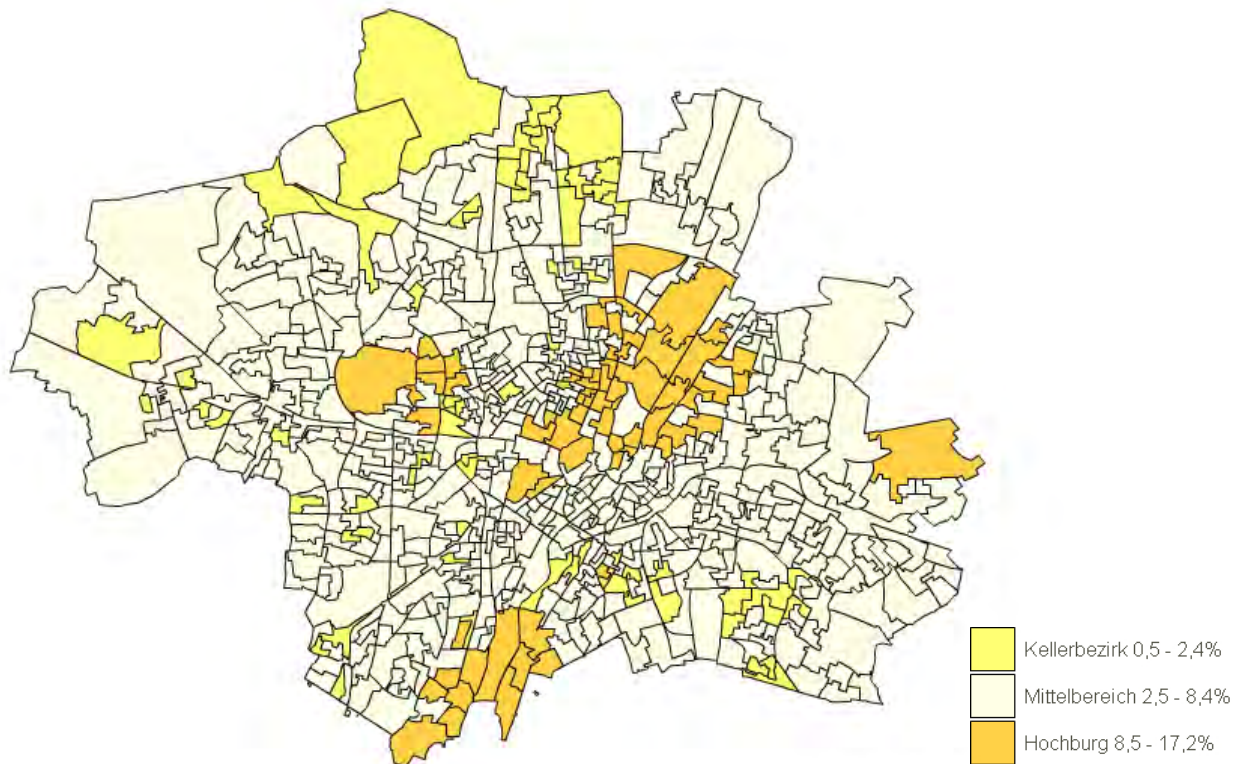

© Geodaten-Grundlagen: LH München KR-VA 2013

© Statistisches Amt, Direktorium, Landeshauptstadt München

# Thematische Karten – Landtagswahl 2013

## Erststimmen – Amtliches Endergebnis

### Linke – Anteile – Stimmbezirke

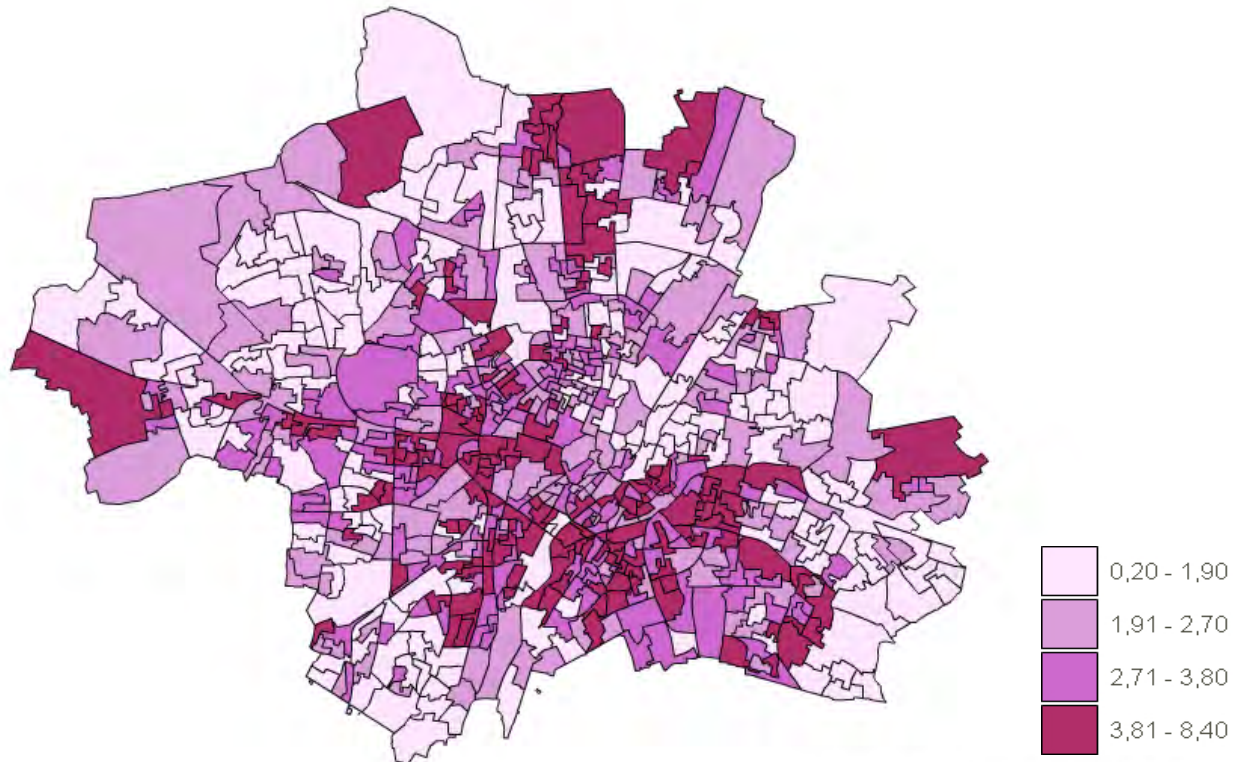

### Linke – Hochburgen – Stimmbezirke

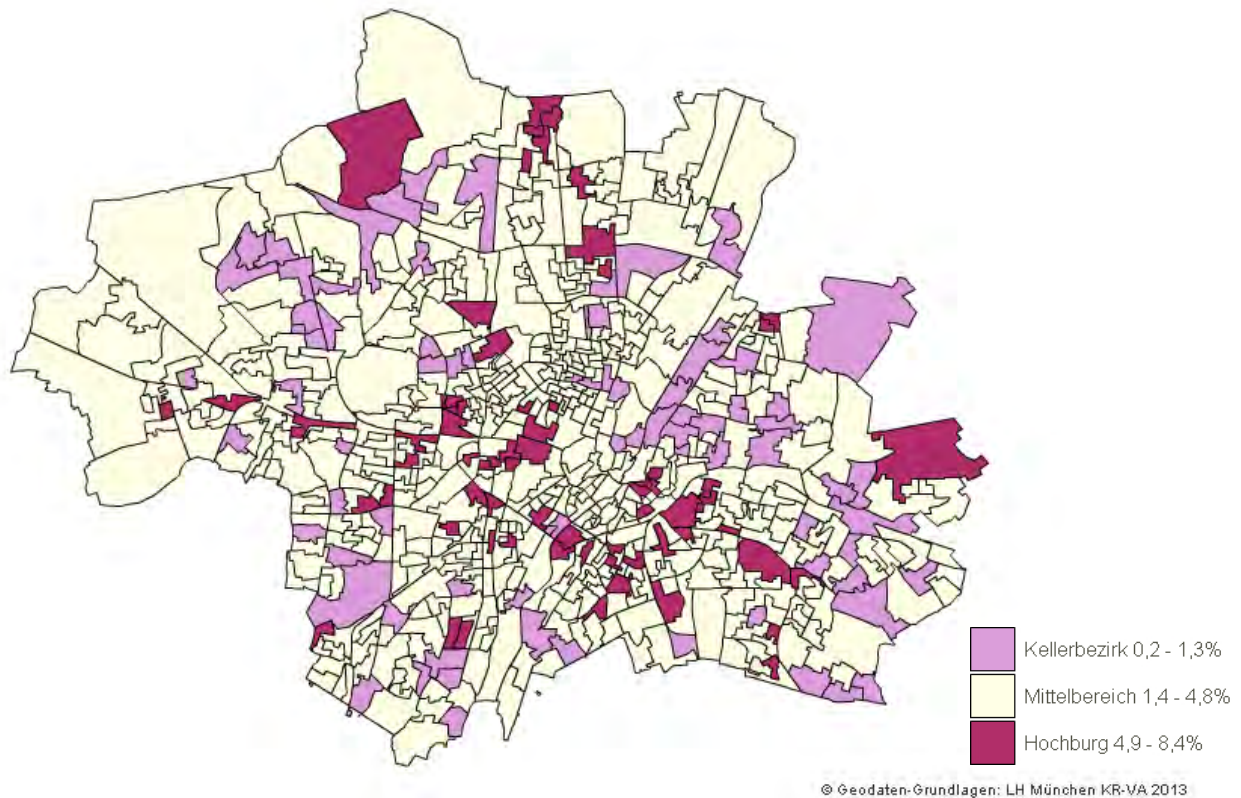

# Thematische Karten – Landtagswahl 2013

## Erststimmen – Amtliches Endergebnis

### Freie Wähler – Anteile – Stimmbezirke

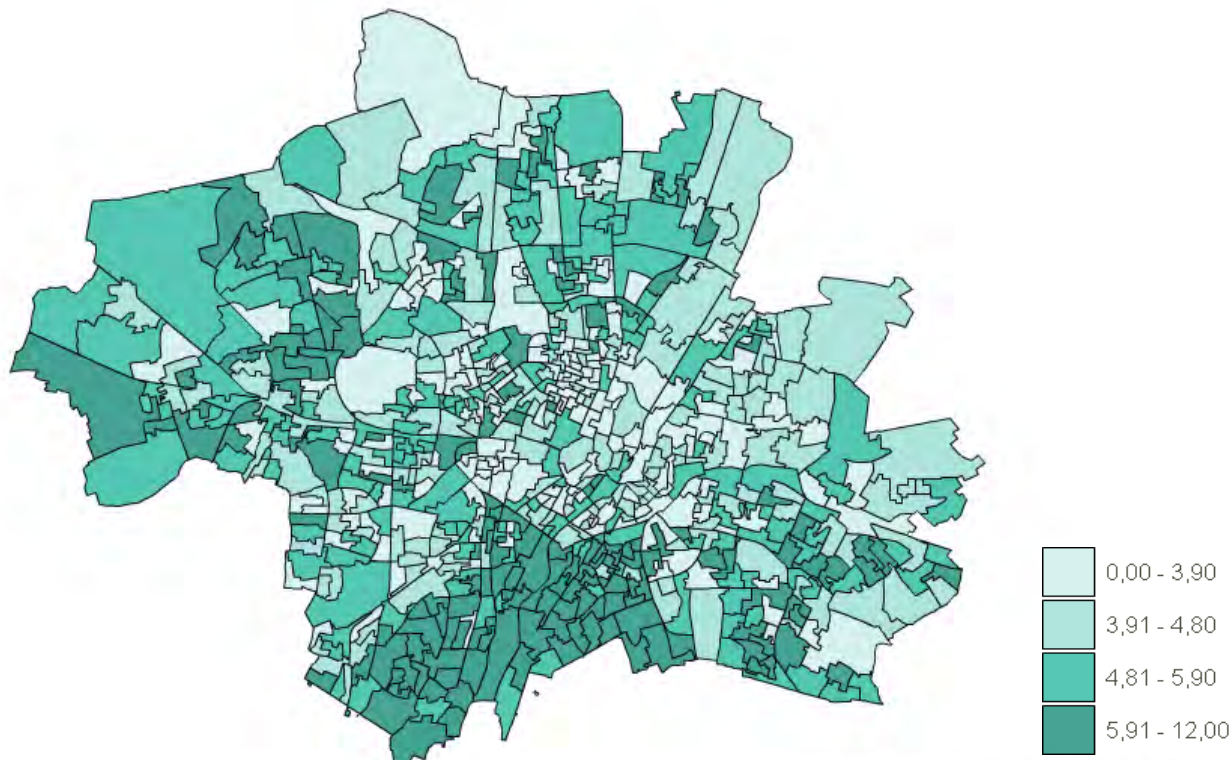

© Geodaten-Grundlagen: LH München KR-VA 2013

### Freie Wähler – Hochburgen – Stimmbezirke

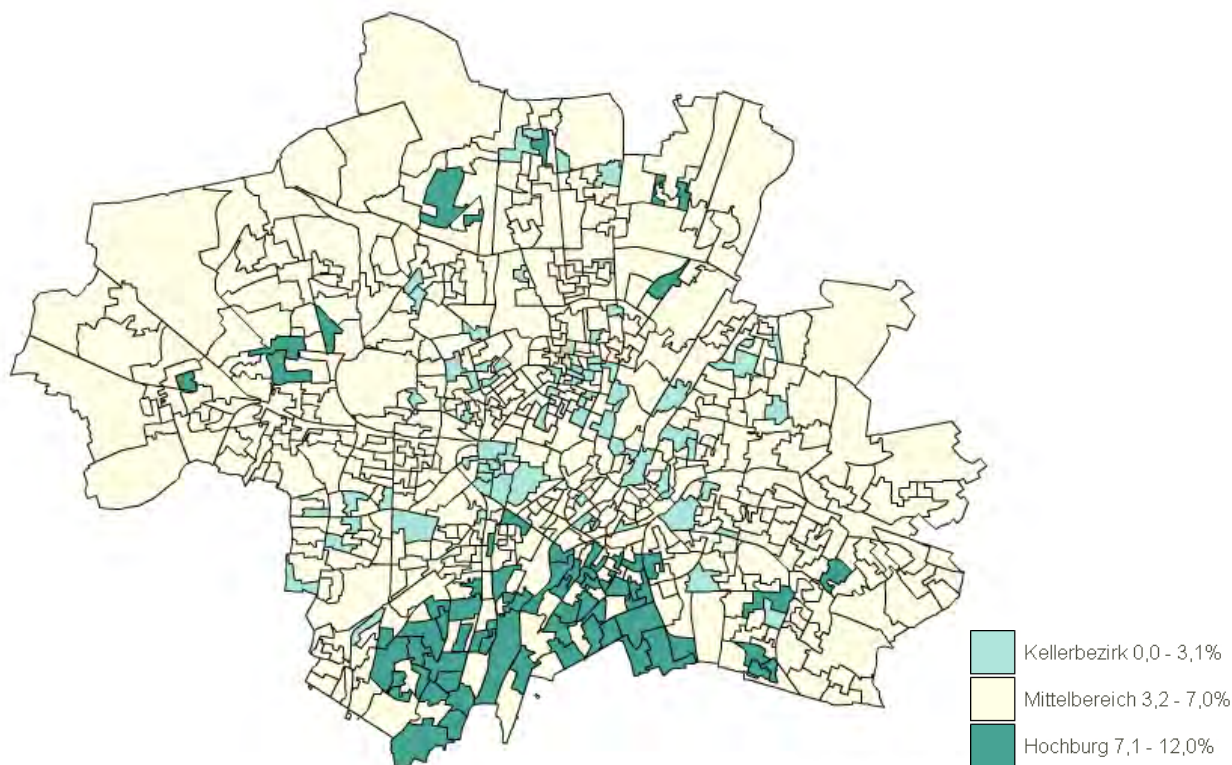

© Geodaten-Grundlagen: LH München KR-VA 2013

© Statistisches Amt, Direktorium, Landeshauptstadt München

# Landtagswahl 15.09.2013

## Zweitstimmen – Amtliches Endergebnis

### Wahlbeteiligung – Stimmkreise

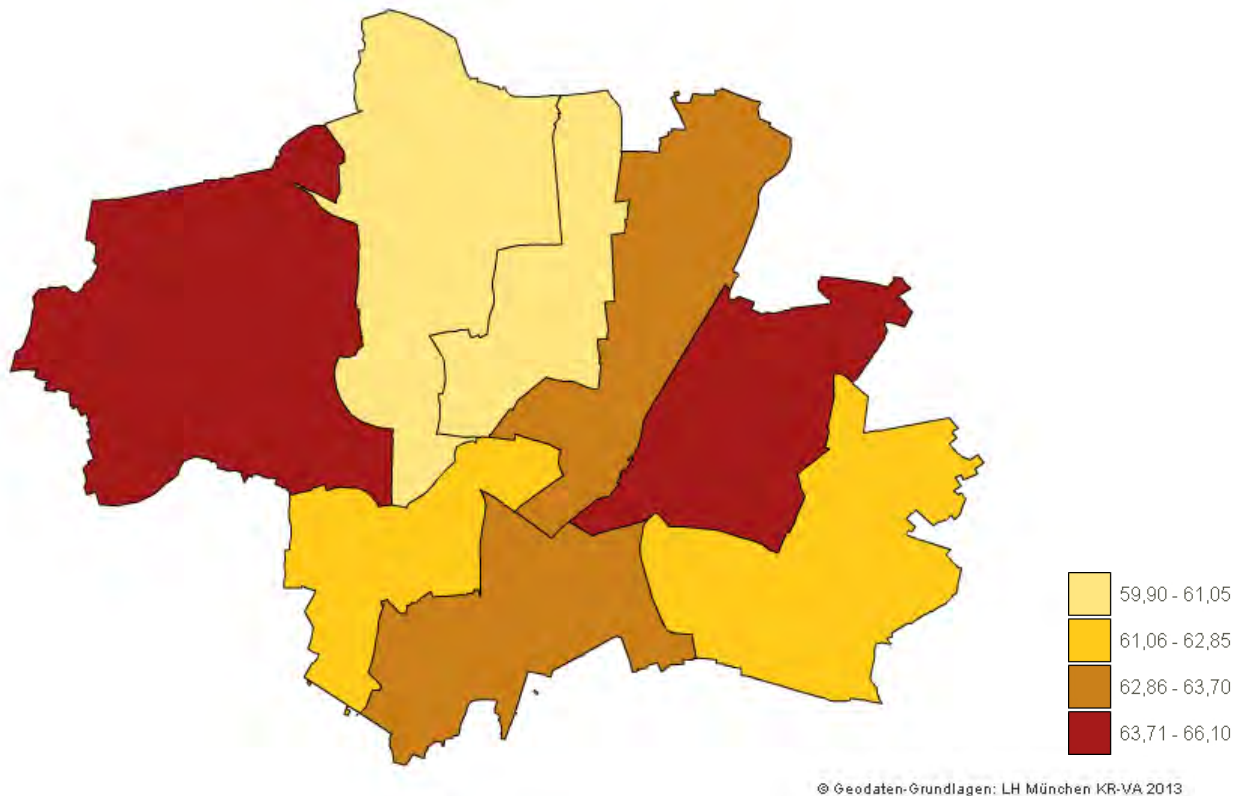

© Geodaten-Grundlagen: LH München KR-VA 2013

### Wahlbeteiligung – Stimmbezirke

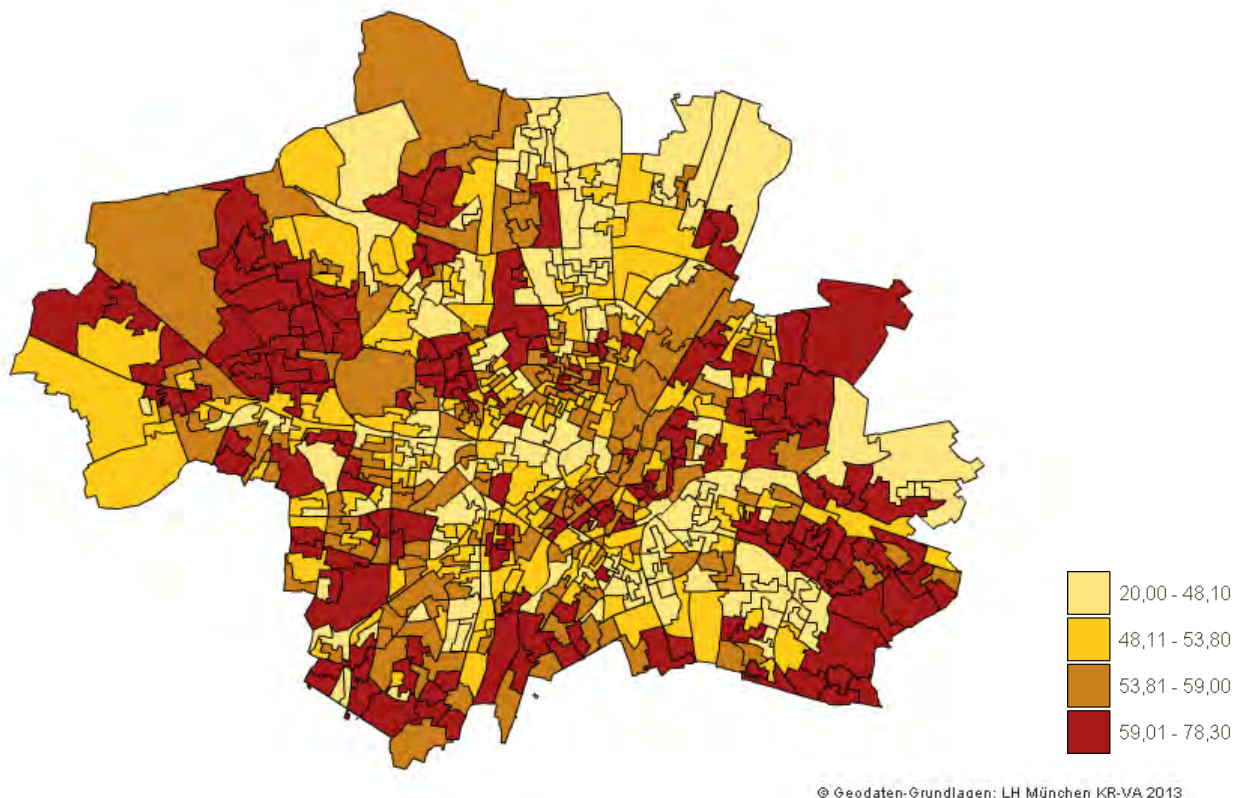

© Geodaten-Grundlagen: LH München KR-VA 2013

© Statistisches Amt, Direktorium, Landeshauptstadt München

**Landtagswahl 15.09.2013**  
**Zweitstimmen – Amtliches Endergebnis**

**Mehrheiten – Stimmkreise**



© Geodaten-Grundlagen: LH München KR-VA 2013

© Statistisches Amt, Direktorium, Landeshauptstadt München



# Landtagswahl 15.09.2013

## Zweitstimmen – Amtliches Endergebnis

### CSU – Anteile – Stimmbezirke



© Geodaten-Grundlagen: LH München KR-VA 2013

### CSU – Hochburgen – Stimmbezirke

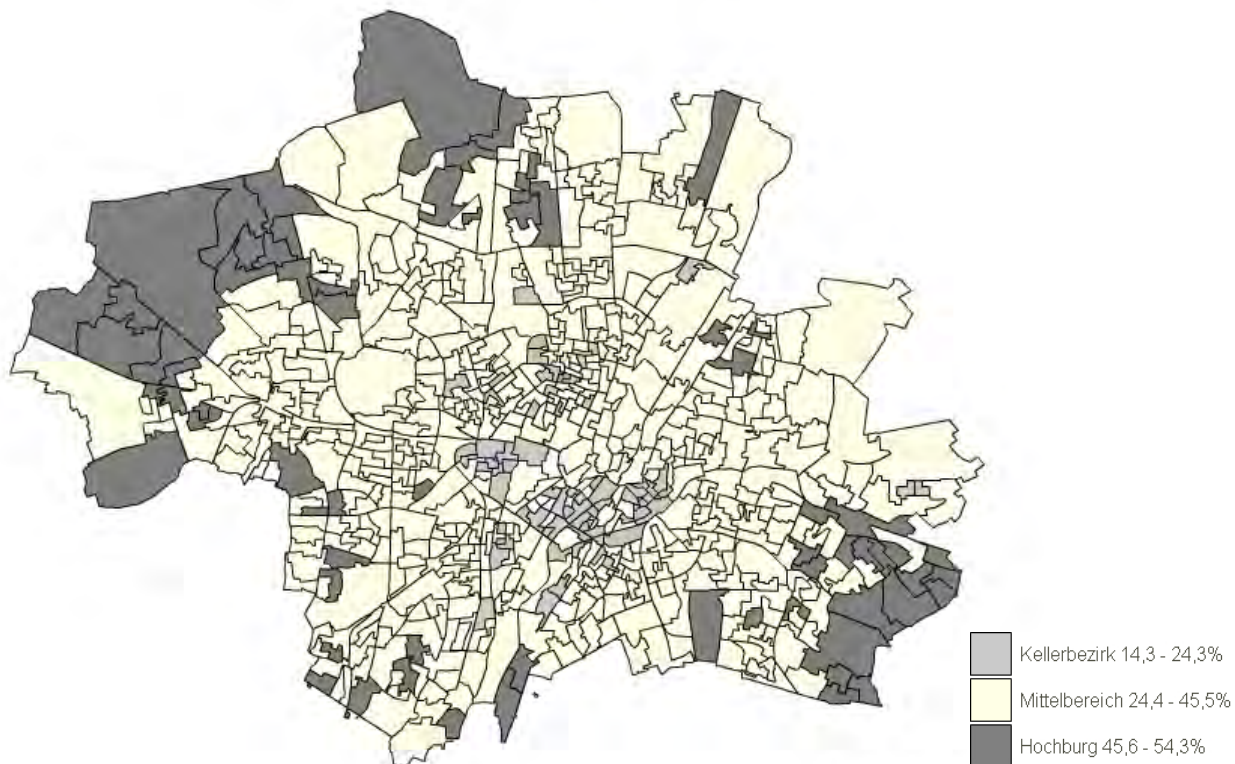

© Geodaten-Grundlagen: LH München KR-VA 2013

© Statistisches Amt, Direktorium, Landeshauptstadt München

# Landtagswahl 15.09.2013

## Zweitstimmen – Amtliches Endergebnis

### SPD – Anteile – Stimmbezirke

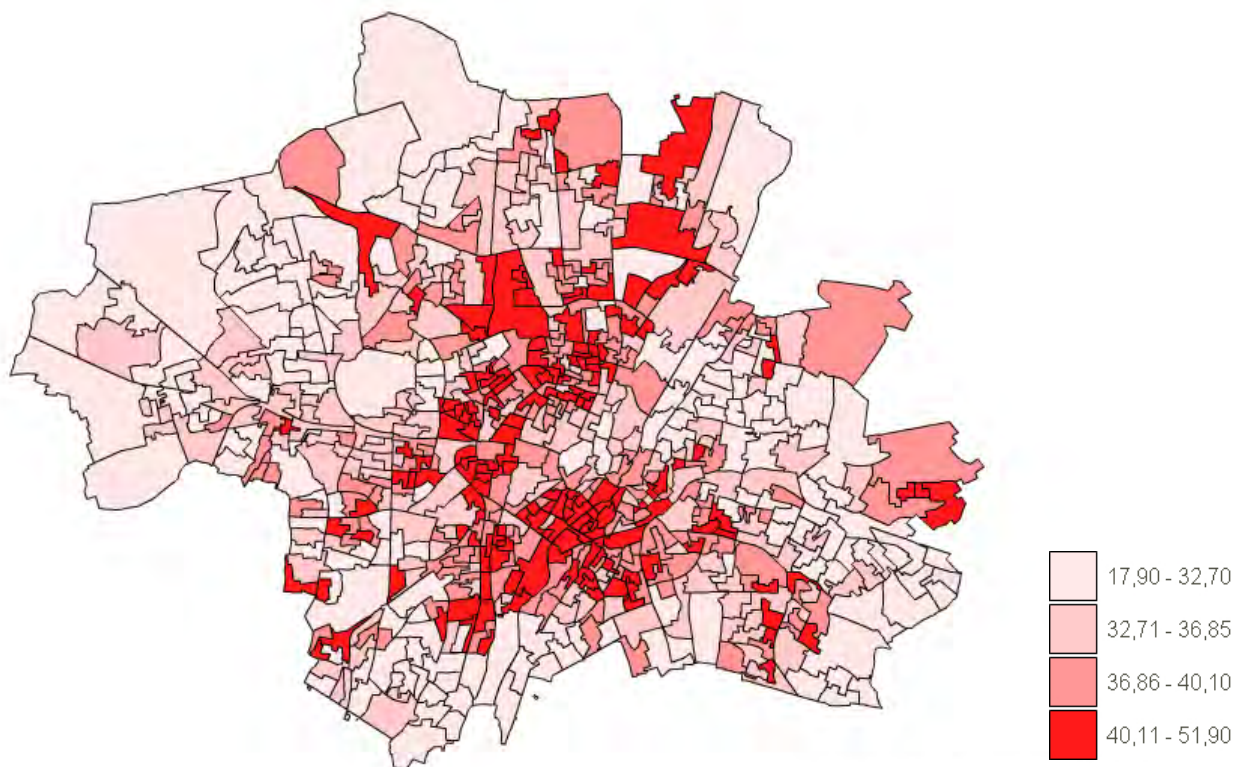

© Geodaten-Grundlagen: LH München KR-VA 2013

### SPD – Hochburgen – Stimmbezirke

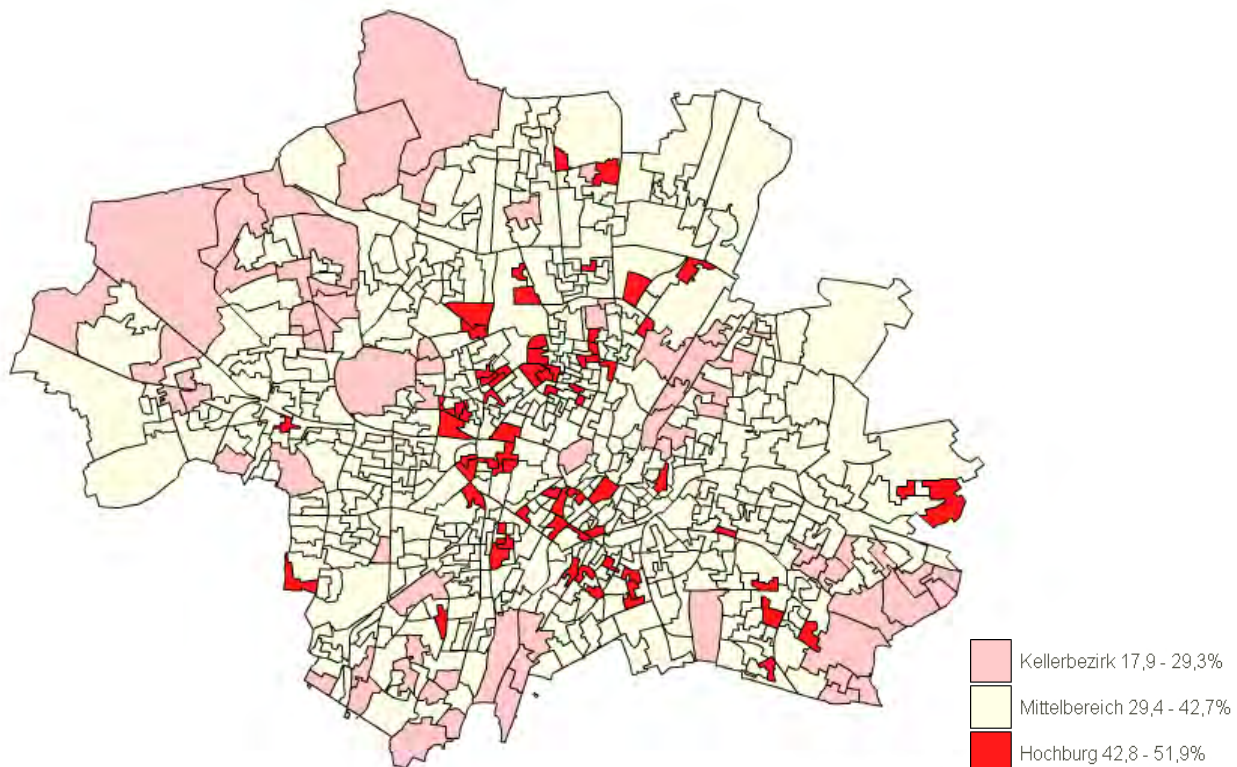

© Geodaten-Grundlagen: LH München KR-VA 2013

© Statistisches Amt, Direktorium, Landeshauptstadt München

# Landtagswahl 15.09.2013

## Zweitstimmen – Amtliches Endergebnis

### Grüne – Anteile – Stimmbezirke

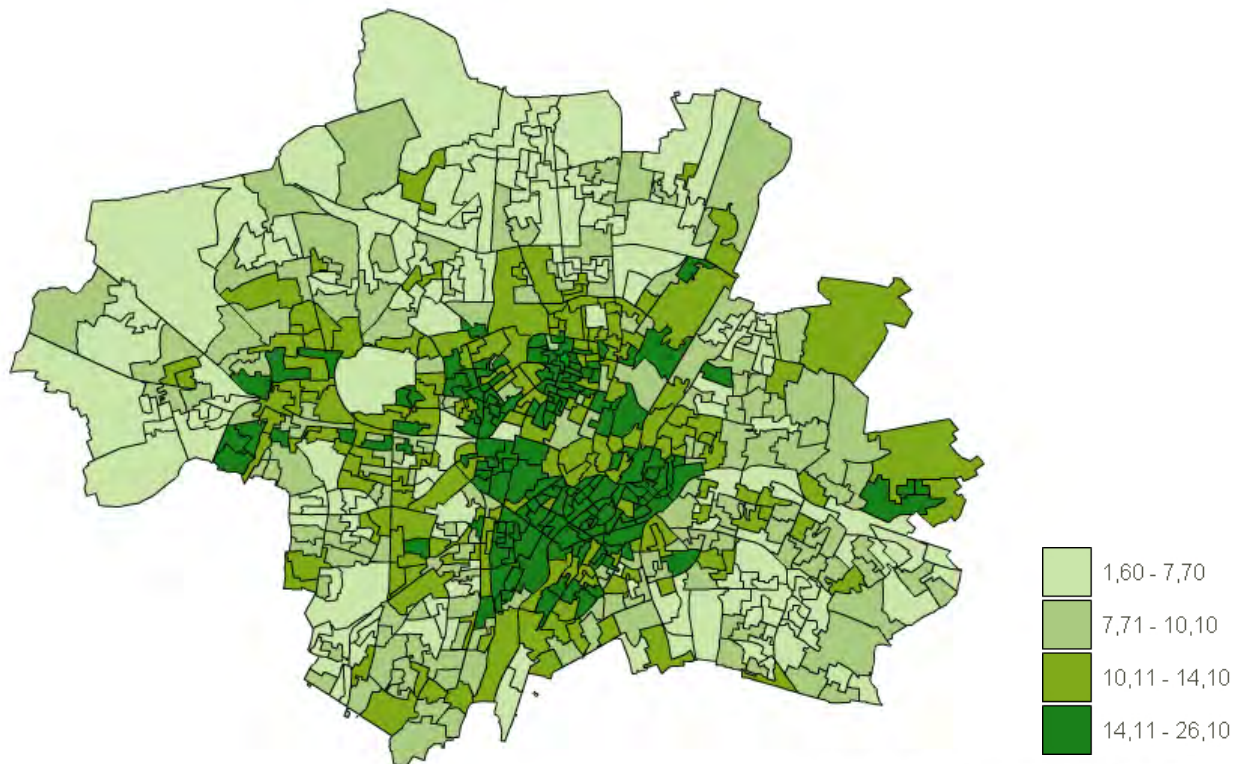

© Geodaten-Grundlagen: LH München KR-VA 2013

### Grüne – Hochburgen – Stimmbezirke

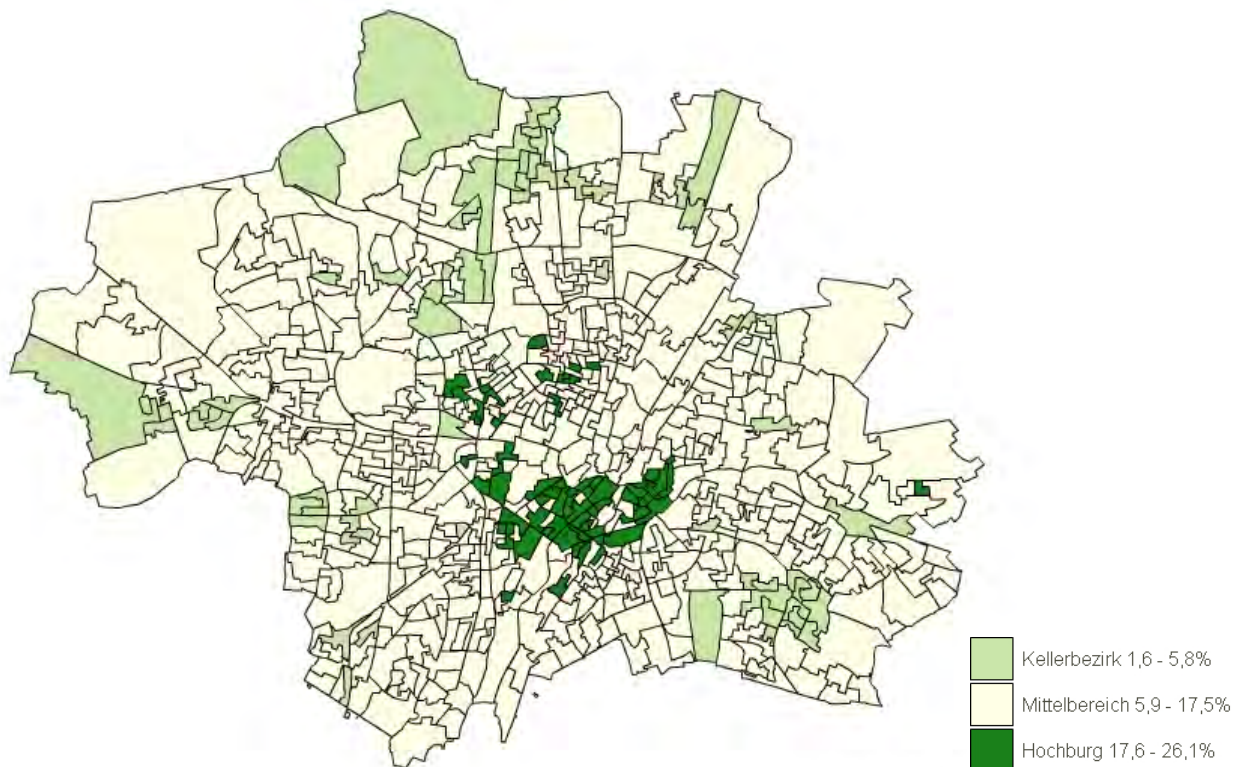

© Geodaten-Grundlagen: LH München KR-VA 2013

© Statistisches Amt, Direktorium, Landeshauptstadt München

# Landtagswahl 15.09.2013

## Zweitstimmen – Amtliches Endergebnis

### FDP – Anteile – Stimmbezirke

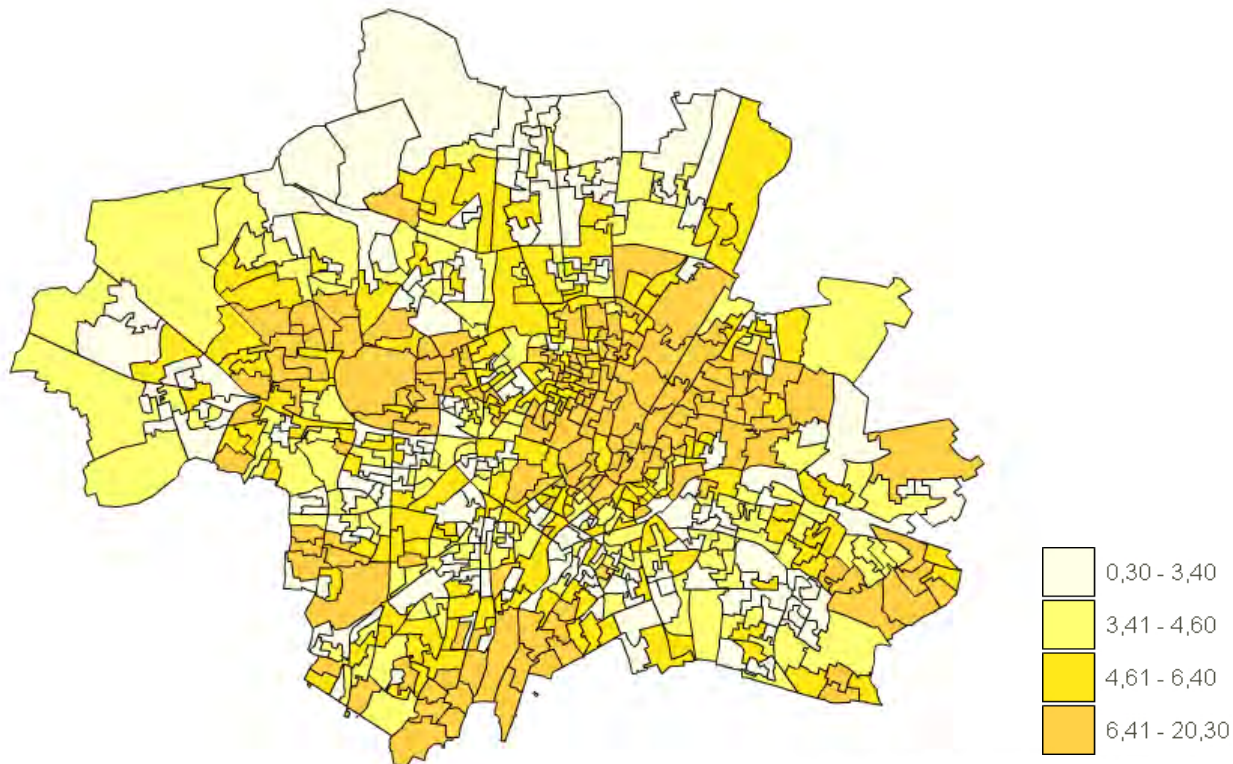

© Geodaten-Grundlagen: LH München KR-VA 2013

### FDP – Hochburgen – Stimmbezirke

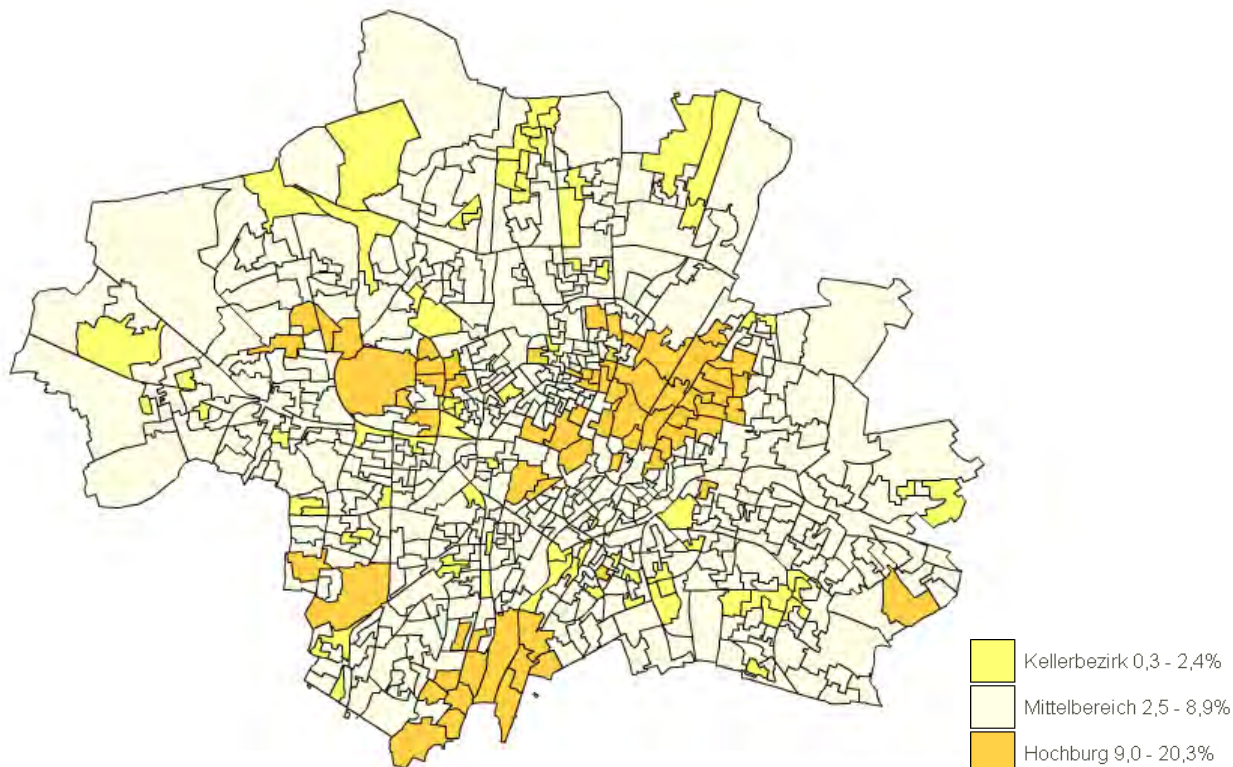

© Geodaten-Grundlagen: LH München KR-VA 2013

© Statistisches Amt, Direktorium, Landeshauptstadt München

# Landtagswahl 15.09.2013

## Zweitstimmen – Amtliches Endergebnis

### Linke – Anteile – Stimmbezirke

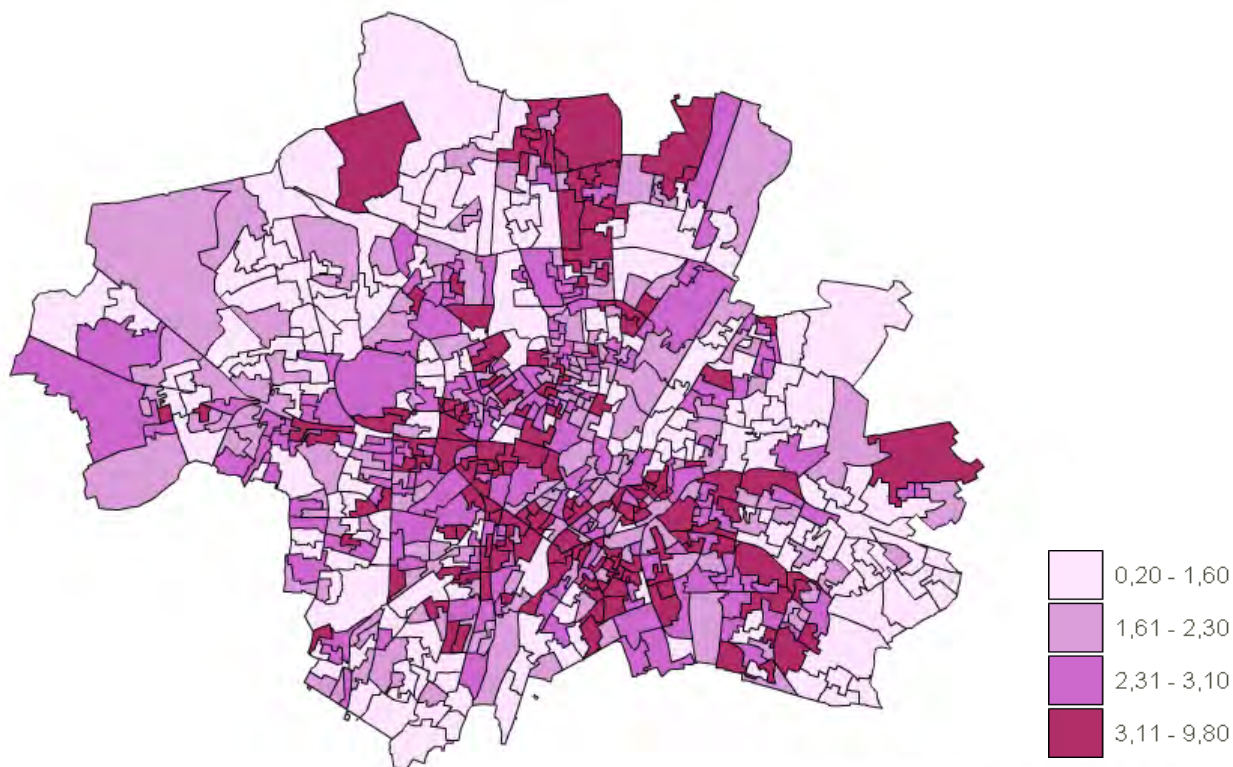

© Geodaten-Grundlagen: LH München KR-VA 2013

### Linke – Hochburgen – Stimmbezirke

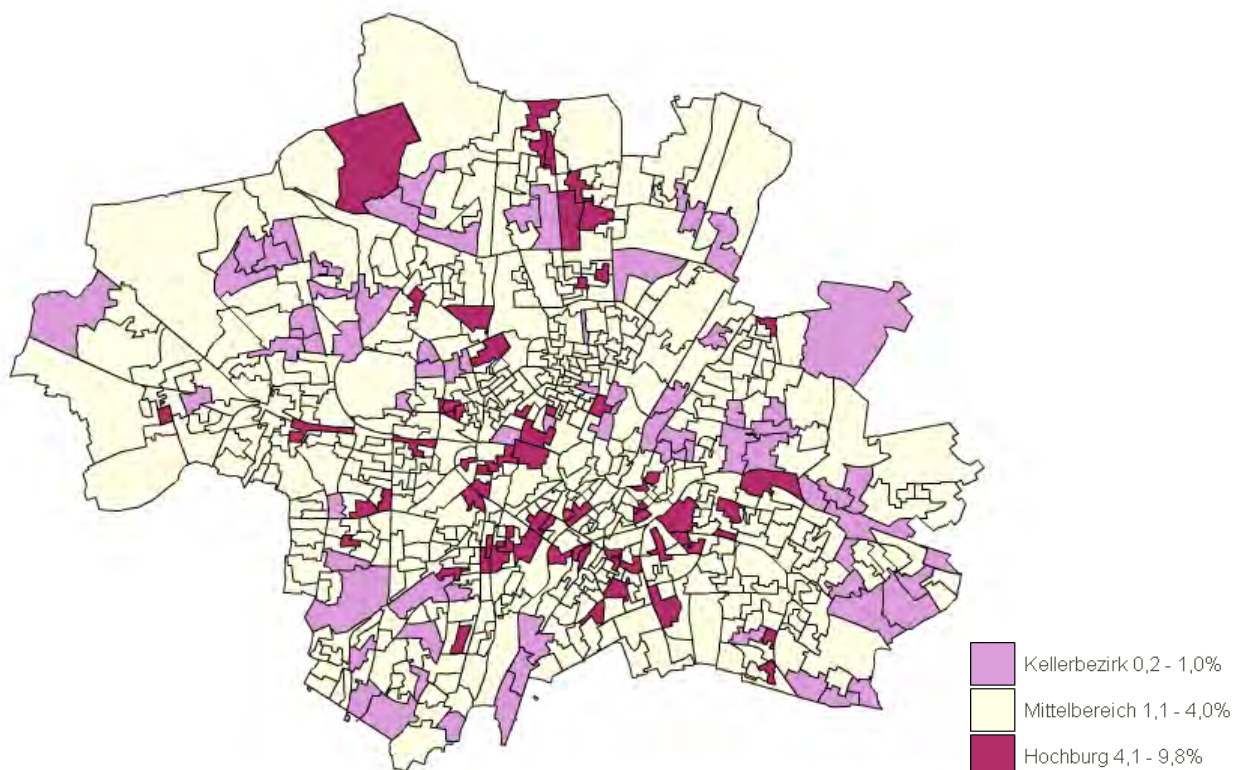

© Geodaten-Grundlagen: LH München KR-VA 2013

© Statistisches Amt, Direktorium, Landeshauptstadt München

# Landtagswahl 15.09.2013

## Zweitstimmen – Amtliches Endergebnis

### Freie Wähler – Anteile – Stimmbezirke

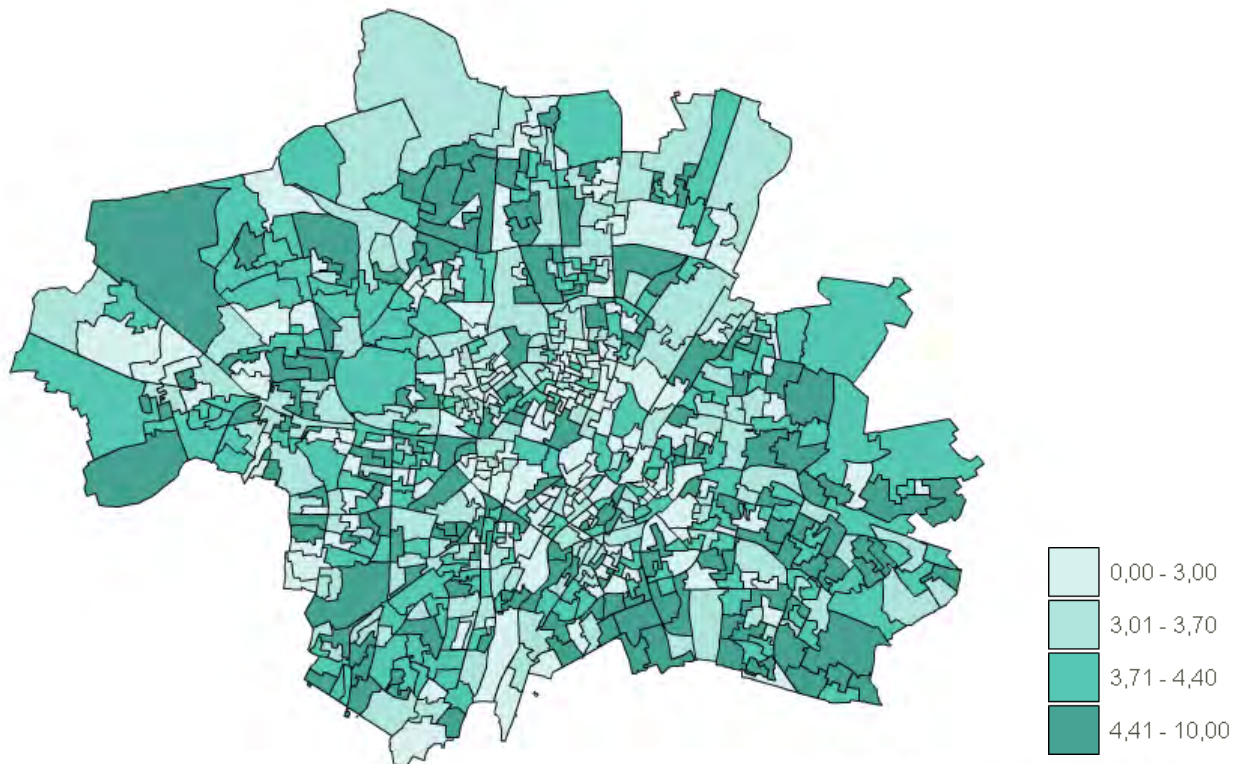

© Geodaten-Grundlagen: LH München KR-VA 2013

### Freie Wähler – Hochburgen – Stimmbezirke

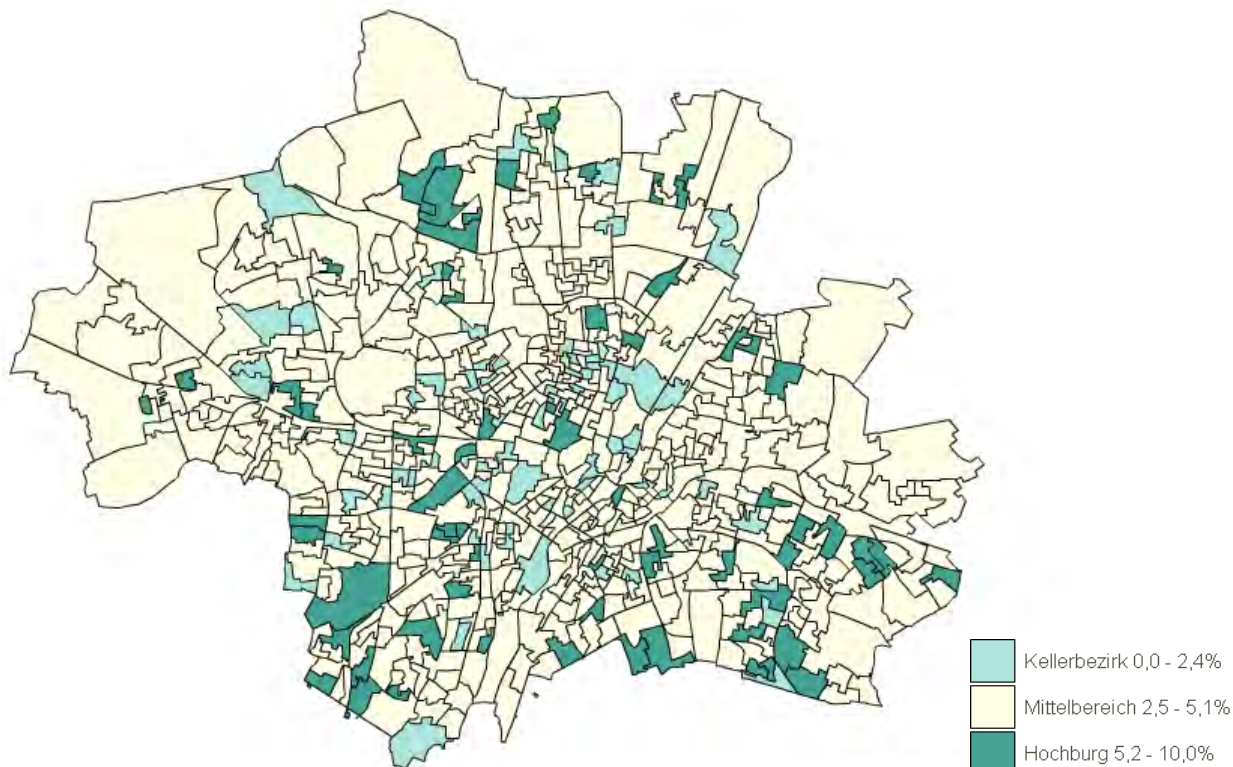

© Geodaten-Grundlagen: LH München KR-VA 2013

© Statistisches Amt, Direktorium, Landeshauptstadt München

**Landtagswahl 15.09.2013**  
**Gesamtstimmen – Amtliches Endergebnis**

**Mehrheiten – Stimmkreise**

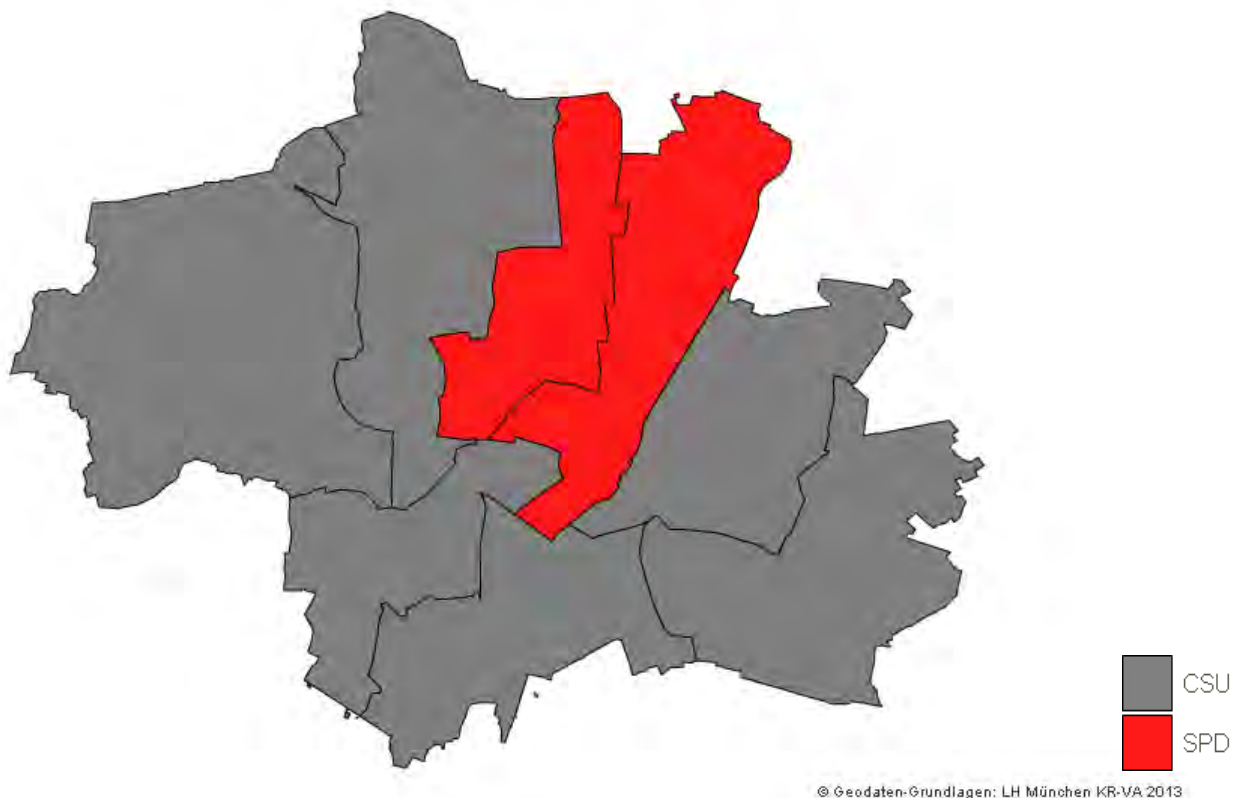

© Statistisches Amt, Direktorium, Landeshauptstadt München

**Landtagswahl 15.09.2013**  
**Gesamtstimmen – Amtliches Endergebnis**

**CSU – Anteile – Stimmbezirke**



© Geodaten-Grundlagen: LH München KR-VA 2013

**CSU – Hochburgen – Stimmbezirke**

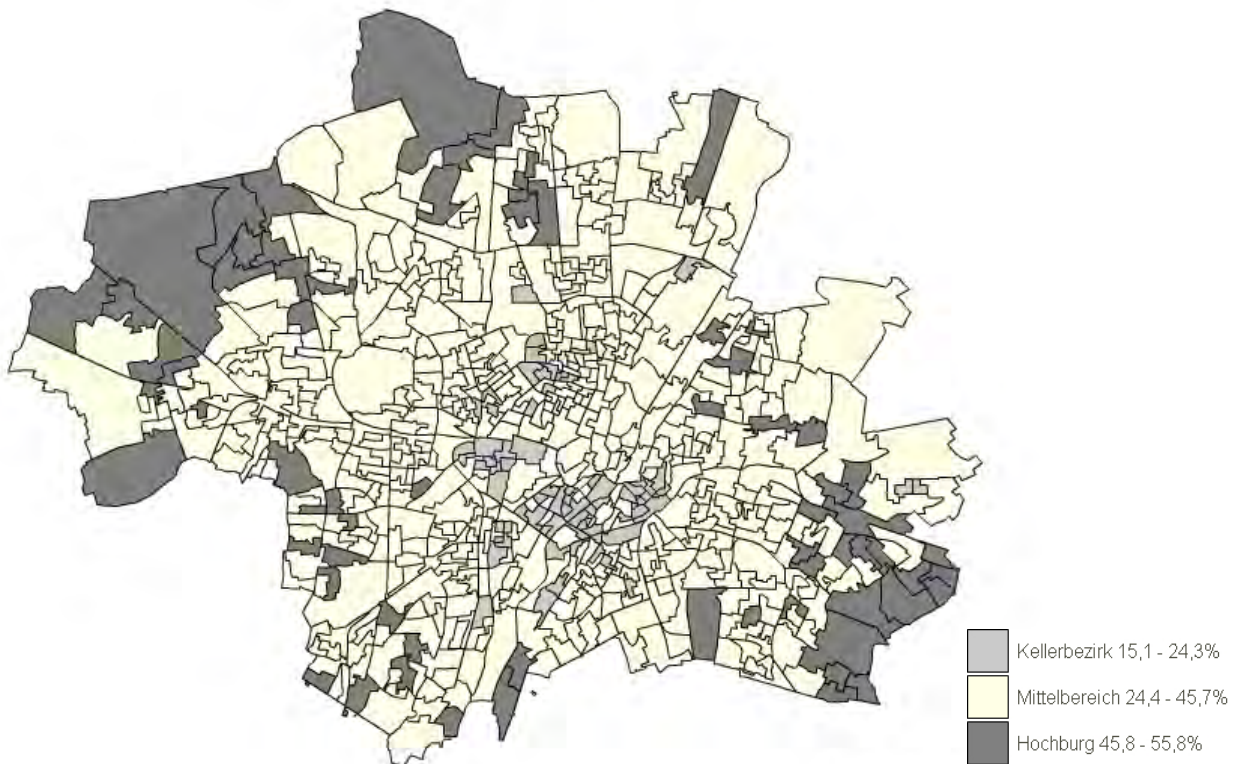

© Geodaten-Grundlagen: LH München KR-VA 2013

© Statistisches Amt, Direktorium, Landeshauptstadt München



# Landtagswahl 15.09.2013

## Gesamtstimmen – Amtliches Endergebnis

### SPD – Anteile – Stimmbezirke

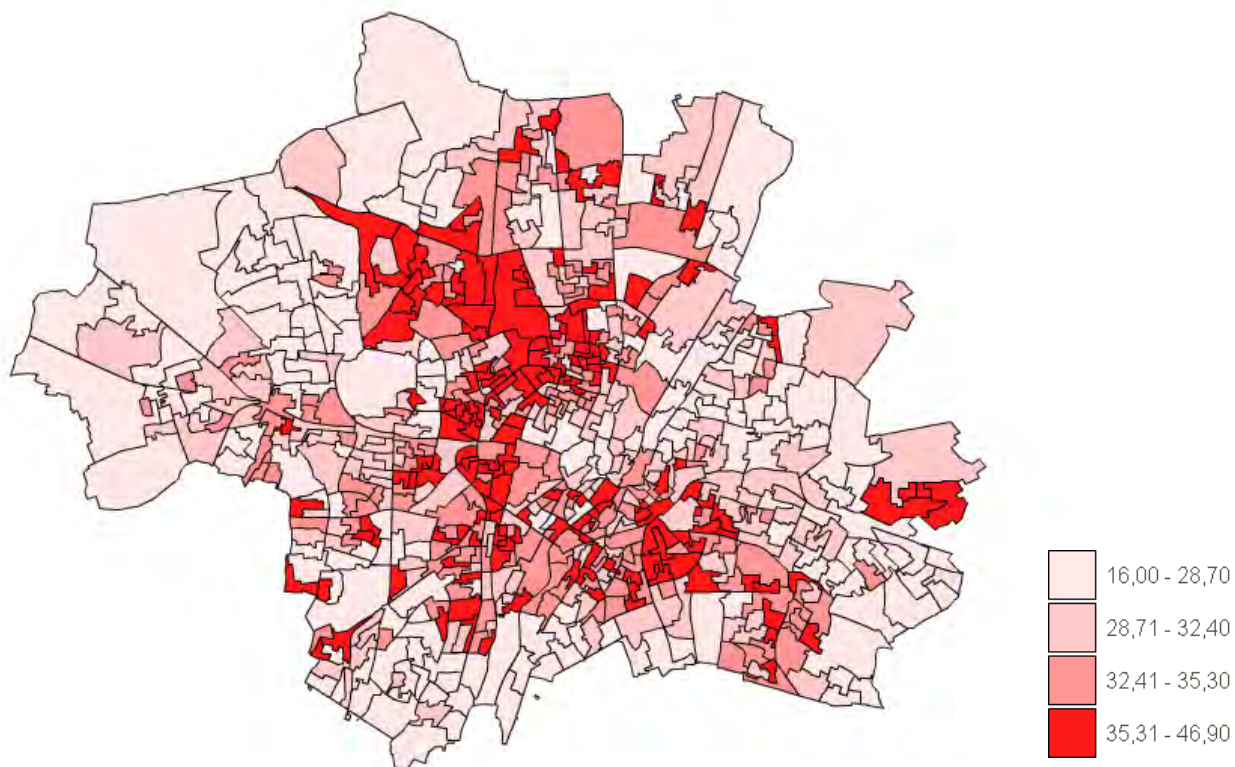

© Geodaten-Grundlagen: LH München KR-VA 2013

### SPD – Hochburgen – Stimmbezirke

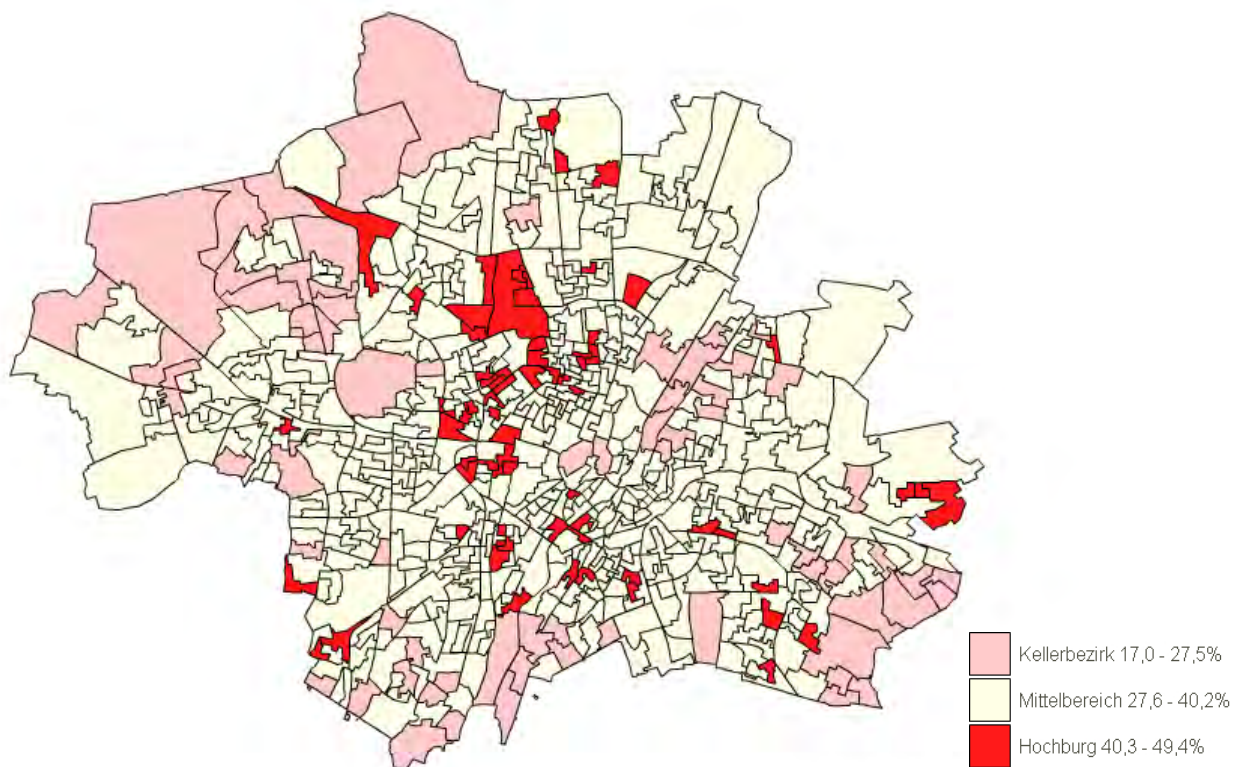

© Geodaten-Grundlagen: LH München KR-VA 2013

© Statistisches Amt, Direktorium, Landeshauptstadt München

# Landtagswahl 15.09.2013

## Gesamtstimmen – Amtliches Endergebnis

### Grüne – Anteile – Stimmbezirke

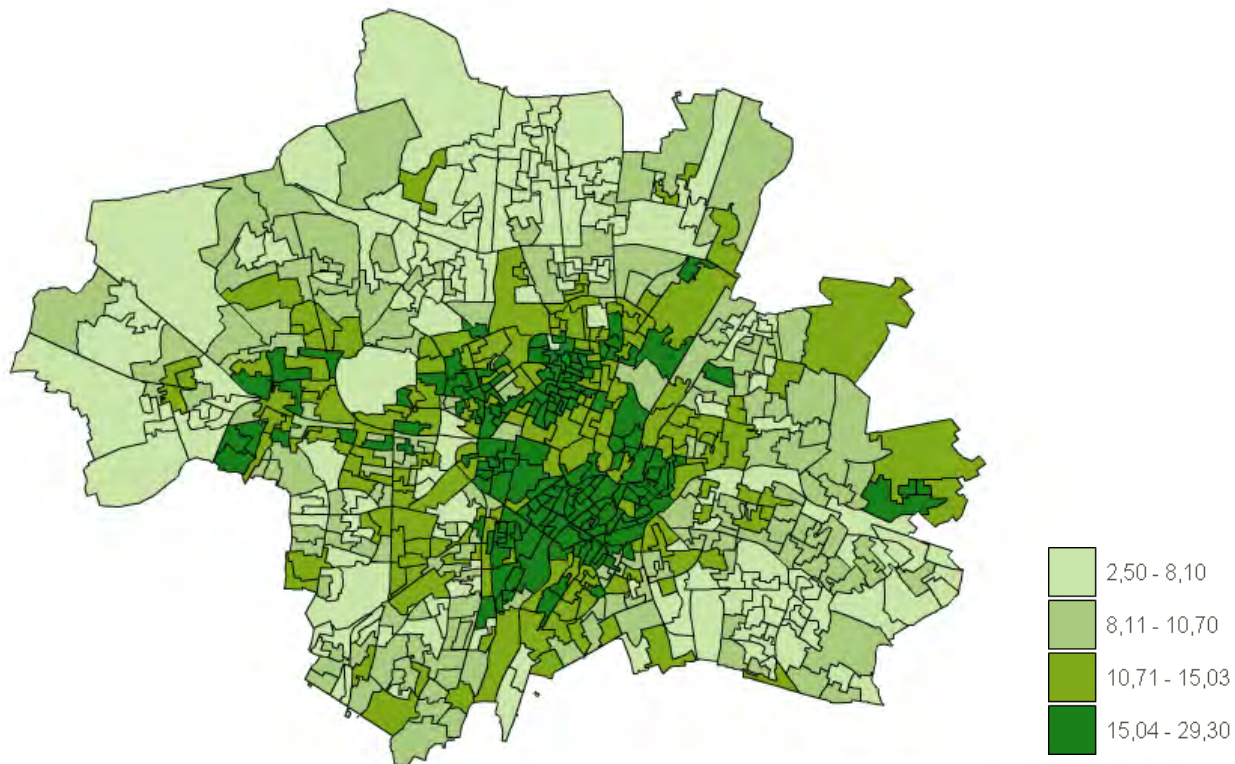

© Geodaten-Grundlagen: LH München KR-VA 2013

### Grüne – Hochburgen – Stimmbezirke

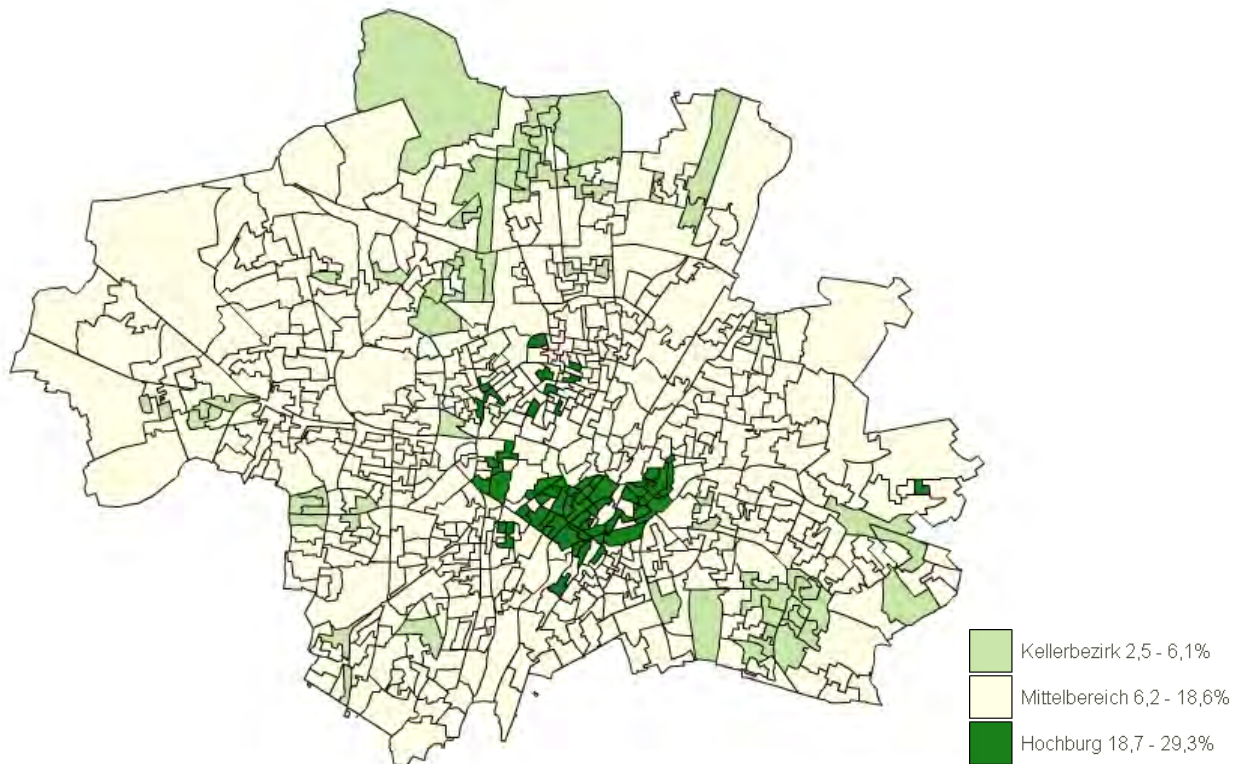

© Geodaten-Grundlagen: LH München KR-VA 2013

© Statistisches Amt, Direktorium, Landeshauptstadt München

# Landtagswahl 15.09.2013

## Gesamtstimmen – Amtliches Endergebnis

### FDP – Anteile – Stimmbezirke

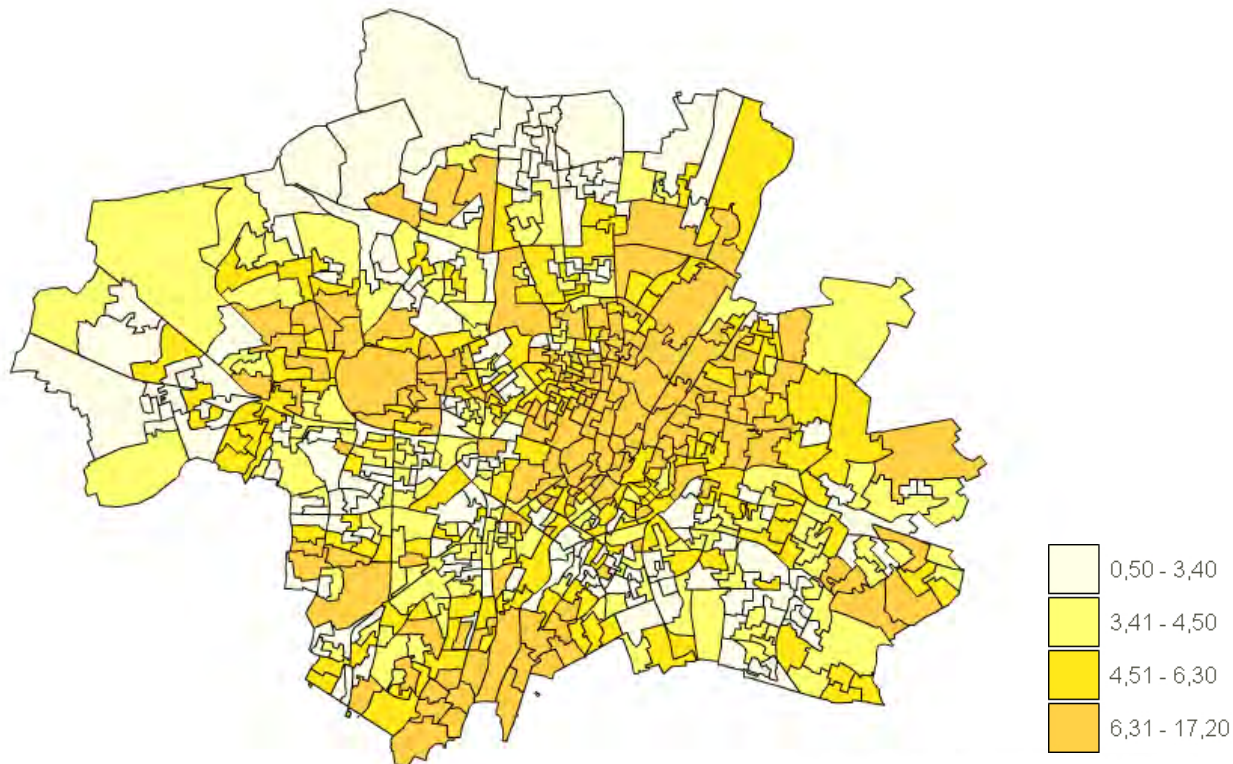

© Geodaten-Grundlagen: LH München KR-VA 2013

### FDP – Hochburgen – Stimmbezirke

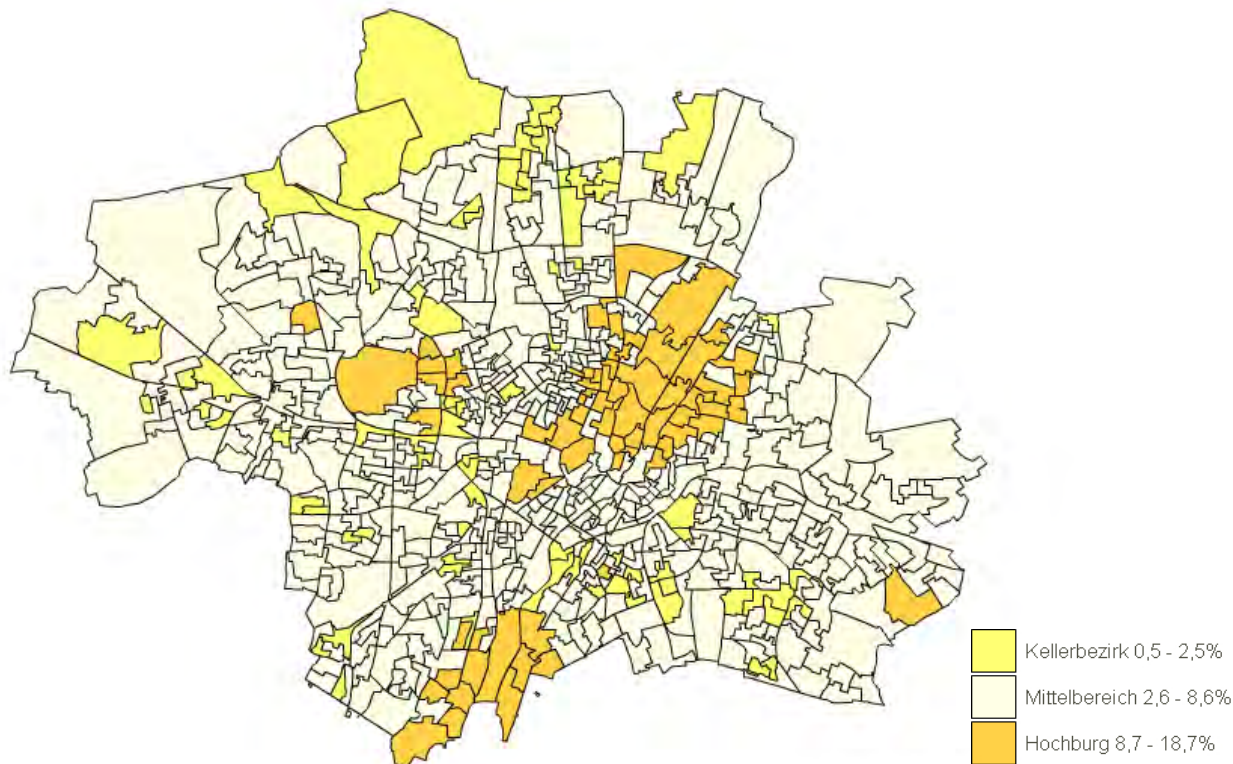

© Geodaten-Grundlagen: LH München KR-VA 2013

© Statistisches Amt, Direktorium, Landeshauptstadt München

# Landtagswahl 15.09.2013

## Gesamtstimmen – Amtliches Endergebnis

### Linke – Anteile – Stimmbezirke

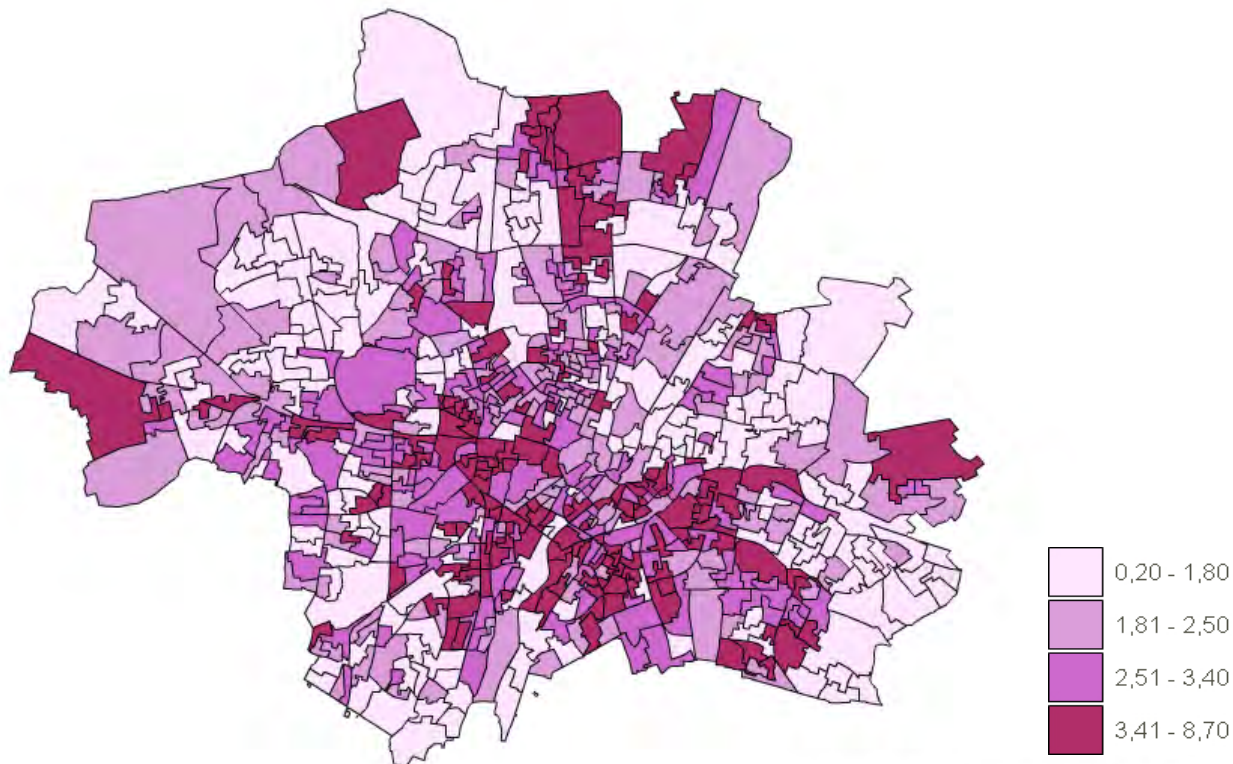

© Geodaten-Grundlagen: LH München KR-VA 2013

### Linke – Hochburgen – Stimmbezirke

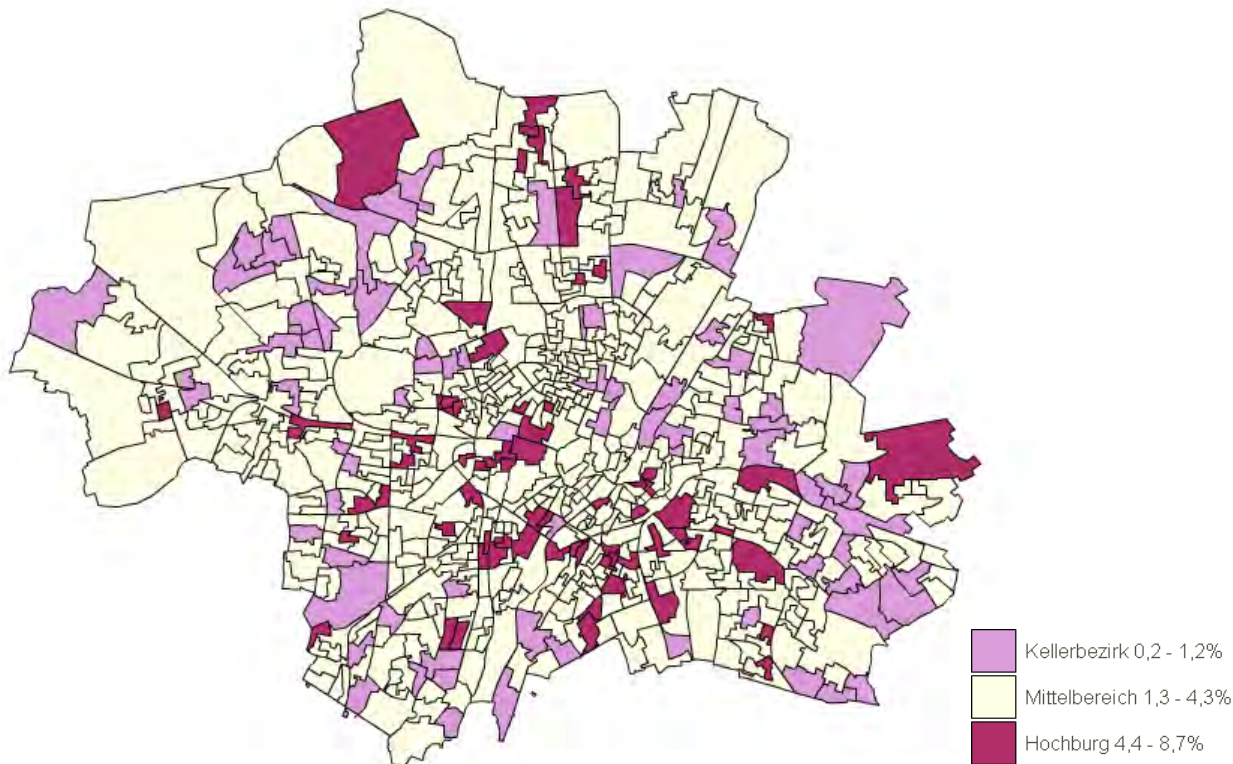

© Geodaten-Grundlagen: LH München KR-VA 2013

© Statistisches Amt, Direktorium, Landeshauptstadt München

# Landtagswahl 15.09.2013

## Gesamtstimmen – Amtliches Endergebnis

### Freie Wähler – Anteile – Stimmbezirke



© Geodaten-Grundlagen: LH München KR-VA 2013

### Freie Wähler – Hochburgen – Stimmbezirke

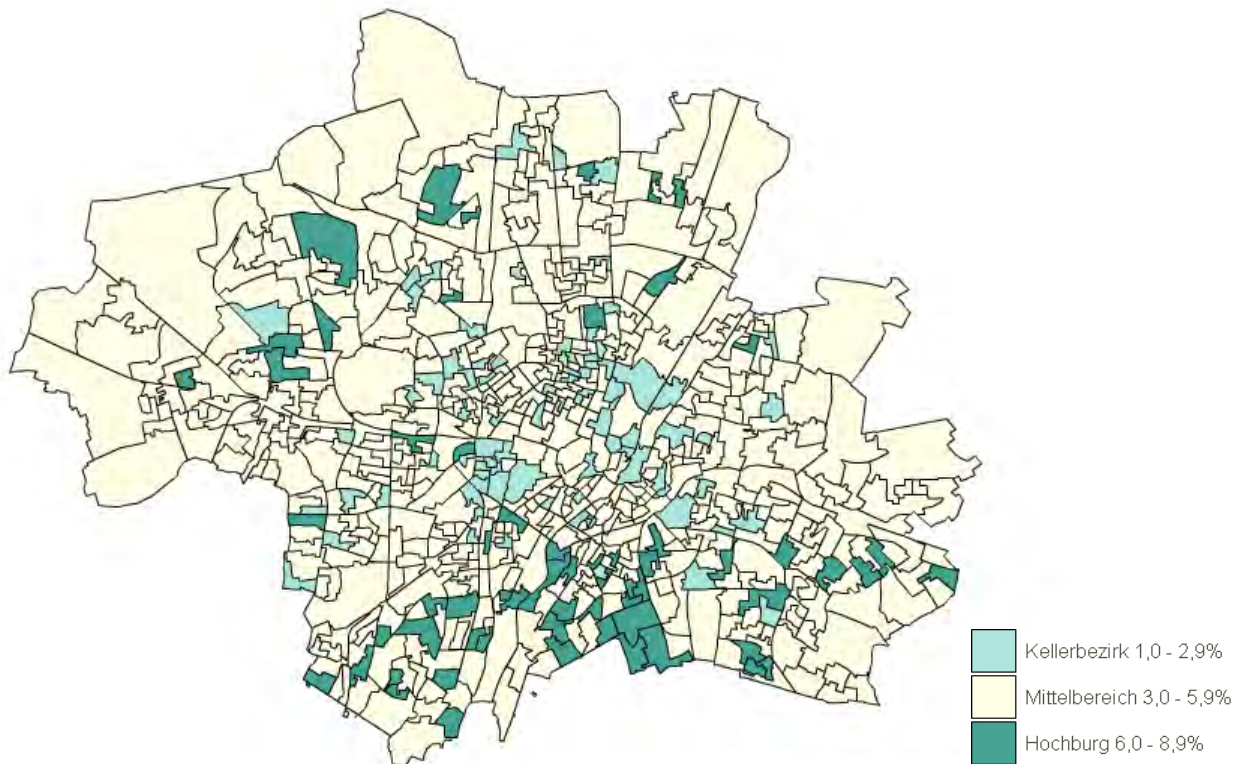

© Geodaten-Grundlagen: LH München KR-VA 2013

© Statistisches Amt, Direktorium, Landeshauptstadt München

# Übersicht Teil D

## Wählerwanderungsanalyse - Landtagswahl 2013

Seite

### **Tabelle: Zweitstimmen**

Wählerwanderung in % .....	D 2
----------------------------	-----

### **Grafiken: Zweitstimmen**

Wichtigste Wanderungssalden auf einen Blick .....	D 3
CSU .....	D 4
SPD .....	D 4
GRÜNE .....	D 5
FDP .....	D 5
DIE LINKE .....	D 6
FREIE WÄHLER.....	D 6
NICHTWÄHLER .....	D 7
Stamm- und Wechselwähler .....	D 8

<b>Methodik Erläuterung</b> .....	D 9
-----------------------------------	-----

## Wählerwanderungen bei den Landtagswahlen 2008 und 2013 in München

(berechnet nach der eiPack- Methode (Multinomial-Dirichlet-Modell nach Rosen et al. in der r-Implementierung von Lau et al.))

### Amtliches Endergebnis - Zweitstimmen

2008 haben ...% der Wahlberechtig- tigten ... gewählt	2013 haben ...% der Wahlberechtigten ... gewählt								
	CSU	SPD	Grüne	FDP	Linke	Freie Wähler	Sonstige	Nicht- wähler	insgesamt
CSU	93,9%	1,2%	0,8%	0,7%	0,5%	0,7%	0,9%	1,2%	100,0%
SPD	3,8%	89,3%	0,9%	0,7%	0,6%	0,8%	1,4%	2,5%	100,0%
Grüne	1,1%	22,5%	69,0%	2,2%	0,8%	1,3%	2,1%	1,0%	100,0%
FDP	39,0%	8,2%	1,5%	36,5%	0,9%	8,4%	3,4%	2,1%	100,0%
Linke	2,6%	23,1%	2,4%	1,2%	25,5%	4,5%	30,0%	10,7%	100,0%
Freie Wähler	19,0%	5,0%	2,0%	1,5%	1,9%	43,7%	20,8%	6,0%	100,0%
Sonstige	9,6%	4,5%	2,2%	1,5%	2,2%	7,1%	55,9%	17,1%	100,0%
Nichtwähler	4,2%	8,6%	0,9%	0,7%	0,3%	0,4%	0,6%	84,3%	100,0%

Lesebeispiel: 93,9% der CSU-Wähler von 2008 haben 2013 wieder die CSU gewählt. 1,2% der CSU-Wähler von 2008 haben 2013 ihre Stimme der SPD gegeben. 3,8% der SPD-Wähler von 2008 haben bei der Landtagswahl 2013 die CSU gewählt.

© Statistisches Amt München

**Die wichtigsten Wanderungssalden auf einen Blick  
im Vergleich der Landtagswahlen 2008 und 2013 in München  
(Amtliches Endergebnis - Zweitstimmen)**

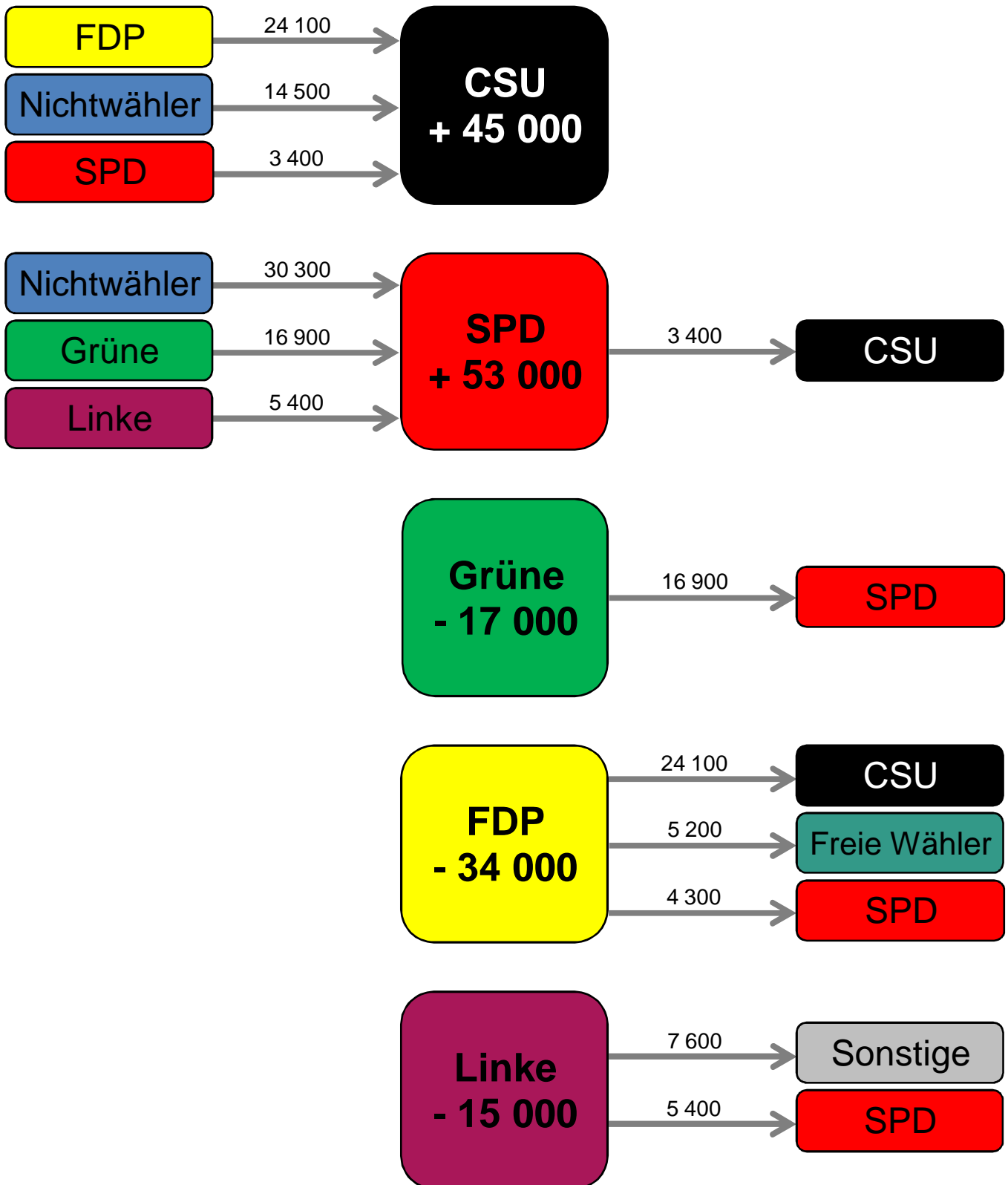

Lesebeispiele:

Die CSU hat 2013 im Vergleich zur Vorwahl 2008 rund 45 000 Wählerstimmen gewonnen, davon allein 24 100 Stimmen von der FDP.

Die FDP hat 2013 im Vergleich zur Vorwahl 2008 rund 34 000 Wählerstimmen verloren, davon allein 24 100 Stimmen an die CSU.



# Wählerwanderungen bei den Landtagswahlen 2008 und 2013 in München

## Wählersalden aus Sicht der Parteien - Amtliches Endergebnis Zweitstimmen

Aus Sicht der CSU

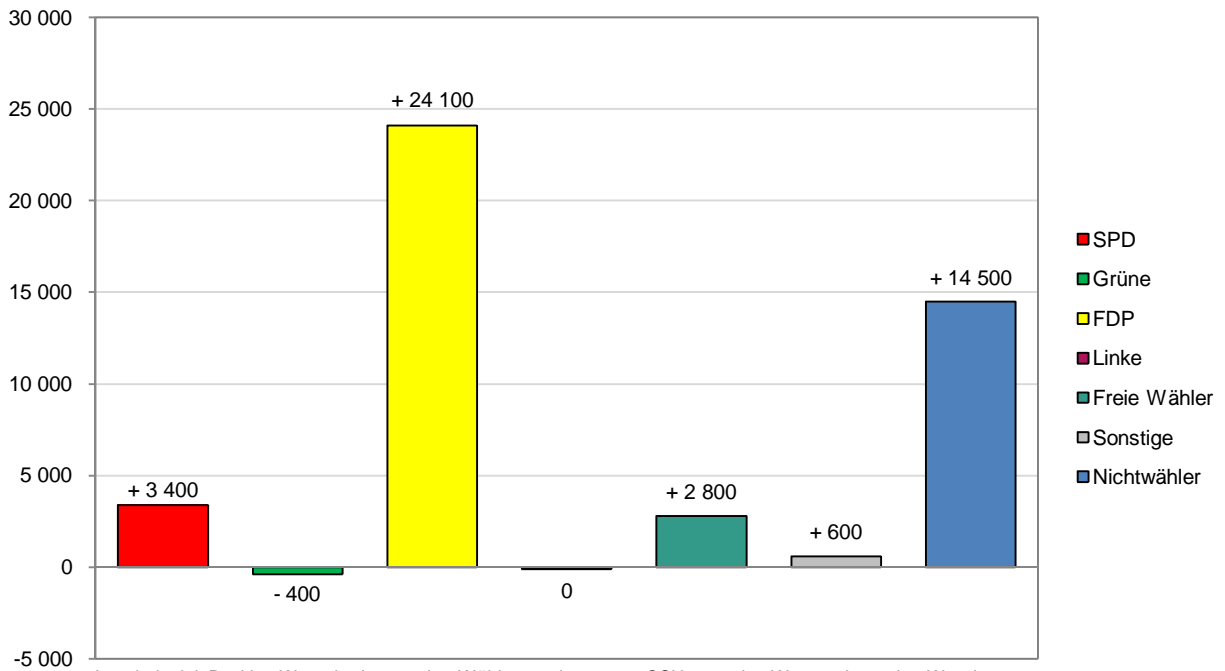

Lesebeispiel: Positive Werte bedeuten eine Wählerwanderung zur CSU, negative Werte zeigen eine Wanderung von der CSU weg.

© Statistisches Amt München

Aus Sicht der SPD

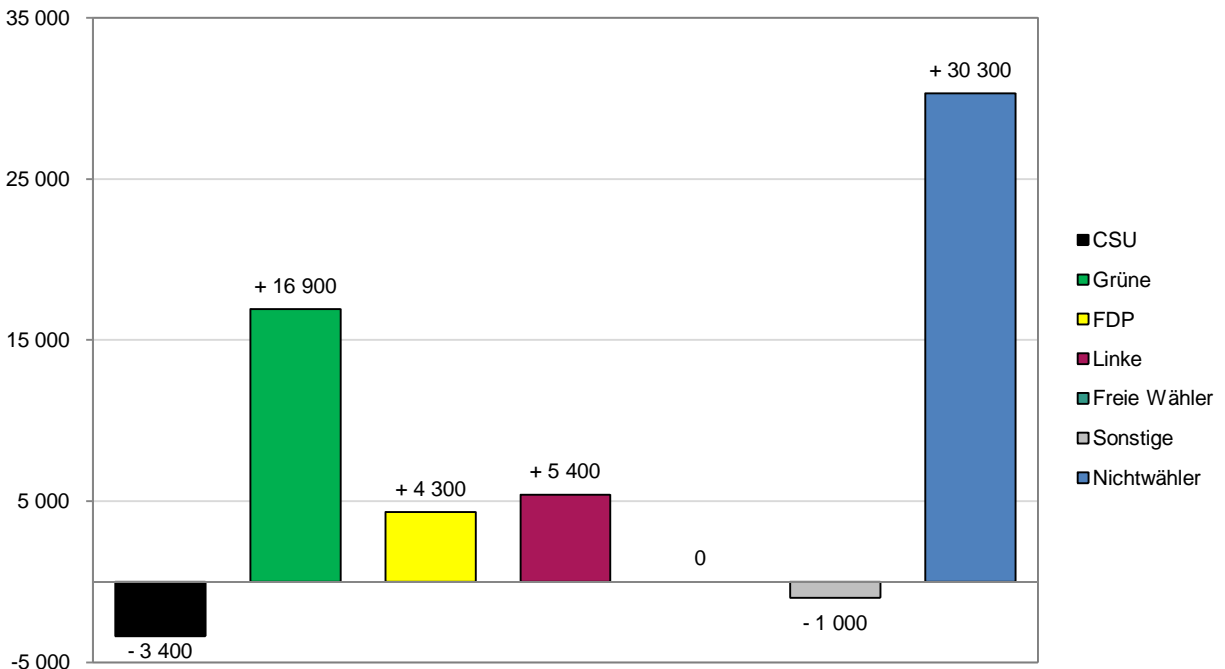

Lesebeispiel: Positive Werte bedeuten eine Wählerwanderung zur SPD, negative Werte zeigen eine Wanderung von der SPD weg.

© Statistisches Amt München

# Wählerwanderungen bei den Landtagswahlen 2008 und 2013 in München

## Wählersalden aus Sicht der Parteien - Amtliches Endergebnis Zweitstimmen

### Aus Sicht der GRÜNEN

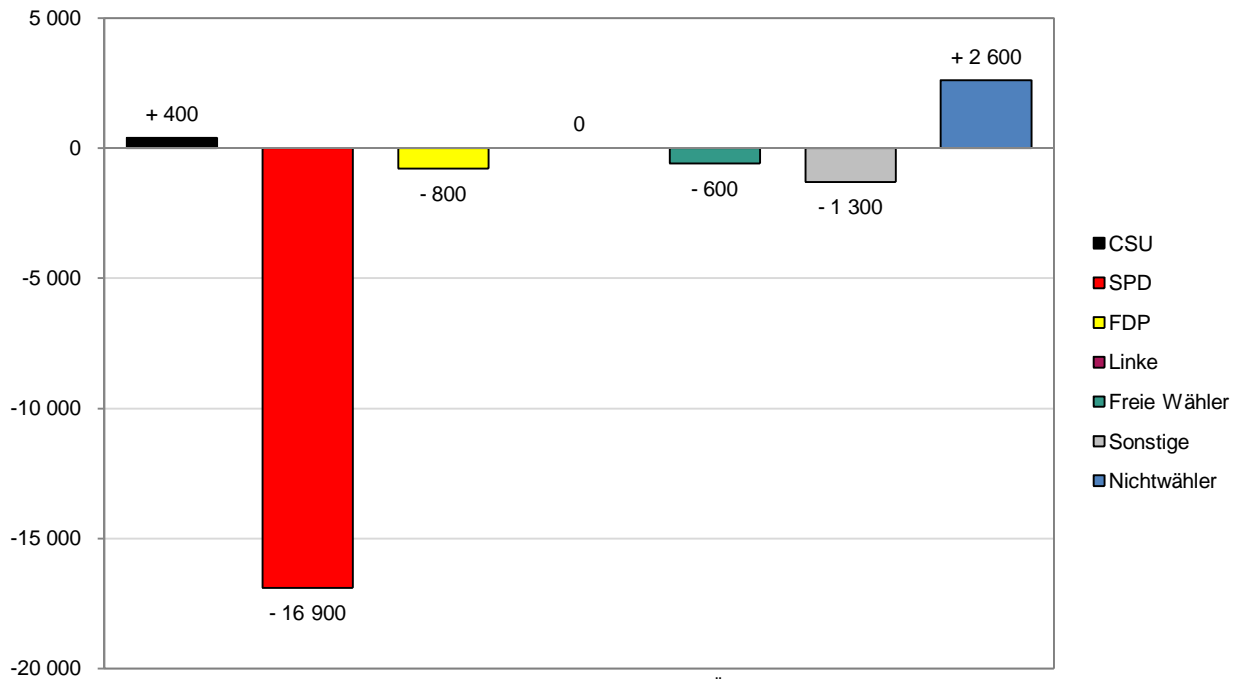

Lesebeispiel: Positive Werte bedeuten eine Wählerwanderung zu den GRÜNEN, negative Werte zeigen eine Wanderung von den GRÜNEN weg.

© Statistisches Amt München

### Aus Sicht der FDP

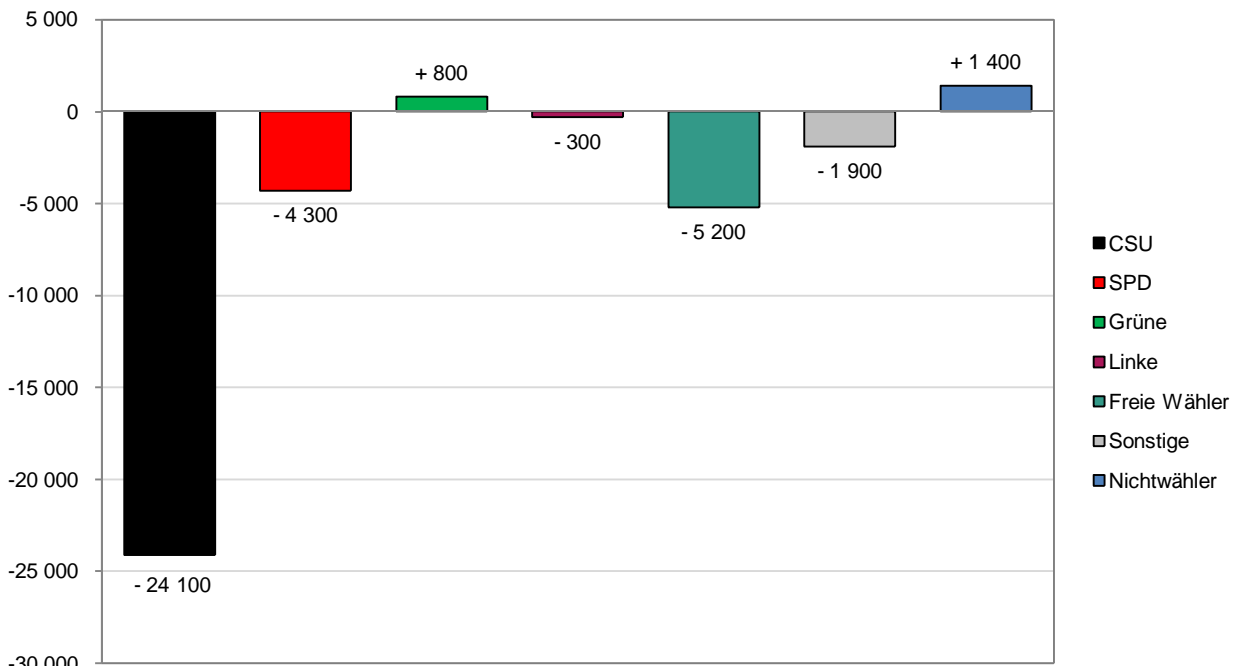

Lesebeispiel: Positive Werte bedeuten eine Wählerwanderung zur FDP, negative Werte zeigen eine Wanderung von der FDP weg.

© Statistisches Amt München

# Wählerwanderungen bei den Landtagswahlen 2008 und 2013 in München

## Wählersalden aus Sicht der Parteien - Amtliches Endergebnis Zweitstimmen

### Aus Sicht der LINKEN

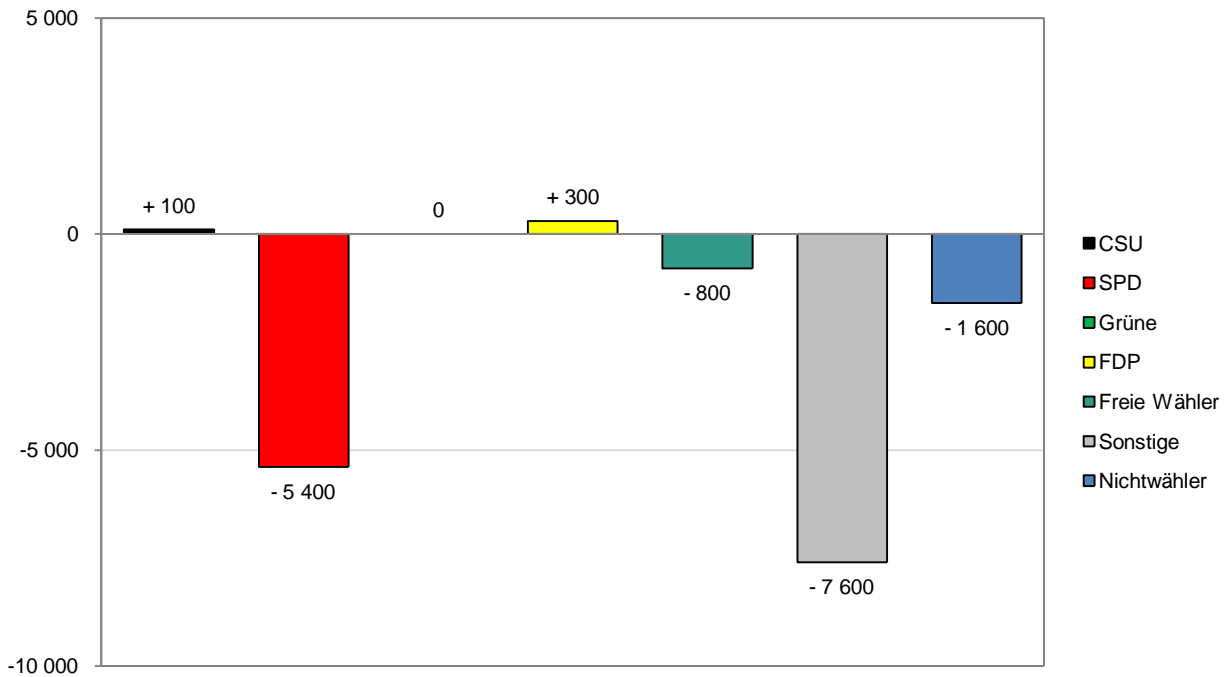

Lesebeispiel: Positive Werte bedeuten eine Wählerwanderung zu den LINKEN, negative Werte zeigen eine Wanderung von den LINKEN weg.

© Statistisches Amt München

### Aus Sicht der FREIEN WÄHLER

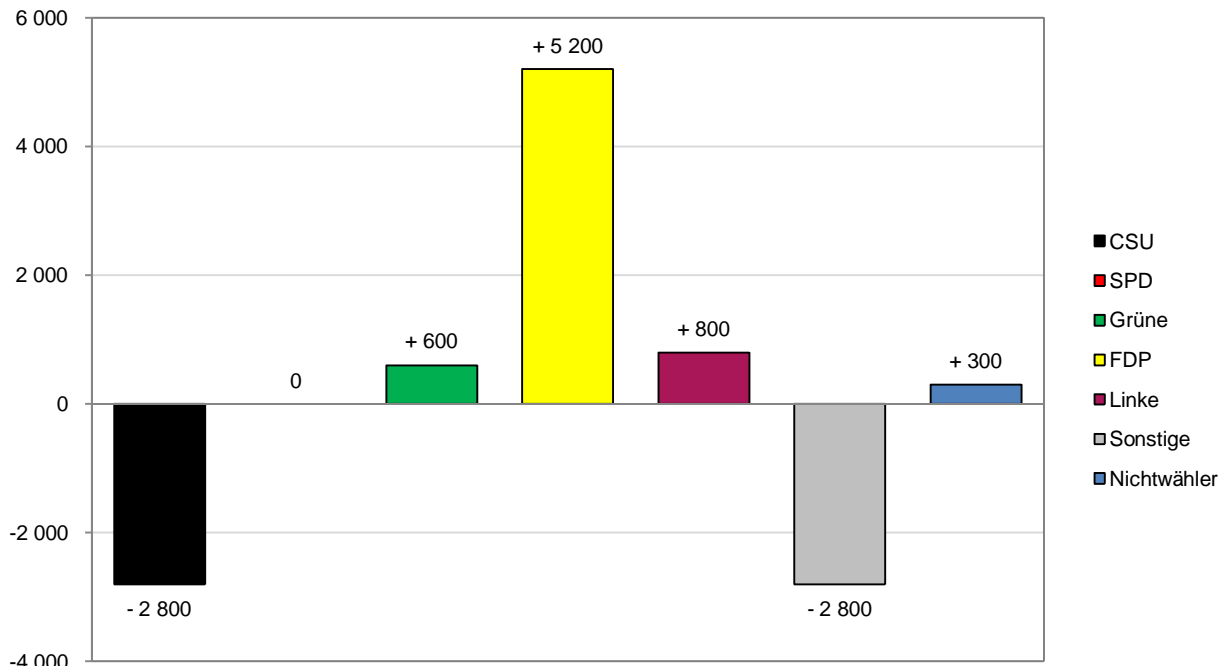

Lesebeispiel: Positive Werte bedeuten eine Wählerwanderung zu den FREIEN WÄHLERN, negative Werte zeigen eine Wanderung von den FREIEN WÄHLERN weg.

© Statistisches Amt München

# Wählerwanderungen bei den Landtagswahlen 2008 und 2013 in München

## Wählersalden aus Sicht der Parteien - Amtliches Endergebnis Zweitstimmen

### Aus Sicht der NICHTWÄHLER

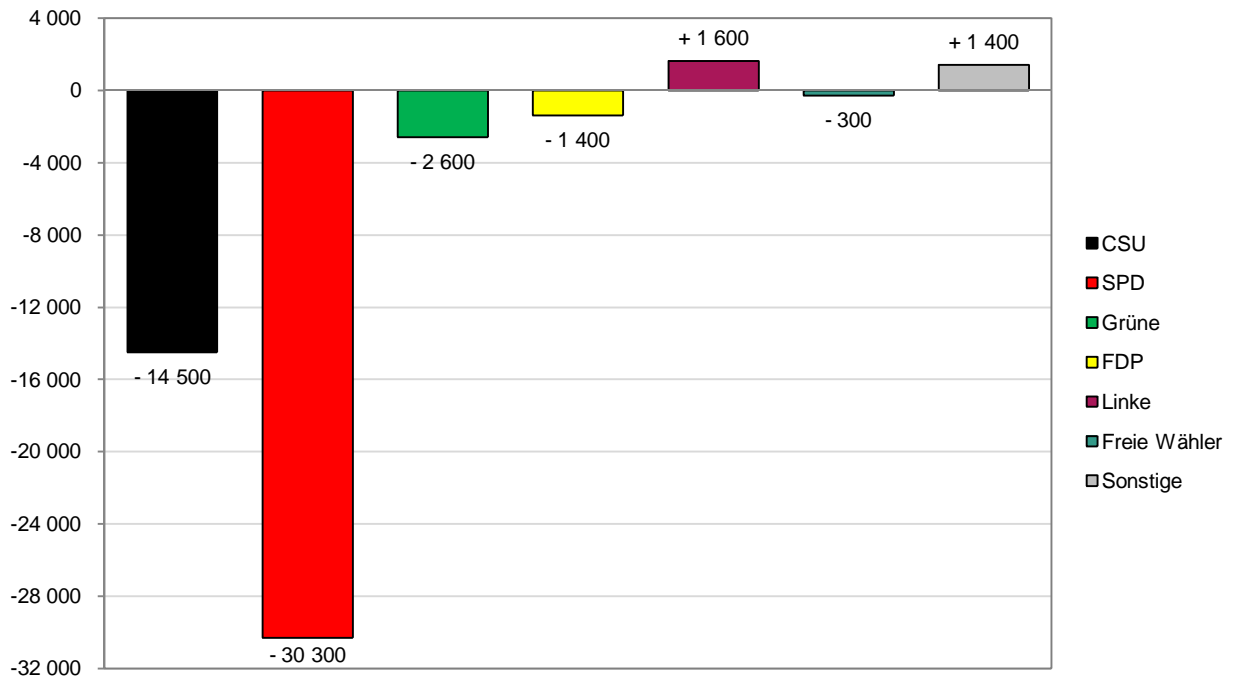

Lesebeispiel: Positive Werte bedeuten eine Wählerwanderung zu den NICHTWÄHLERN, negative Werte zeigen eine Wanderung von den NICHTWÄHLERN weg.

© Statistisches Amt München

# Stamm- und Wechselwähler bei der Landtagswahl 2013 in München

Amtliches Endergebnis - Zweitstimmen

Wie setzt sich die Wählerschaft 2013 der einzelnen Parteien zusammen (in %)?

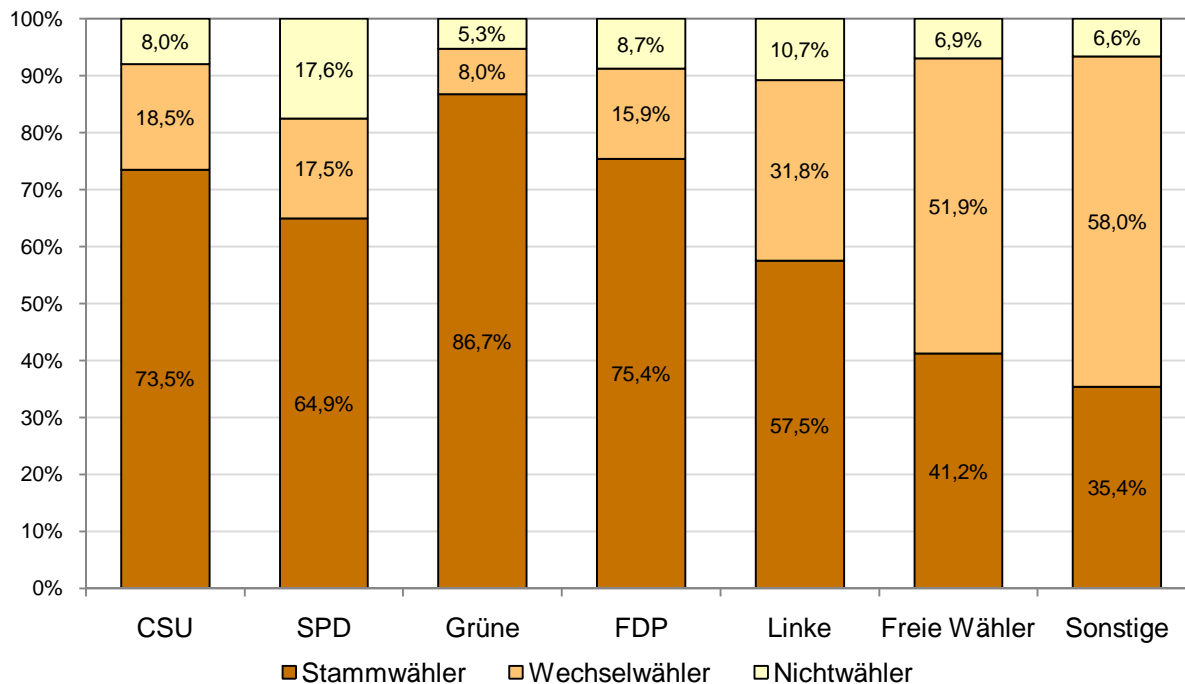

Lesebeispiel: Von den CSU-Wählern 2013 hatten 73,5% auch schon 2008 ihre Stimme der CSU gegeben. 18,5% hatten bei der Landtagswahl 2008 eine andere Partei, als die CSU, gewählt. 8,0% der CSU-Wähler 2013 nahmen an der Wahl 2008 nicht teil.

© Statistisches Amt München

In wie weit sind die Wähler ihrer Partei treu geblieben (in %)?

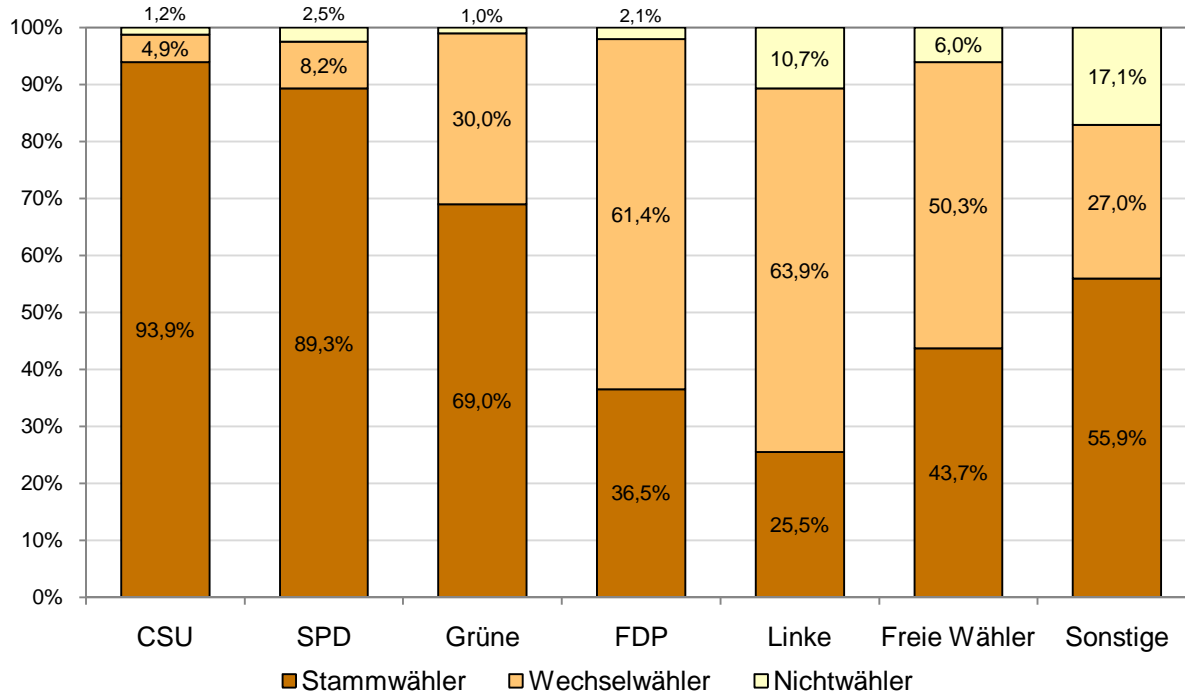

Lesebeispiel: 93,9% der CSU-Wähler 2008 sind ihrer Partei treu geblieben und haben auch 2013 wieder CSU gewählt. 4,9% der CSU-Wähler 2008 haben bei der aktuellen Wahl eine andere Partei, als die CSU, gewählt. 1,2% der CSU-Wähler 2008 nahmen an der Wahl 2013 nicht teil.

© Statistisches Amt München

# Statistische Methodik zur Wählerwanderungsanalyse der Stadt München

André Klima, Thomas Schlesinger, Paul W. Thurner und Helmut Küchenhoff

Statistisches Beratungslabor und Geschwister Scholl Institut  
für Politische Wissenschaft der LMU München

## **1. Einführung**

Für die Wählerwanderungsanalyse der Stadt München wurde vom Statistischen Beratungslabor der LMU eine Studie zur statistischen Methodik durchgeführt. Ziel war es, gebräuchliche Verfahren zu evaluieren und eine klare und transparente, wissenschaftlich abgesicherte, nachvollziehbare Strategie zur Schätzung der Wählerwanderung in der Praxis zu finden. Die wesentlichen Ergebnisse der Studie und das Vorgehen sind im Folgenden kurz beschrieben. In Abschnitt 2 wird die Problemstellung dargestellt. In Abschnitt 3 finden sich die zentralen Ergebnisse zum Methodenvergleich, in Abschnitt 4 werden Details zu dem von uns verwendeten Verfahren gegeben.

## **2. Problemstellung und Datengrundlage**

Da Befragungen am Wahltag, wie sie von verschiedenen Umfrageinstituten durchgeführt werden, aufwändig sind, wurden im Folgenden zunächst nur Strategien berücksichtigt, die als Datengrundlage die Wahlergebnisse der einzelnen Stimmbezirke verwenden.

Das Problem bei der Abschätzung der Wählerwanderung besteht dann darin, dass nur die Aggregatergebnisse der beiden Wahlen bekannt sind. Wenn die Partei A beispielsweise 100 000 Stimmen bei der Wahl 2008 und 130 000 der Stimmen bei der Wahl 2013 bekommen hat, so kann man daraus nicht direkt ableiten, wie sich die individuellen Wähler verhalten haben. Ein (unwahrscheinlicher) Extremfall wäre, dass alle 130 000 Wähler 2008 eine andere Partei gewählt hatten und dass die 100 000 früheren Wähler zu einer anderen Partei gewechselt sind oder nicht gewählt haben. Ein anderer Extremfall wäre, dass alle 100 000 Wähler aus dem Jahr 2008 die Partei A erneut gewählt haben und dass noch 30 000 Wähler von anderen Parteien und von den Nichtwählern hinzugekommen sind.

Trotz dieser Unbestimmtheit ist es möglich, Methoden zur Schätzung der Wählerwanderung auf der Basis von Aggregatergebnissen zu entwickeln. Die Grundidee besteht darin, die einzelnen Wahlergebnisse, die ja für alle Stimmkreise jeweils getrennt vorliegen, in geeigneter Weise zu verwenden. Man spricht in der Literatur dann allgemein von Ökologischer Inferenz. Darunter versteht man solche Strategien, bei denen aus Daten höherer Ebene (hier die Stimmbezirke) auf individuelle Parameter (Wählerwanderung) geschlossen werden soll. Dabei ist es notwendig, dass die überprüften Methoden der speziellen Parteienlandschaft Deutschlands gerecht werden und Wählerwanderungen zwischen einer Vielzahl an Parteien geschätzt werden können. Dafür wurden in der wissenschaftlichen Literatur verschiedene Ansätze vorgeschlagen, die im Rahmen unsere Studie verglichen wurden.

## **3. Methodenvergleich**

Alle Verfahren benötigen zusätzliche Annahmen, um eine Abschätzung durchführen zu können. Die einfachste, aber unrealistische Annahme ist, dass das Wählerwanderungsverhalten in allen Stimmbezirken näherungsweise gleich ist. Dies führt zu dem Verfahren der ökologischen Regression nach Goodman (1953). Ein weiterer älterer Ansatz ist der von Thomsen (1987). Dieser Ansatz ist komplexer und arbeitet mit einem Logit-Modell und der Gleichsetzung von Korrelationen auf Individualebene und auf Ebene der Gebietseinheiten. Zur Berechnung wurde von Thomsen eine entsprechende Software zur Verfügung gestellt.

Neuere Ansätze sind sog. Hierarchische Bayesianische Modelle. Diese sind in der Lage, mögliche Schwankungen in dem Wählerwanderungsverhalten zwischen den Bezirken in die Modellierung einzubeziehen. Ein Vorschlag aus dieser Modellgruppe ist das Multinomial-Dirichlet Modell von Rosen, Jiang, King and Tanner (2001). Zu dieser Strategie gibt es eine Software-Implementierung (eiPack) in dem Programmpaket R (Lau, Moore, Kellermann 2007).

Ein weiterer Vorschlag stammt von Andreadis und Chadjipadelis (2009), der von Kellermann (2011) modifiziert wurde. Dabei handelt es sich um iterative Algorithmen, die eine Anwendung von Methoden für den 2 x 2 Spezialfall der Ökologischen Inferenz ermöglichen. Die beiden iterativen Algorithmen unterscheiden sich leicht in der Reihenfolge bei der Durchführung der einzelnen Schritte.

In einer ausführlichen Simulationsstudie wurden die verschiedenen Methoden verglichen. Es stellte sich dabei heraus, dass das Multinomial-Dirichlet Modell am besten abschnitt. Die durchschnittliche Abweichung (Fehlerquote) lag allerdings immer noch bei ca. 10 - 20%-Punkten, was wohl auf die Grundproblematik der Ökologischen Inferenz zurückzuführen ist. Ähnliche Ergebnisse ergaben sich auch bei einer Simulationsstudie von Wählerwanderungen im Saarland. Daher wurde das Verfahren nach dem Multinomial-Dirichlet Modell für die Schätzung der Wählerwanderung in München bei der Landtags- und der Bundestagswahl 2013 ausgewählt. Im folgenden Abschnitt werden einige Details dazu beschrieben.

#### **4. Die Berechnung der Wählerwanderung in München**

Zur Berechnung der Wählerwanderung mit aggregierten Daten müssen in einem ersten Schritt über die Zeit homogene Gebiete gebildet werden. Da es zu Veränderungen im Zuschnitt der Stimmbezirke gekommen ist, sind kleine Anpassungen notwendig. Insgesamt stehen aber 650 Gebietseinheiten in München, Stimmbezirke oder zusammengefasste Stimmbezirke, für die Berechnungen zur Verfügung.

Die Briefwähler werden anteilig auf die entsprechenden Stimmbezirke aufgeteilt. Dazu wird die Zuordnung der Stimmbezirke zu den Briefwahlbezirken genutzt. Wenn vorhanden werden auch die Informationen zur Zahl der Wahlscheinbeantragungen bei der Verteilung genutzt. In der Simulationsstudie zeigte sich nämlich, dass bei Verteilung der Briefwähler besser Ergebnisse erreicht werden können.

Zur Berechnung wird ein erweiterter Nichtwählerbegriff genutzt. Neben den Nichtwählern bei einer Wahl, werden auch die ungültigen Stimmen zu den Nichtwählern hinzugefügt. Zusätzlich werden jedoch auch mögliche Änderungen in der Zahl der Stimmberechtigten ebenfalls bei den Nichtwählern berücksichtigt. Der hier genutzte Nichtwählerbegriff unterscheidet sich daher deutlich von demjenigen der Wahlstatistik. Dieses Vorgehen wird aus inhaltlichen Gründen gewählt, da so zumindest zum Teil eine Veränderung in den Stimmbezirken berücksichtigt werden kann.

Mit den so aufbereiteten Daten wird anschließend die Wählerwanderung mit dem Multinomial-Dirichlet Modell berechnet. Die Ergebnisse können als absolute Anzahlen, Anteile der Wähler der ersten Wahl („Wohin sind die Wähler gegangen?“) und als Anteile der Wähler bei der zweiten Wahl („Woher kommen meine Wähler?“) dargestellt werden. Gebräuchlich ist auch die Darstellung der Wanderungssalden, bei der die gegenseitigen Wanderungsströme der Parteien aufgerechnet werden und nur die zahlenmäßigen Gewinne an Wählern von einer Partei oder Verluste an eine Partei angegeben werden.

#### **5. Ausblick**

Weitere Strategien, die Methodik zu verbessern, werden überprüft. Diese beinhalten insbesondere das Einbeziehen weiterer Informationen, z. B. die Kombination der vorliegenden Daten mit Ergebnissen einer Nachwahlbefragung (siehe auch Greiner, Quinn, 2010).

#### **Literatur**

- Andreadis, I., Chadjipadelis, T. (2009). A Method for the Estimation of Voter Transition Rates. *Journal of Elections, Public Opinion and Parties*, 19, 203 - 218.
- Goodman, L.G. (1953) Ecological Regressions and Behavior of Individuals. *American Sociological Review*, 18, 663 - 664.
- Greiner, D.J., Quinn, K.M. (2010). Exit Polling and Racial Bloc Voting: Combining Individual-Level and R x C Ecological Data. *The Annals of Applied Statistics*, 4, 1774 - 1796.
- Grofman, B., Merrill, S. (2004). Ecological Regression and Ecological Inference. In: *Ecological Inference: New Methodological Strategies*. eds. King, G., Tanner, M.A., Rosen, O.. Cambridge: Cambridge University Press.
- Kellermann, T. (2011). Vom Wahlergebnis zur Wählerwanderung. *Stadtforschung und Statistik*, 1, 34 - 40. Lau, O., Moore, R.T., Kellermann, M. (2007). eiPack: R x C Ecological Inference and Higher-Dimension Data Management. *R News*, 7, 43 - 47.
- Rosen, O., Jiang, W., King, G., Tanner, M.A. (2001). Bayesian and Frequentist Inference for Ecological Inference: The R x C Case. *Statistica Neerlandica*, 55, 134 - 156.
- Thomsen, S.R. (1987). *Danish Elections 1920-79: A Logit Approach to Ecological Analysis and Inference*. Aarhus: Politica.